

Notice d'utilisation pour l'utilisateur

VIESSMANN

Thermostat d'ambiance
Types UTDB et UTDB-RF



VITOTROL 100



Consignes de sécurité

Pour votre sécurité



Respecter scrupuleusement ces consignes de sécurité afin d'éviter tout risque et tout dommage pour les personnes et les biens.

Explication des consignes de sécurité



Danger

Ce symbole met en garde contre les dommages pour les personnes.



Attention

Ce symbole met en garde contre les dommages pour les biens et l'environnement.



Danger

Des travaux non réalisés dans les règles de l'art sur l'installation de chauffage risquent d'induire des accidents qui pourraient être mortels.

- Les travaux sur les conduites de gaz ne devront être effectués que par un installateur qualifié.
- Les travaux électriques ne devront être effectués que par des électriciens.

Remarque

Les indications précédées du mot "Remarque" contiennent des informations supplémentaires.

Destinataires

La présente notice est destinée aux utilisateurs de l'installation de chauffage. Cet appareil **n'est pas** destiné à être utilisé par des personnes (y compris enfants) présentant des capacités physiques, sensorielles ou mentales diminuées, voire manquant d'expérience ou de connaissance. Si toutefois cela devait être le cas, ces personnes devront, pour leur sécurité, être surveillées ou informées du mode opératoire par une personne habilitée.



Attention

Surveillez les enfants.
Veillez à ce qu'ils ne jouent pas avec l'appareil.

Pour votre sécurité (suite)

Comportement en cas d'odeur de gaz



Danger

Toute fuite de gaz risque de provoquer des explosions pouvant causer des blessures très graves.

- Ne pas fumer ! Eviter toute flamme nue et toute formation d'étincelles. Ne jamais actionner les interrupteurs des lampes et des appareils électriques.
- Fermer la vanne d'alimentation de gaz.
- Ouvrir les fenêtres et les portes.
- Eloigner les personnes de la zone de danger.
- Prévenir le fournisseur de gaz, le fournisseur d'électricité et l'installateur depuis l'extérieur du bâtiment.
- Faire couper l'alimentation électrique du bâtiment depuis un emplacement sûr (à l'extérieur du bâtiment).

Comportement en cas d'odeur de fumées



Danger

Les fumées peuvent entraîner des intoxications mortelles.

- Arrêter l'installation de chauffage.
- Aérer la chaufferie.
- Fermer les portes des pièces d'habitation.

Comportement en cas d'incendie



Danger

Il y a risque de brûlures et d'explosion en cas d'incendie.

- Arrêter l'installation de chauffage.
- Fermer la vanne d'alimentation de gaz.
- Utilisez un extincteur contrôlé des classes ABC.

Conditions à remplir par la chaufferie



Attention

Un environnement inadapté risque d'entraîner des dommages sur l'installation de chauffage et d'entraîner des dysfonctionnements.

- Assurer une température ambiante supérieure à 0 °C et inférieure à 35 °C.
- Eviter toute pollution de l'air par des hydrocarbures halogénés (contenus dans les peintures, les solvants et les produits de nettoyage, par exemple) et la poussière abondante (travaux de meulage, par exemple).
- Eviter une humidité restant excessive (séchage du linge en permanence, par exemple).
- Ne pas obturer les arrivées d'air existantes.

Consignes de sécurité

Pour votre sécurité (suite)

Composants supplémentaires, pièces de rechange et d'usure



Attention

Les composants qui n'ont pas été contrôlés avec l'installation de chauffage risquent de provoquer des dommages sur l'installation de chauffage ou des dysfonctionnements.

Ne faire effectuer leur montage ou leur remplacement que par le chauffagiste.

Sommaire

Vos accès

Vue d'ensemble des organes de commande et d'affichage.....	7
■ Ouvrir le cache de protection.....	7
■ Fonctions.....	8
■ Symboles à l'écran.....	8
Mode d'utilisation.....	9
■ Affichage de base.....	9
■ Verrouillage des fonctions.....	10

Régler la température ambiante

Régler.....	11
■ Sélectionner le mode de fonctionnement.....	11
■ Sélectionner la programmation horaire.....	11
■ Programmations horaires pré-réglées.....	11
■ Mise hors gel.....	13
■ Fonctionnement à température ambiante constante (manuel).....	13
Régler durablement la température ambiante.....	14
■ Régler une programmation horaire spécifique.....	14
Modifier la température ambiante pour quelques jours seulement.....	16
■ Régler le programme vacances.....	16
Modifier la température ambiante pour quelques heures seulement.....	17
■ Modification avec les touches ▼/▲.....	18
■ Régler le régime réceptions.....	18
■ Régler le régime économique.....	18

Autres réglages

Heure et date.....	19
Heure d'été/heure d'hiver.....	19
Sélectionner la langue.....	19
Renommer les programmes.....	20
Correction de température.....	20
Comportement du régulateur.....	21

Interrogations possibles

Interroger les températures et les autres réglages.....	22
Interroger la programmation.....	22
■ Programmation horaire du jour en cours pour prog 1 à prog 3.....	22
Interroger le programme vacances (s'il est activé).....	22

Que faire si ?

les pièces sont trop froides.....	23
les pièces sont trop chaudes.....	23
⇒ clignote à l'écran.....	23

Sommaire

Sommaire (suite)

Changer les piles.....	24
Modifier le code adresse.....	25
Attestations	
Déclaration de conformité.....	27
■ Déclaration de conformité pour le Vitotrol 100, type UTDB.....	27
■ Déclaration de conformité pour le Vitotrol 100, type UTDB-RF.....	27
Maintenance	
Nettoyage.....	29
Conseils pour économiser l'énergie.....	30
Index.....	31

Vue d'ensemble des organes de commande et d'affichage

Ouvrir le cache de protection

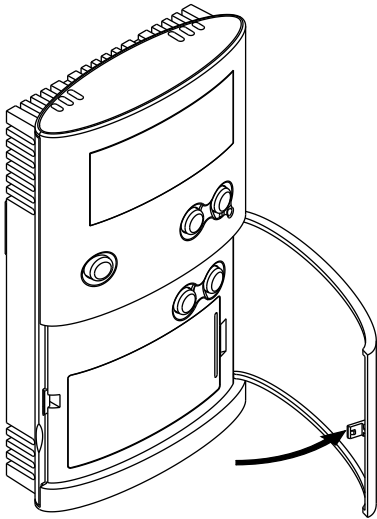



Vos accès

Vue d'ensemble des organes de commande... (suite)

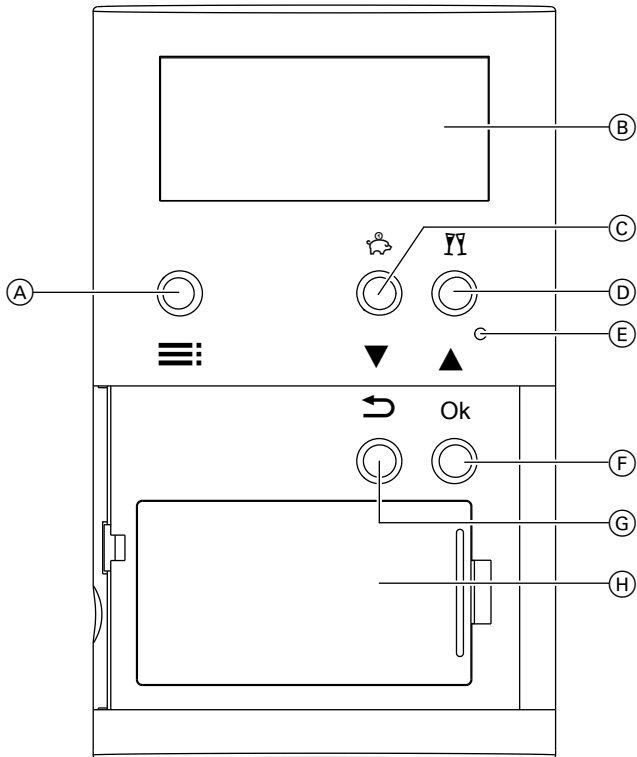
Fonctions



- | | |
|---|------------------------------------|
| (A) Touche menu | (E) Reset |
| (B) Ecran | (F) Confirmation |
| (C) Régime économique 
(page 18) ou modification de
valeur ▼ | (G) Retour en arrière dans le menu |
| (D) Régime réceptions  (page 18)
ou modification de valeur ▲ | (H) Compartiment à piles |

Symboles à l'écran

Les symboles ne sont pas visibles en permanence, mais s'affichent en fonction de l'état de fonctionnement.

Vue d'ensemble des organes de commande... (suite)

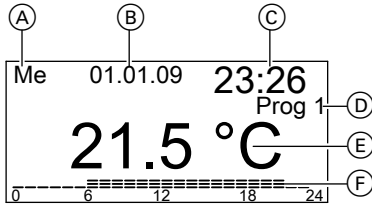

- (A) Jour de la semaine
- (B) Date
- (C) Heure
- (D) Programmation horaire sélectionnée
- (E) Température ambiante
- (F) Programmation horaire représentée sous forme de bargraph

- Demande de chaleur
- Régime réceptions activé
- Régime économique activé
- Mode manuel activé
- Programme vacances activé
- Mise hors gel activée
- Remplacer la pile
- Fonction verrouillée

Eclairage de l'écran

L'éclairage de l'écran est activé en appuyant sur une touche quelconque et il se désactive au bout de 15 s.

Mode d'utilisation

Affichage de base

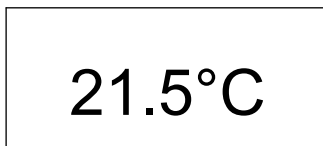

L'affichage de base reste affiché à l'écran en phase de veille.

- Il suffit d'appuyer sur une touche quelconque pour accéder à l'affichage du mode de fonctionnement.
- Pour accéder au menu, appuyez deux fois sur la touche .

- La touche permet de revenir en arrière d'une étape dans le menu.
- Le menu se ferme automatiquement 30 s après le dernier appui sur une touche. L'affichage de base apparaît au bout de 3 mn supplémentaires. Les modifications effectuées sont validées avec la touche **OK**. Les modifications de température effectuées avec les touches **▼/▲** sont validées automatiquement au bout de 5 s.

Vos accès

Mode d'utilisation (suite)

Verrouillage des fonctions

Vous pouvez verrouiller les touches de commande du Vitotrol 100. Pour ce faire, appuyez simultanément sur les touches ▼ et ▲ pendant 5 s. Pour mettre fin au verrouillage, appuyez de nouveau simultanément sur les touches ▼ et ▲ pendant 5 s.

Régler

Sélectionner le mode de fonctionnement

Vous pouvez choisir entre les modes de fonctionnement suivants :

- Mode de chauffage avec une température ambiante normale et 2 températures ambiantes réduites en alternance selon 3 programmations horaires prééglées ou une programmation horaire spécifique (voir page 11)
- Mise hors gel (voir page 13)
- Fonctionnement à température ambiante constante (voir page 13)

Sélectionner la programmation horaire

Vous pouvez choisir parmi 3 programmations horaires prééglées (prog 1 à prog 3).

Les programmations horaires peuvent être modifiées selon vos souhaits.

Il est possible d'alterner entre 3 valeurs de température au sein d'une programmation horaire :

- Confort (état de livraison : 21 °C)
- Economie (état de livraison : 19 °C)
- Réduit (état de livraison : 16 °C)

1. Ouvrez le cache.
2. Appuyez deux fois sur .
3. Sélectionnez le programme souhaité à l'aide de ▼/▲ (par ex. "Prog 1").
4. Confirmez avec **OK**.
Le mode de chauffage se déroule selon la programmation horaire sélectionnée.

Programmations horaires prééglées

Programmation horaire 1 – Prog 1

Du lundi au vendredi

Plage horaire	Début	Fin	Température ambiante
1	06:00	08:00	Confort
2	08:00	12:00	Confort
3	12:00	14:00	Confort
4	14:00	18:00	Confort
5	18:00	22:00	Confort
6	22:00	06:00	Réduit

Régler la température ambiante

Régler (suite)

Samedi et dimanche

Plage horaire	Début	Fin	Température ambiante
1	07:00	08:00	Confort
2	08:00	12:00	Confort
3	12:00	14:00	Confort
4	14:00	16:00	Confort
5	16:00	23:00	Confort
6	23:00	07:00	Réduit

Programmation horaire 2 – Prog 2

Du lundi au vendredi

Plage horaire	Début	Fin	Température ambiante
1	06:00	08:00	Confort
2	08:00	12:00	Réduit
3	12:00	14:00	Réduit
4	14:00	16:00	Réduit
5	16:00	22:00	Confort
6	22:00	06:00	Réduit

Samedi et dimanche

Plage horaire	Début	Fin	Température ambiante
1	07:00	08:00	Confort
2	08:00	12:00	Confort
3	12:00	14:00	Confort
4	14:00	18:00	Confort
5	18:00	23:00	Confort
6	23:00	07:00	Réduit

Programmation horaire 3 – Prog 3

Du lundi au vendredi

Plage horaire	Début	Fin	Température ambiante
1	06:00	08:00	Confort
2	08:00	12:00	Economie
3	12:00	14:00	Confort
4	14:00	18:00	Economie
5	18:00	23:00	Confort
6	23:00	06:00	Réduit

Régler (suite)

Samedi et dimanche

Plage horaire	Début	Fin	Température ambiante
1	07:00	08:00	Confort
2	08:00	12:00	Confort
3	12:00	14:00	Confort
4	14:00	18:00	Confort
5	18:00	23:00	Confort
6	23:00	07:00	Réduit

Mise hors gel

Lorsque vous ne souhaitez pas chauffer les pièces, mais tout de même bénéficier de la protection contre le gel.

Le chauffage des pièces se déclenche lorsque la température ambiante chute en dessous de 5 °C.

1. Ouvrez le cache.

2. Appuyez deux fois sur .

3. A l'aide de ▼/▲, sélectionnez "**Hors gel**".

4. Confirmez avec **OK**.

 apparaît à l'écran et la température ambiante est de nouveau affichée.

Fonctionnement à température ambiante constante (manuel)

La chauffage des pièces est effectué en permanence à la température réglée.

1. Ouvrez le cache.

2. Appuyez deux fois sur .

3. A l'aide de ▼/▲, sélectionnez "**Manuel**".

4. Confirmez avec **OK**.

5. Réglez la température ambiante souhaitée à l'aide de ▼/▲ (10 °C mini.).

6. Confirmez avec **OK**.

 apparaît à l'écran et la température ambiante est de nouveau affichée.

Régler la température ambiante

Régler durablement la température ambiante

Vous pouvez régler 3 valeurs de température dans les programmations horaires :

■ Température ambiante normale **"Confort"**

Réglage à l'état de livraison : 21 °C

Plage de réglage : de 10 à 40 °C

■ Température ambiante **"Economie"**

Réglage à l'état de livraison : 19 °C

Plage de réglage : de 10 à 40 °C

■ Température ambiante réduite **"Réduit"**

Réglage à l'état de livraison : 16 °C

Plage de réglage : de 10 à 40 °C

1. Ouvrez le cache.
2. Appuyez deux fois sur .
3. A l'aide de ▼/▲, sélectionnez **"Réglages"**.
4. Confirmez avec **OK**.
5. A l'aide de ▼/▲, sélectionnez **"Régime temp."**.
6. Confirmez avec **OK**.
7. A l'aide de ▼/▲, réglez la température souhaitée pour **"Confort"**.
8. Confirmez avec **OK**.
9. A l'aide de ▼/▲, réglez la température souhaitée pour **"Economie"**.
10. Confirmez avec **OK**.
11. A l'aide de ▼/▲, réglez la température souhaitée pour **"Réduit"**.
12. Confirmez avec **OK**.

Régler une programmation horaire spécifique

Régler les points de commutation pour la programmation horaire

La journée est divisée en 6 plages horaires dans les programmations horaires pré-réglées.

Vous pouvez également diviser la journée en un nombre de plages horaires inférieur à 6, par ex. :

■ Plage horaire 1 : fonctionnement à température ambiante normale de 06 h 00 à 22 h 00

et

■ Plage horaire 2 : fonctionnement à température ambiante réduite de 22 h 00 à 06 h 00

La dernière plage horaire est transposée automatiquement dans la plage horaire 6 après la saisie. Les autres plages horaires ne sont alors pas activées.

Régler durablement la température ambiante (suite)

Pour chaque plage horaire activée, il faut saisir une consigne d'enclenchement, une consigne d'arrêt et la température ("**Confort**", "**Economie**", "**Réduit**") (voir exemple).

Vous pouvez régler des plages de fonctionnement identiques pour plusieurs jours (groupes de jours) ou spécifiques pour chaque jour :

- "**Lu-Di**" plages horaires identiques pour tous les jours de la semaine
- "**Lu-Ve**" plages horaires identiques du lundi au vendredi
- "**Sa-Di**" plages horaires identiques le samedi et dimanche
- "**Jour unique**" plages horaires différentes pour chaque jour

Remarque

Les réglages effectués pour des jours uniques se substituent aux réglages effectués pour plusieurs jours.

1. Ouvrez le cache.
2. Appuyez deux fois sur .
3. A l'aide de ▼/▲, sélectionnez "**Réglages**".
4. Confirmez avec **OK**.
5. A l'aide de ▼/▲, sélectionnez "**Programme**".
6. Confirmez avec **OK**.
7. A l'aide de ▼/▲, sélectionnez le programme à modifier (par ex. "**Prog 1**").
8. Confirmez avec **OK**.

9. A l'aide de ▼/▲, sélectionnez "**Régler**".
10. Confirmez avec **OK**.
11. Sélectionnez le groupe de jours/jour unique souhaité à l'aide de ▼/▲.
12. Confirmez avec **OK**.
13. A l'aide de ▼/▲, sélectionnez la plage horaire souhaitée ou tout d'abord le jour souhaité.
14. A l'aide de ▼/▲, réglez successivement la consigne d'enclenchement, la consigne d'arrêt, puis la température (par ex. "**Réduit**").
15. Confirmez à chaque fois avec **OK**.
16. Réglez les autres plages horaires comme décrit aux points 11 à 13.

Remarque

Si des vides apparaissent entre les plages horaires au cours du réglage, ceux-ci seront automatiquement comblés par la prolongation de la plage horaire précédente.

Désactiver les plages horaires

Pour désactiver une plage horaire, réglez la même valeur pour la consigne d'enclenchement et la consigne d'arrêt.

Régler la température ambiante

Régler durablement la température ambiante (suite)

Copier les programmations horaires

Vous pouvez copier les programmations horaires, par ex. pour créer une programmation horaire légèrement différente à partir d'une programmation horaire existante.

1. Ouvrez le cache.
2. Appuyez deux fois sur .
3. A l'aide de ▼/▲, sélectionnez "Réglages".
4. Confirmez avec **OK**.
5. A l'aide de ▼/▲, sélectionnez "Programme".
6. Confirmez avec **OK**.

7. A l'aide de ▼/▲, sélectionnez le programme à modifier (par ex. "Prog 1").
8. Confirmez avec **OK**.
9. A l'aide de ▼/▲, sélectionnez "Copier de".
10. Confirmez avec **OK**.
11. A l'aide de ▼/▲, sélectionnez le programme à copier.
12. Confirmez avec **OK**.
13. A l'aide de ▼/▲, sélectionnez "Régler" pour effectuer les modifications.

Modifier la température ambiante pour quelques jours seulement

Vous disposez des possibilités suivantes pour économiser l'énergie durant les vacances :

- Vous pouvez arrêter complètement le chauffage des pièces en sélectionnant la mise hors gel "❄".
ou
- Vous pouvez régler le chauffage pour une consommation minimale d'énergie (par ex. pour protéger les plantes d'intérieur du froid). A cet effet, sélectionnez le programme vacances "■". Lorsque le programme vacances est activé, les pièces sont chauffées à la température ambiante réduite ("Réduit").

Régler le programme vacances

1. Ouvrez le cache.
2. Appuyez deux fois sur .
3. A l'aide de ▼/▲, sélectionnez "Vacances".
4. Confirmez avec **OK**.

Modifier la température ambiante pour quelques... (suite)

5. A l'aide de ▼/▲, sélectionnez "**Marche**".
6. Confirmez avec **OK**.
7. A l'aide de ▼/▲, réglez le jour souhaité ainsi que l'heure de début et de fin de la fonction vacances.
8. Confirmez à chaque fois avec **OK**.
1. Ouvrez le cache.
2. Appuyez deux fois sur .
3. A l'aide de ▼/▲, sélectionnez "**Vacances**".
4. Confirmez avec **OK**.
5. A l'aide de ▼/▲, sélectionnez "**Arrêt**".

Terminer le programme vacances

- Le programme vacances se termine automatiquement à l'heure de fin.
- Si vous souhaitez interrompre le programme vacances :

Modifier la température ambiante pour quelques heures seulement

Les fonctions suivantes vous permettent de modifier la température ambiante pour quelques heures sans modifier durablement les réglages.

La température modifiée est conservée jusqu'au prochain changement au sein du programme ou jusqu'au passage à un autre programme.

Vous voulez augmenter la température ambiante contrairement à ce que vous aviez prévu :

- appuyez sur la touche ▲ pour augmenter la température ambiante dans les programmes "**Prog 1**" à "**Prog 3**" et "**Manuel**"
ou
- sélectionnez le régime réceptions à l'aide de la touche  dans les programmes "**Prog 1**" à "**Prog 3**".

Vous voulez abaisser la température ambiante contrairement à ce que vous aviez prévu :

- appuyez sur la touche ▼ pour abaisser la température ambiante dans les programmes "**Prog 1**" à "**Prog 3**" et "**Manuel**"
ou
- sélectionnez le régime économique à l'aide de la touche  dans les programmes "**Prog 1**" à "**Prog 3**".

Régler la température ambiante



Modifier la température ambiante pour quelques... (suite)

Modification avec les touches ▼/▲

1. Appuyez sur ▼ ou ▲.
La consigne de température actuelle s'affiche.
2. A l'aide de ▼/▲, réglez la température souhaitée.
3. Confirmez avec **OK** ou patientez env. 5 s jusqu'à ce que la valeur soit automatiquement validée.

Régler le régime réceptions

En régime réceptions, la température ambiante réduite est portée automatiquement à la température ambiante normale réglée ("**Confort**").

1. Appuyez pendant env. 5 s sur la touche .
"" s'affiche à l'écran.
2. Vous pouvez également modifier la température à l'aide des touches ▼/▲.



3. Confirmez avec **OK**.

Terminer le régime réceptions

- Le régime réceptions se termine automatiquement lors du prochain changement de programme.
- Si vous souhaitez interrompre le régime réceptions, appuyez de nouveau sur la touche  pendant env. 5 s.

Régler le régime économique

En régime économique, la température ambiante est abaissée automatiquement de 2 °C.

1. Appuyez pendant env. 5 s sur la touche .
"" s'affiche à l'écran.
2. Vous pouvez également modifier la température à l'aide des touches ▼/▲.

Terminer le régime économique

- Le régime économique se termine automatiquement lors du prochain changement de programme.
- Si vous souhaitez interrompre le régime économique, appuyez de nouveau sur la touche  pendant env. 5 s.

3. Confirmez avec **OK**.

Heure et date

1. Ouvrez le cache.
2. Appuyez deux fois sur .
3. A l'aide de ▼/▲, sélectionnez **"Réglages"**.
4. Confirmez avec **OK**.
5. A l'aide de ▼/▲, sélectionnez **"Réglages de base"**.
6. Confirmez avec **OK**.
7. A l'aide de ▼/▲, sélectionnez **"Date-heure"**.
8. Confirmez avec **OK**.
9. Réglez la date et l'heure à l'aide de ▼/▲.
10. Confirmez à chaque fois avec **OK**.

Heure d'été/heure d'hiver

Le passage de l'heure d'été à l'heure d'hiver et vice versa est automatique. Vous pouvez arrêter ce passage automatique.

1. Sélectionnez **"Date-heure"** comme décrit à la page 19.
2. A l'aide de **OK**, sélectionnez **"Heure d'été Marche"**.
3. A l'aide de ▼/▲, sélectionnez **"Arrêt"**.
4. Confirmez avec **OK**.

Sélectionner la langue

1. Ouvrez le cache.
2. Appuyez deux fois sur .
3. A l'aide de ▼/▲, sélectionnez **"Réglages"**.
4. Confirmez avec **OK**.
5. A l'aide de ▼/▲, sélectionnez **"Réglages de base"**.
6. Confirmez avec **OK**.
7. A l'aide de ▼/▲, sélectionnez **"Langue"**.
8. A l'aide de ▼/▲, sélectionnez la langue souhaitée.
9. Confirmez avec **OK**.

Autres réglages

Renommer les programmes

Vous pouvez renommer individuellement les programmes **"Prog 1"** à **"Prog 3"**. La dénomination est limitée à 5 caractères.

1. Ouvrez le cache.
2. Appuyez deux fois sur .
3. A l'aide de ▼/▲, sélectionnez **"Réglages"**.
4. Confirmez avec **OK**.
5. A l'aide de ▼/▲, sélectionnez **"Programme"**.
6. Confirmez avec **OK**.
7. A l'aide de ▼/▲, sélectionnez le programme à renommer (par ex. **"Prog 1"**).
8. Confirmez avec **OK**.
9. A l'aide de ▼/▲, sélectionnez **"Renommer"**.
10. Confirmez avec **OK**.
11. Réglez les caractères souhaités successivement à l'aide de ▼/▲ sur la ligne **"Nouveau nom"**.
12. Confirmez à chaque fois avec **OK**.

Correction de température

Si votre Vitotrol 100 est monté à un emplacement inapproprié, par ex. sur un mur extérieur ou à proximité d'une cheminée, la température ambiante affichée peut être différente de la température ambiante réelle. Vous pouvez compenser cet écart de température avec une valeur de correction.

Exemple :

La température ambiante affichée sur le Vitotrol 100 est de 2 °C plus élevée que la température ambiante réelle. La valeur de correction est alors de -2 °C.

1. Ouvrez le cache.
2. Appuyez deux fois sur .
3. A l'aide de ▼/▲, sélectionnez **"Réglages"**.
4. Confirmez avec **OK**.
5. A l'aide de ▼/▲, sélectionnez **"Maintenance"**.
6. Confirmez avec **OK**.
7. Sélectionnez la valeur réglée pour **"Offset"** avec **OK**.
8. Réglez la valeur souhaitée avec ▼/▲.
9. Confirmez avec **OK**.

Correction de température (suite)

10. Uniquement pour Vitotrol 100,
type UTDB-RF :
quittez le menu avec ↩.

Comportement du régulateur

Le régulateur à hystérésis est pré-réglé. La valeur de l'hystérésis influence les consignes d'enclenchement et d'arrêt pour "Chauffage" ou "Pas de chauffage".

Exemple :

Température ambiante de consigne : 21 °C

Hystérésis : 0,6 °C (état de livraison)

Le chauffage est arrêté dès que la température ambiante effective dépasse 21,3 °C. Le chauffage est enclenché dès que la température ambiante effective devient inférieure à 20,7 °C.

Vous pouvez modifier le comportement du régulateur en changeant la valeur de l'hystérésis. Si votre système réagit avec une certaine inertie, réglez une valeur plus faible.

1. Ouvrez le cache.
2. Appuyez deux fois sur .
3. A l'aide de ▼/▲, sélectionnez "Réglages".
4. Confirmez avec **OK**.
5. A l'aide de ▼/▲, sélectionnez "Maintenance".
6. Confirmez avec **OK**.
7. Réglez la valeur souhaitée pour l'hystérésis avec ▼/▲.
8. Confirmez 2 fois avec **OK**.
9. Uniquement pour Vitotrol 100,
type UTDB-RF :
quittez le menu avec ↩.



Interrogations possibles

Interroger les températures et les autres réglages

1. Appuyez sur .

Les indications suivantes s'affichent à l'écran :

- Température ambiante
- Date et heure
- Programme actuel
- Jour de la semaine

2. / permet de consulter la consigne de température actuelle.

Interroger la programmation

Programmation horaire du jour en cours pour prog 1 à prog 3



Vous voyez à l'écran la programmation du jour en cours sur un bargraph.

De 6 h 00 (A) à 22 h 00 (B), le chauffage des pièces est effectué à la température ambiante normale, et de 22 h 00 à 6 h 00 à la température ambiante réduite.

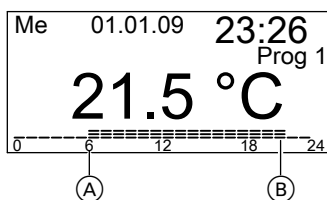
Exemple :



Interroger le programme vacances (s'il est activé)

1. Ouvrez le cache.
2. Appuyez deux fois sur .
3. A l'aide de /, sélectionnez "Vacances".
4. Confirmez avec **OK**.
Le début et la fin de la période de vacances réglée sont affichés.

les pièces sont trop froides

Cause	Elimination
Le Vitotrol 100 est mal réglé	Contrôlez et rectifiez si nécessaire les réglages : <ul style="list-style-type: none"> ■ Programme (voir page 11) ■ Température ambiante (voir page 14) ■ Heure (voir page 19)
Liaison radio avec la régulation de la chaudière perturbée (uniquement pour Vitotrol 100, type UTDB-RF avec liaison radio) Le symbole  clignote sur le récepteur	Modifier le code adresse (voir page 25)

Remarque

Autres causes, voir notice d'utilisation de la chaudière.

les pièces sont trop chaudes

Cause	Elimination
Le Vitotrol 100 est mal réglé	Contrôlez et rectifiez si nécessaire les réglages : <ul style="list-style-type: none"> ■ Programme (voir page 11) ■ Température ambiante (voir page 14) ■ Heure (voir page 19)

Remarque

Autres causes, voir notice d'utilisation de la chaudière.

clignote à l'écran

Cause	Elimination
Piles usées	Changer les piles (voir page 24) Elimination des déchets Les piles/accumulateurs ne font pas partie des déchets ménagers. Débarrassez-vous des piles/accumulateurs usés dans les points de collecte prévus à cet effet

Que faire si ?

Changer les piles

- Utilisez des piles alcalines 1,5 V de type LR6/AA ne contenant pas de substances nocives.
- N'utilisez pas de piles rechargeables.
- Remplacez les **deux piles** tous les dix-huit mois.

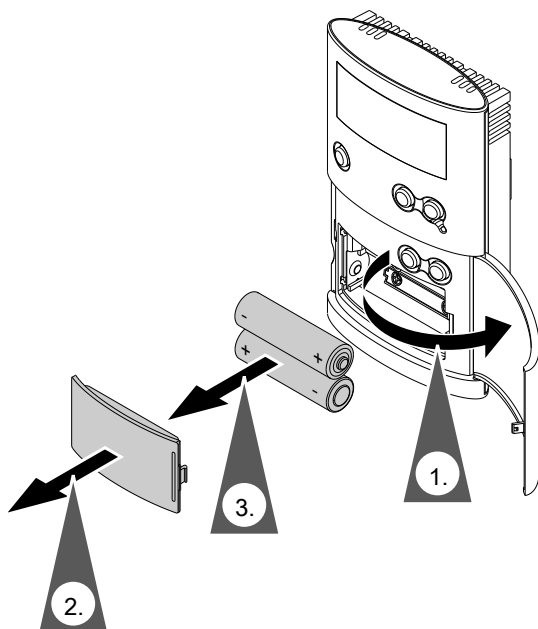

Le Vitotrol 100 a une autonomie de 3 mn. Si vous remplacez les piles dans ce laps de temps, toutes les données réglées sont conservées. Dans le cas contraire, vous devrez effectuer un reset (voir page suivante).

Changer les piles (suite)



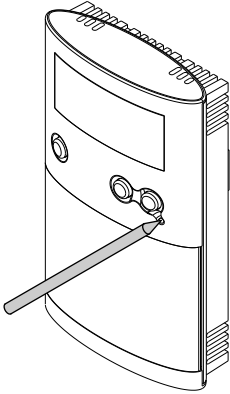





Reset



Appuyez sur le bouton Reset à l'aide d'un objet pointu. Suite à un reset, vous devrez saisir à nouveau, la langue, l'heure et la date.

Modifier le code adresse



Uniquement pour Vitotrol 100, type UTDB-RF, si  clignote sur le récepteur radiofréquence.

1. Appuyez sur la touche  du récepteur radiofréquence pendant env. 10 s jusqu'à ce que  clignote.
2. Ouvrez le cache du Vitotrol 100.
3. Appuyez deux fois sur .
4. A l'aide de /, sélectionnez "Réglages".
5. Confirmez avec **OK**.
6. A l'aide de /, sélectionnez "**Maintenance**".
7. Confirmez 2 fois avec **OK**.
8. A l'aide de /, sélectionnez "**Code adresse**".



Que faire si ?

Modifier le code adresse (suite)

9. Confirmez avec **OK**.
Une combinaison de chiffres s'affiche à l'écran pendant env. 30 s. **"Envoi de données"** s'affiche ensuite. La transmission dure 30 s.  clignote pendant la transmission.
Si le récepteur reconnaît le code adresse,  et  s'éteignent. Dans le cas contraire, reprenez le processus à partir du point 3.

Attestations

Déclaration de conformité (suite)

Allendorf, le 1er juillet 2009

Viessmann Werke GmbH&Co KG



ppa. Manfred Sommer

Nettoyage

Vous pouvez nettoyer l'appareil avec un produit de nettoyage usuel (pas de détergent).

Conseils pour économiser l'énergie

Conseils pour économiser l'énergie

Les mesures suivantes permettent de réaliser des économies d'énergie supplémentaires :

- Ventilez correctement les pièces.
Ouvrez brièvement les fenêtres en grand en fermant les robinets thermostatiques.
- Evitez de surchauffer les pièces ; chaque degré de température ambiante en moins permet d'économiser jusqu'à 7 % de coûts de chauffage. Ne réglez pas la température ambiante au-delà de 19 °C.
- Descendez les volets roulants (si existants) à la tombée de la nuit.
- Utilisez les possibilités de réglage de la commande à distance comme la température ambiante normale en alternance avec la température ambiante réduite.

Index

A		O	
Auto-assistance.....	23	Organes de commande et d'affichage.	8
C		P	
Comportement du régulateur.....	21	Points de commutation.....	14
Correction de température.....	20	Programmation horaire spécifique	
Correction mural.....	20	■ régler.....	14
D		Programme vacances	
Déclaration de conformité.....	27	■ interroger.....	22
Durée de montée en température.....	14	■ régler.....	16
E		■ terminer.....	17
Economie d'énergie.....	16, 17, 30	R	
H		Régime économique.....	8
Heure et date.....	19	■ régler.....	18
I		Régime réceptions.....	8
Interroger les programmations		■ régler.....	18
horaires.....	22	Réglages	
L		■ interroger.....	22
Langue.....	19	T	
M		Températures	
Modifier provisoirement les		■ interroger.....	22
températures.....	18	V	
N		Vacances.....	16
Nettoyage.....	29		
Nom de la programmation.....	20		

Votre interlocuteur

Veillez vous adresser à votre installateur pour tout ce qui concerne les travaux d'entretien et de réparation de votre installation. Pour toute information : site Internet www.viessmann.fr.

Viessmann France S.A.S.
57380 Faulquemont
Tél. 03 87 29 17 00
www.viessmann.fr

5586 618-F Sous réserves de modifications techniques !