



TV/DVD

Manuel d'utilisation
Bedienungsanleitung

Manuale di utilizzazione
User manual

Εγχειρίδιο χρήσης
Manual de utilización

Manual de utilização



Votre garantie _ Your guarantee _ Ihre Garantie _ La vostra garanzia _

France, Belgique, Luxembourg, Suisse (F, B, L, CH)

Cher Client,
Vous avez choisi un produit THOMSON multimedia. Nous vous remercions d'avoir fait confiance à notre marque. Votre appareil a été soumis à tous les essais requis et remplit toutes les exigences de sécurité applicables.

Si toutefois des défauts dus à un vice, soit de fabrication soit du matériau, devaient apparaître, THOMSON multimedia prendrait en charge la réparation (pièces et main d'oeuvre) de chaque produit THOMSON multimedia (hormis accessoires et pièces consommables) ou, si le produit n'est pas considéré comme réparable par THOMSON multimedia, l'échange du produit ou sa pièce défectueuse, pendant un an à partir de la date d'achat (date de facture originale) si le produit a été acheté dans un des pays suivants : F, I, E, P, GB, IRL, D, CH, A, B, L, NL (Territoire) ou dans un magasin Duty-free situé dans l'un des pays pré-cités.

Pour la mise en oeuvre de cette garantie, vous aurez à présenter votre facture originale ou le bon de caisse précisant la date d'achat et le nom de votre revendeur ainsi que la carte de garantie indiquant le type de produit et numéro de série. La prise en charge de la garantie sera refusée en cas de modification ou altération des documents ci-dessus ou s'ils ont été rendus illisibles.

Cette garantie n'est pas exclusive de l'application de la garantie légale du pays dans lequel vous avez effectué l'achat (c'est-à-dire pour la France vis-à-vis de votre vendeur).

La garantie ne couvre pas les cas suivants:

1. Dommages causés par une cause extérieure à l'appareil et notamment par une chute du produit, foudre, incendie, dégâts des eaux etc.
2. Frais d'acheminement aller et/ou retour ainsi que tout dommage en cours de transport, directement ou indirectement liés à la mise en jeu de cette garantie.
3. Dommages causés par négligence, utilisations impropres, contre-indiquées ou non prévues dans la notice d'utilisation, installations défectueuses, interventions impropres etc.
4. Modifications ou adaptations de l'appareil pour le mettre en adéquation avec des normes techniques et/ou de sécurité, autres que celles en vigueur dans le pays pour lequel l'appareil a été conçu et fabriqué à l'origine ou si un dommage résulte d'une telle adaptation.

Merci de bien vouloir vous adresser à votre revendeur ou une Station Technique Agréée en cas de dysfonctionnement. Avant toute demande, nous vous conseillons toutefois de lire attentivement le mode d'emploi du produit.

En cas de besoin de renseignements et / ou de services, notamment en matière de garantie, dans un des pays du Territoire différent de celui dans lequel vous avez acheté votre appareil, veuillez contacter le service consommateurs THOMSON multimedia le plus proche.

Pour tout renseignement complémentaire, n'hésitez pas à appeler notre service consommateurs :

THOMSON multimedia Marketing France Service Relations Consommateurs 46 Quai Alphonse Le Gallo 92100 Boulogne Billancourt Tel : 08 03 82 14 42 Minitel : 3615 THOMSON TV http://www.thomson.fr http://www.thomson-europe.com	THOMSON multimedia (Suisse) S.A Seewenweg 5 4153 Reinach Suisse Tel. 061 716 96 50 Fax. 061 716 96 55 http://www.thomson-europe.com
--	--

UK and Ireland (GB + IRL)

Dear Customer,
Thank you for purchasing this THOMSON multimedia product and for your confidence in our company. This product meets applicable safety requirements and has undergone stringent testing during manufacture.

However, should there occur a defect, the product or its defective part(s) (excluding accessories and consumables) will be repaired free of charge (labor and parts) or, at THOMSON multimedia's discretion, exchanged for a similar item, provided that it has been returned within 12 (twelve) months from the date of original purchase (date of receipt), is defective in materials and/or workmanship and has been bought in any of the following countries: F, I, E, P, GB, IRL, D, CH, A, B, L, NL (Territory) or in a Duty-free shop in the named countries.

This guarantee will be granted only upon presentation of the original invoice or cash receipt, indicating the date of purchase and dealer's name, and of this guarantee card with the product type and serial number. The benefits of this guarantee may be refused if the invoice, cash receipt or guarantee card has been altered in any way, deleted or made illegible after the original purchase.

This guarantee does not apply to any of the following:

1. Damage caused by accidents including, but not limited to, lightning, fire, water;
2. Transport costs between the home and place of service and other costs and risks of transport relating directly or indirectly to this guarantee;
3. Damage to the product resulting from neglect, misuse, including but not limited to, failure to use, repair and/or install the product for its normal domestic purposes and/or in accordance with the operating instructions on its proper installation and use;
4. Modifications, adaptations and alterations of the product to operate in a country other than that for which it was originally designed and manufactured, or any damage resulting from such modifications;

These statements do not affect your statutory rights as a consumer under applicable national legislation in force, nor your consumer's rights against the dealer from whom you bought the product.

If you need service, whether or not under guarantee, please approach the dealer who sold you the product.

In your own interest we advise you to read the instruction booklet for your THOMSON multimedia product carefully before contacting your dealer or service center.

If you need service while in a country (within the named Territory) other than the one where you bought your product, please contact the nearest THOMSON multimedia InfoCenter.

Should you have any questions which your dealer is unable to answer, please contact:

THOMSON InfoCenter (UK, IRL)
THOMSON multimedia Sales UK Ltd.,
30 Tower View
Kings Hill
West Malling
Kent ME19 4NQ
tel. 44 (0) 173 252 0920
fax. 44 (0) 173 252 0921
<http://www.thomson-europe.com>

Deutschland, Österreich, Schweiz (D, A, CH)

Sehr geehrter Kunde,
Sie haben sich für den Kauf eines THOMSON multimedia - Gerätes entschieden. Vielen Dank für das Vertrauen, das Sie uns damit entgegengebracht haben.

Ihr Kauf ist eine gute Wahl gewesen. Sollte sich dennoch ausnahmsweise ein Grund zur Beanstandung ergeben, wird THOMSON multimedia ausdrücklich zusätzlich zu den Ihnen gesetzlich zustehenden Gewährleistungsansprüchen - innerhalb von 12 Monaten ab Ersterwerb (Datum des Kaufbeleges, siehe unten) alle von uns als garantispflichtig anerkannten Material- und Verarbeitungsfehler an THOMSON multimedia-Geräten oder Geräteteilen (Zubehör ausgenommen), ohne Berechnung von Lohn- und Materialkosten, entweder reparieren oder, falls notwendig, das Gerät austauschen. Hierzu muß das Gerät in einem der folgenden Länder: F, I, E, P, GB, IRL, D, CH, A, B, L, NL oder dort in einem Duty-Free Shop gekauft worden sein.

Die genannten Garantieleistungen werden erbracht bei Vorlage der Originalrechnung bzw. des Kassenbeleges, auf dem Kaufdatum, Name und Anschrift des Händlers sowie Typen- und Seriennummer des Gerätes vermerkt sind. Garantieleistungen können nicht erbracht werden, wenn nach dem Ersterwerb des Gerätes diese Angaben entfernt oder geändert worden sind.

Unsere Garantie deckt keinen der folgenden Punkte:

- a. Ausseinwirkungen auf das Gerät durch z. B. Feuer, Blitz Wasser etc.
- b. Transport-, Fahrtkosten und -risiken, die unmittelbar oder mittelbar mit der Garantie zusammenhängen;
- c. Schäden, die durch nicht bestimmungsgemässen Gebrauch, fehlerhafte Installation, unsachgemäss durchgeführte Reparaturen sowie allgemein infolge einer Nichtbeachtung der Bedienungsanleitung entstanden sind;
- d. Anpassungen und/oder Veränderungen des Gerätes an geltende nationale technische und/oder sicherheitstechnische Anforderungen eines Landes, für das das Gerät nicht ursprünglich entwickelt und hergestellt worden ist.

Von dieser Garantie bleiben die gesetzlichen Bestimmungen zur Gewährleistung im Land des Kaufes unberührt.

Durch eine Inanspruchnahme unserer Garantie wird die ursprüngliche Garantiefrist weder verlängert noch wird eine neue Garantiefrist in Gang gesetzt.

Sollten Sie also eine Beanstandung haben, wenden Sie sich bitte an Ihren Händler oder an eine autorisierte Werkstatt oder Annahmestelle. In Ihrem eigenen Interesse sollten Sie allerdings zuvor die Bedienungsanleitung sorgfältig lesen.

Falls Ihr Händler eine Frage nicht beantworten kann oder Sie sich zur Zeit der Beanstandung in anderen als den o. g. Ländern aufhalten sollten können Sie sich, darüberhinaus selbstverständlich an Ihr nächstgelegenes THOMSON multimedia InfoCenter wenden.

THOMSON InfoCenter (D) THOMSON multimedia Sales Germany GmbH & Co. OHG Karl-Wiechert-allee 74 D - 30625 Hannover Tel. 00-49-(0)1805 257486 http://www.thomson.de http://www.thomson-europe.com	THOMSON multimedia(Schweiz) AG Seewenweg 5 4153 Reinach Schweiz Tel. 061 716 96 50 Fax. 061 716 96 55 http://www.thomson-europe.com
---	---

Italia e Svizzera (I, CH)

Caro Cliente,
Vi ringraziamo di aver acquistato questo prodotto Thomson multimedia e della fiducia riposta nella nostra azienda. Questo prodotto risponde alle norme di sicurezza ed è stato sottoposto a severi controlli durante la produzione.

Tuttavia, se dovesse presentarsi un difetto, entro 12 mesi dalla data d'acquisto, il prodotto o la sua parte non funzionante (escluso accessori e parti soggette a usura), verrà riparato gratuitamente (manodopera e ricambi) o, a discrezione di THOMSON multimedia, sostituito con un articolo simile, previa restituzione dell'apparecchio difettoso e a condizione che sia stato acquistato in una delle seguenti nazioni: F, I, E, P, GB, IRL, D, CH, A, B, L, NL (territorio) o in un Duty-free shop nei paesi citati.

Questa garanzia è riconosciuta solo dietro presentazione della fattura o della ricevuta fiscale originali, indicanti la data d'acquisto, il nome del rivenditore e inoltre solo se la cartolina di garanzia riporta il modello e il numero di serie del prodotto. La garanzia può essere rifiutata se la fattura, la ricevuta fiscale o il certificato di garanzia sono stati alterati, cancellati o resi illeggibili dopo l'acquisto.

Questa garanzia non copre:

1. Danni accidentali che includano, ma non limitati a: fulmine, fuoco, acqua.
2. I costi di trasporto tra l'abitazione e il punto assistenza e altri costi e rischi di trasporto riferiti direttamente o indirettamente a questa garanzia.
3. Danni al prodotto risultanti da negligenza o uso scorretto, che includano ma non limitati a riparazione e/o installazione del prodotto per i normali fini domestici, secondo le istruzioni d'uso circa la sua installazione e uso propri.
4. Modifiche, adattamenti e alterazioni del prodotto per operare in un paese diverso da quello per il quale è stato originariamente concepito e costruito, o qualunque danno risultante da tali modifiche.

Quanto sopra non incide nè sui Vostri diritti come consumatori in base alla legislazione nazionale in vigore, nè sui diritti dei consumatori rispetto al rivenditore, dal quale è stato acquistato il prodotto.

Se avete bisogno di assistenza tecnica, sia in garanzia sia fuori garanzia, contattate il rivenditore che Vi ha venduto il prodotto, o meglio, il centro assistenza autorizzato THOMSON multimedia ; se Vi trovate in un paese tra quelli citati, diverso da quello in cui avete acquistato il prodotto, contattate il centro informazioni THOMSON multimedia più vicino. Nel Vostro interesse, Vi consigliamo di leggere attentamente il libretto istruzioni del Vostro prodotto THOMSON multimedia prima di contattare il rivenditore o il centro assistenza tecnica.

In caso di domande a cui il Vostro rivenditore non è in grado di rispondere, contattate:

THOMSON multimedia Sales Italy S.p.A. (I) Via L. Da Vinci, 43 20090 Trezzano sul Naviglio (MI) Tel. 02/484141 http://www.thomson.it http://www.thomson-europe.com	THOMSON multimedia (Svizzera) AG (CH) Seewenweg 5 4153 Reinach Svizzera Tel. 061 716 96 50 Fax. 061 716 96 55 http://www.thomson-europe.com
---	--

Su garantía _ A sua garantia _ Uw garantie _ Warunki gwarancji _

España (E)

Apreciado Cliente:

Nuestro agradecimiento por comprar este producto THOMSON multimedia y por su confianza en nuestra marca. Este producto cumple todas las normas de seguridad y ha superado rigurosas pruebas durante su proceso de fabricación.

No obstante, si a pesar de ello apareciese algún defecto, el producto o la pieza defectuosa (excluyendo accesorios y piezas con desgaste normal por el uso), serán reparados gratuitamente (mano de obra y piezas) o, a discreción de THOMSON multimedia, cambiado por otro artículo similar. Para ello deberá ser verificado que está dentro de los 12 (doce) meses a contar desde la fecha de compra original (fecha de la factura), que existe una pieza defectuosa y/o anomalía en el proceso de fabricación y que ha sido comprado en cualquiera de los siguientes países: F, I, E, P, GB, IRL, D, CH, A, B, L, NL, o en las tiendas libres de impuestos en los citados países.

Esta garantía solamente tendrá validez si va acompañada de la factura original de compra o recibo de caja, indicando la fecha de compra y el nombre del distribuidor, así como el modelo del producto y su número de serie indicados en la propia tarjeta de garantía. La garantía puede ser rechazada si la factura de compra, recibo de caja o tarjeta de garantía han sido alteradas en cualquier sentido, borradas o hechas ilegibles.

Esta garantía no tendrá validez en cualquiera de los siguientes casos:

- Daños provocados por accidentes incluyendo, aunque no limitando, descargas eléctricas, fuego, agua.
- Costes de desplazamiento y transporte entre el domicilio y el taller y viceversa así como otros costes y riesgos de transporte relacionados directa o indirectamente con esta garantía.
- Daños en el producto resultantes de negligencia y/o mal uso, incluyendo fallos de utilización, reparación o instalación del producto para su uso doméstico normal, de acuerdo con lo indicado en su libro de instrucciones.
- Modificaciones, adaptaciones y alteraciones en el producto para funcionar de un país a otro para el que originalmente fue diseñado y fabricado, o cualquier daño resultante de tales modificaciones.

Estas declaraciones no afectan a sus derechos legales como usuario bajo la legislación nacional vigente, ni a sus derechos como cliente ante el distribuidor en el que Vd. compró el producto.

Si Vd. necesita de asistencia técnica, en garantía o fuera de ella, por favor diríjase a la Red de Servicios Técnicos Oficiales THOMSON multimedia o al distribuidor donde lo compró.

En su propio interés le recomendamos que lea detenidamente el libro de instrucciones de manejo de su producto THOMSON multimedia antes de contactar con el Servicio Técnico Oficial o Distribuidor.

Si Vd. necesita de asistencia técnica en un país (dentro de los citados) distinto de aquél en el cual Vd. compró el producto, contacte por favor con la oficina de THOMSON multimedia más próxima.

Si tiene Vd. preguntas que su distribuidor no sea capaz de responder, por favor diríjase a :

THOMSON multimedia
Avenida de Burgos 8A
28036 - Madrid
<http://www.thomson.es>
<http://www.thomson-europe.com>

Portugal (P)

Estimado Cliente,

Agradecemos-lhe por ter adquirido este produto THOMSON multimedia e pela sua confiança na nossa marca. Este produto está conforme com todas as normas de segurança e foi submetido a testes rigorosos durante o seu fabrico.

Contudo, no caso de ocorrer alguma avaria, o produto ou a(s) peça(s) defeituosa(s), com excepção de acessórios ou peças de desgaste, será reparado sem nenhum custo (peças e mão de obra), ou, se a THOMSON multimedia assim o entender, eventualmente substituído por um produto igual ou similar. Para isso dever-se-á verificar que esteja dentro dos 12 (doze) meses a contar da data de compra original, que exista uma peça defeituosa e/ou uma anomalia no processo de fabrico e o produto tenha sido adquirido num dos seguintes países: F, I, E, P, GB, IRL, D, CH, A, B, L, NL (território) ou numa loja Duty-free em qualquer destes citados países.

Esta garantia será exclusivamente dada contra a apresentação da factura de compra ou recibo de caixa respectivo, indicando a data de compra e a identificação da identidade vendedora, assim como, deste certificado de garantia com o correspondente modelo e o número de série do aparelho. A garantia poderá ser recusada no caso da factura, recibo de caixa ou certificado de garantia tiverem sido de qualquer forma alterados, apagados ou tornados não legível após a compra original.

Esta garantia não será válida nos seguintes casos:

- Danos causados por accidentes incluindo mas não limitados a descargas eléctricas, fogo ou danos causados por água;
- Custos de transporte do local do domicilio para o centro de assistência técnica e vice-versa, bem como outros custos ou riscos de transporte relacionados directa ou indirectamente com esta garantia;
- Danos ocasionados no produto resultantes de negligência, uso indevido mas não limitado a falha de uso, reparação e/ou instalação do produto, para os seus normais usos domésticos e/ou de acordo com o manual de instruções e a sua instalação e uso adequados;
- Modificações, adaptações e alterações efectuadas para funcionar num país diferente daquele para o qual foi originariamente desenhado e fabricado ou qualquer dano resultante das referidas modificações.

Estas condições não alteram de forma alguma os seus direitos estatutários como consumidor, sobre a legislação nacional aplicável em vigor, nem os seus direitos como consumidor para com a empresa a quem adquiriu o produto.

No caso de necessitar da prestação do serviço de assistência técnica quer seja ao abrigo da garantia ou fora dela, por favor contacte com o agente onde adquiriu o aparelho.

No seu próprio interesse aconselhamos a leitura atenta do manual de instruções do seu aparelho THOMSON multimedia, antes de contactar o agente ou o serviço técnico.

No caso de necessitar da prestação de um serviço de assistência técnica num país (dos já mencionados atrás como território) que não aquele em que adquiriu o seu aparelho, por favor contacte o THOMSON multimedia InfoCenter mais próximo.

Se tem perguntas às quais o seu fornecedor não está habilitado a responder por favor dirija-se à :

THOMSON multimedia
Av. da Boavista,
3521 - Porto
Telef. 618.76.41 / 618.76.59
Fax. 618.76.65
<http://www.thomson-europe.com>

Nederland (NL)

Geachte Klant,

Dank U voor het kopen van dit THOMSON multimedia produkt en voor het vertrouwen dat U stelt in onze onderneming. Het onderhavige produkt beantwoordt aan de van toepassing zijnde veiligheidsvoorschriften en heeft tijdens het productieproces strikte tests ondergaan.

Mocht er toch een gebrek optreden dan wordt het produkt of het (de) defecte onderdeel (-delen) ervan (met uitzondering van accessoires en verbruiksonderdelen) zonder kosten (i.h.b. arbeidskosten en/of kosten van onderdelen) gerepareerd ofwel, op besluit van THOMSON multimedia, geruild tegen een vergelijkbaar produkt. Dit laatste onder voorwaarde dat het produkt is teruggebracht binnen 12 (twaalf) maanden vanaf de datum van oorspronkelijke aankoop, (datum van ontvangst), een produktie of materiaalgebrek vertoont en is teruggebracht in een van de ondergenoemde landen: F, I, E, P, GB, IRL, D, CH, A, B, L, NL (territorium) of een Duty Free shop in een van de genoemde landen.

Deze garantie wordt uitsluitend verleend op vertoon van:

- de originele faktuur of een bewijs van contante betaling welke de datum van aankoop en de naam van de dealer vermeldt, alsmede
- deze garantiekaart met daarop vermeld het produkt type alsmede het serienummer.

De garantie kan worden geweigerd indien de faktuur, het bewijs van contante betaling of het garantiebewijs op enigerlei wijze zijn vernietigd, gewijzigd of onleesbaar gemaakt na de oorspronkelijke aankoop.

Deze garantie is niet van toepassing in de volgende gevallen:

- Schade veroorzaakt door ongevallen, o.a.: blikseminslag, brand, waterschade, etc.;
- Kosten voor transport tussen het huisadres alsmede andere kosten en risico's van het transport welke direct of indirect verband houden met de onderhavige garantie;
- Productschade ten gevolge van verwaarlozing of verkeerd gebruik, o.a.: nalaten het produkt te gebruiken te repareren en / of te installeren met het oog op zijn normale huishoudelijke gebruik en / of overeenkomstig de gebruiksaanwijzing betreffende zijn juiste installatie en gebruik;
- Wijzigingen en / of aanpassingen van het produkt teneinde te worden gebruikt in een ander land dan dat waarvoor het produkt oorspronkelijk was ontworpen en gefabriceerd, of enige schade voortvloeiend uit dergelijke wijzigingen.

Bovenstaande bepalingen raken noch aan Uw statutaire rechten als consument onder de toepasselijke en van kracht zijnde nationale wetgeving, noch aan de rechten welke U als consument geldend kunt maken ten opzichte van de dealer van wie U het produkt heeft gekocht.

Indien U service, al dan niet gedekt door de onderhavige garantie behoeft, gelieve contact op te nemen met de dealer welke U het produkt heeft verkocht.

In Uw eigen belang adviseren wij U om de gebruiksaanwijzing bij Uw THOMSON multimedia produkt zorgvuldig door te lezen alvorens contact op te nemen met Uw dealer of het Service Centrum.

Indien U service behoeft tijdens verblijf in een ander land (binnen het genoemde territorium) dan hetwelk waar U het produkt heeft gekocht, gelieve dan contact op te nemen met het dichtstbijzijnde THOMSON multimedia InfoCenter.

Mocht U nog vragen hebben waarop Uw dealer U niet kan antwoorden neemt U dan contact op met:
THOMSON InfoCenter
Elesco Alkmaar
Robbenkoog 13
1822 BA Alkmaar
Tel. 072 562 85 37
Tel. 0800 - 022 67 61
<http://www.thomson-europe.com>

Poland (PL)

1. Niniejsza gwarancja dotyczy Produktów elektronicznych powszechnego użytku wyprodukowanych przez zakłady wchodzące w skład koncernu THOMSON multimedia, zakupionych w sklepach na terytorium Rzeczypospolitej Polskiej. TCE gwarantuje sprawne działanie tych Produktów, zgodnie z warunkami technicznymi i eksploatacyjnymi opisanymi w ich instrukcji obsługi.

2. Okres gwarancji wynosi 24 miesiące gwarancji od daty zakupu Produktu przez klienta dla odbiorców telewizyjnych i dwanaście miesięcy dla innych produktów. Wady ujawnione w tym okresie będą usuwane bezpłatnie przez Autoryzowane Jednostki Serwisowe THOMSON („AJS”).

3. Warunkiem wykonania usługi gwarancyjnej jest przedstawienie AJS przez klienta :
- czynielem i poprawnie wypełnionej Karty Gwarancyjnej
- dowodu zakupu wadliwego Produktu

- wadliwego Produktu
- opakowania fabrycznego

AJS może odmówić wykonania usługi jeżeli przedstawiona Karta Gwarancyjna nosić będzie widoczne ślady przeróbek, jeżeli numery Produktu okażą się inne od numerów wpisanych w Karcie, jeżeli plomba umieszczona na obudowie zostanie naruszona bądź zerwana, a także w przypadku stwierdzenia dokonywania napraw lub zmian konstrukcyjnych przez osoby nieuprawnione.

4. W przypadku odbiorców telewizyjnych o przekątnej ekranu co najmniej 20 cali nie jest konieczne dostarczenie odbiornika do AJS. Naprawa zostanie wykonana u klienta po wcześniejszym uzgodnieniu terminu.

W przypadku, gdy naprawa musi być wykonana w AJS, zakład usługowy odbierze Produkt i dostarczy go naprawie własnym transportem. W pozostałych przypadkach warunkiem wykonania usługi jest dostarczenie Produktu do AJS. Ryzyko uszkodzenia w czasie transportu spoczywa w takich przypadkach na Kliencie.

5. TCE Poland oraz AJS dołożą wszelkich starań aby okres wykonywania usługi gwarancyjnej był możliwie jak najkrótszy. Nie powinien on przekroczyć 21 dni od daty przyjęcia Produktu do naprawy lub - w przypadku wskazanym w punkcie poprzednim - od daty przyjęcia przez AJS zgłoszenia uszkodzenia Produktu. W razie gdyby naprawa wiązała się z koniecznością sprowadzenia części z zagranicy, termin usunięcia wady może być przedłużony do 30 dni. Okres gwarancji ulega przedłużeniu o czas trwania naprawy.

6. Niniejsza gwarancja nie obejmuje :
- sznurów przyłączeniowych, sieciowych, słuchawek, gniazd antenowych itd.
- uszkodzeń mechanicznych, termicznych, chemicznych, spowodowanych wyładowaniami atmosferycznym,

przebiegiem w sieci energetycznej, działaniem lub zaniechaniem użytkownika lub działaniem siły wyższej

- celowego uszkodzenia produktu lub czynności konserwacyjnych
- uszkodzeń powstałych na skutek nadmiernej eksploatacji (używanie sprzętu w celach profesjonalnych)

- czynności z zakresu bieżącej eksploatacji opisanych w instrukcji obsługi (instalacja, programowanie itp.)

7. Klientowi przysługuje prawo wymiany Produktu na nowy, jeżeli :
- w okresie gwarancji AJS dokona 4 napraw, a Produkt w dalszym ciągu będzie wykazywał wady (potwierdzone przez AJS) uniemożliwiającej używanie go zgodnie z przeznaczeniem.

- AJS stwierdzi na piśmie, że usunięcie wad jest niemożliwe. Wymiana Produktu może odbyć się wyłącznie w punkcie jego sprzedaży.

8. Czynności wykonywane przez punkt serwisowy polegające na :
- wymianie bezpieczników i żarówek

- czyszczeniu głośnic i rolek przesuwa taśmy (dla sprzętu audio i video) nie są objęte zakresem usług gwarancyjnych i nie są zaliczane do limitu napraw, stanowiących podstawę do wymiany sprzętu na nowy.

THOMSON CONSUMER ELECTRONICS POLAND
ul. Gen. L. Okulickiego 7/9, 05-500 Piaseczno
<http://www.thomson-europe.com>

Podmínky záruky – Ваша Гарантия – Garanciaiis feltételek – Podmienky záruky –

Czech (CZ)

- Společnost THOMSON multimedia Czech s.r.o. poskytuje v souladu s § 620 - § 627 zákona č. 40/1964 Sb. ve znění pozdějších novel (Občanský zákoník) kupujícímu, uvedenému v tomto „Záručním listě“, záruku za podmíněk níže uvedených.
 - Tato záruka se vztahuje na výrobky spotřební elektroniky značky THOMSON, které byly vyrobeny v továrnách, které patří ke koncernu THOMSON multimedia Group, za podmínky, že výše uvedené výrobky byly zakoupeny v obchodní síti na území České republiky (dále jen výrobek). Společnost THOMSON multimedia Czech s.r.o. ručí za účinný provoz těchto výrobků v souladu s technickými a provozními podmínkami, uvedenými v návodech pro obsluhu předmětného výrobku.
 - Záruční doba činí 24 (dvacet čtyři) měsíců u barevných televizních přijímačů a 12 (dvanáct) měsíců pro ostatní výrobky spotřební elektroniky značky THOMSON multimedia. Oprávněné a včas uplatněné vady zjištěné během záruční doby budou bezplatně opraveny autorizovanými servisními značkami THOMSON multimedia (dále jen „AS“).
 - Záruční oprava bude poskytnuta „AS“ pouze v tom případě, pokud zákazník osobně předloží „AS“ řádně a čitelně vyplněný záruční list, platný prodejní doklad s vyznačeným datem zakoupení výrobku a vadný výrobek.
 - „AS“ odmítne poskytnout záruční opravu, pokud na předloženém „Záručním listě“ byly provedeny změny údajů, je-li na výrobku uvedeno jiné výrobní číslo než v „Záručním listě“ a tehdy, pokud je výrobek nebo kterákoliv jeho část opravována, seřizována nebo vyměňována jiným subjektem než „AS“.
 - Seznam „AS“ je přiložen k výrobku při jeho zakoupení, dále je možné tento seznam obdržet v prodejně, kde byl výrobek zakoupen nebo přímo u společnosti THOMSON multimedia Czech s.r.o.
 - Tato záruka se nevztahuje na předměty krátkodobé potřeby a na vady a poruchy způsobené mimořádnými událostmi, zejména na:
 - propojovací šňůry, síťové napájecí šňůry, sluchátka, anténní zásuvky, baterie, žárovky, balení, sáčky a další příslušenství výrobku, opotřebené běžným užíváním,
 - mechanické, tepelné, chemické a další poškození způsobené činností uživatele,
 - vady způsobené živelnou katastrofou,
 - vady způsobené opravou nebo změnami, které byly provedeny uživatelem nebo jinou nepovolanou osobou,
 - úmyslné poškození přístroje a nesprávnou údržbu,
 - nadměrné přetěžování přístroje (např. použití výrobku v profesionálním provozu atd.)
 - nesprávnou činnost výrobku, která byla způsobena činností, jež není uvedena v návodu na obsluhu výrobku (např. instalace, programování atd.)
 - poškození způsobená během přepravy výrobku ke kupujícímu a od kupujícího
 - technické parametry výrobku, pokud jsou v souladu s technickými údaji vztahujícími se k předmětnému výrobku
- Tato záruka je nepřenositelná a bude poskytnuta pouze kupujícímu v „Záručním listě“ uvedeném.
 - Nesplní-li kupující některou z podmínek pro poskytnutí záruky výše uvedených, bude tato záruka zrušena.
 - Podmínky pro poskytování záruky uvedené v tomto „Záručním listě“ platí také pro další výrobky koncernu THOMSON Group, a to značky Telefunken, Saba a Nordmende.
 - Pokud nebyly vady výrobku reklamovány v souladu s výše uvedenými podmínkami pro poskytování záruky, nemá kupující právo výrobek vrátit.

THOMSON multimedia Czech s.r.o.
ul. Dopraváků 3
184 00 Praha 8
<http://www.thomson-europe.com>

Россия (RUS)

Уважаемый клиент!
Благодарим за покупку продукции THOMSON и доверие к нашей компании. Эта продукция изготовлена в соответствии со спецификациями THOMSON, отвечает действующим нормам безопасности и прошла в процессе изготовления тщательные испытания.

Если в приобретенной вами продукции окажется неисправность, она или неисправные части (исключая принадлежностей и расходные материалы) будет бесплатно (без оплаты трудозатрат и частей) отремонтирована, а если ремонт технически невозможен, заменена аналогичным товаром (или заменены неисправные части) при условии возврата в течение 12 (двенадцати) месяцев с даты покупки (даты получения), если обнаружены дефекты материалов и/или изготовления.

Данная гарантия действует только по предъявлении оригинала счета-фактуры или кассового чека и настоящего гарантийного талона с указанием даты покупки, названия дилера, типа и серийного номера товара. В выполнении гарантийных обязательств может быть отказано, если счет-фактура, кассовый чек или гарантийный талон подвергся каким-либо изменениям, стерт или стал неразборчивым со времени покупки.

Настоящая гарантия не распространяется на:

- Повреждения, вызванные несчастными случаями, включая, но не ограничиваясь этим, нарушения энергоснабжения, молнии, пожар, наводнение;
- Расходы на доставку от дома до места обслуживания и другие транспортные расходы и риски, прямо или косвенно связанные с настоящей гарантией;
- Повреждения товара в результате небрежности, неправильного использования, включая, но не ограничиваясь этим, использование, ремонт и/или применение товара не в обычных бытовых целях и/или не в соответствии с инструкциями по его правильной установке и использованию;
- Модификации, адаптации и изменения товара для эксплуатации в иной стране, нежели та, для которой он был первоначально разработан и изготовлен, или повреждение в результате таких модификаций.
- Повреждения товара, вызванные попаданием внутрь изделия посторонних предметов, насекомых, веществ, жидкостей.

Изложенные оговорки не ущемляют ваши законные права потребителя по действующему государственному законодательству, равно как ваши потребительские права в отношении дилера, у которого приобретен товар.

Если вы нуждаетесь в гарантийном или ином обслуживании, обращайтесь к дилеру, который продал вам товар или в один из авторизованных сервисных центров THOMSON.

Советуем вам внимательно прочесть инструкцию по эксплуатации товара THOMSON, прежде чем обращаться к дилеру или в сервисный центр.

По всем вопросам, на которые не может ответить ваш дилер, обращайтесь письменно в информационный центр THOMSON (Россия) по факсу No (095) 258-09-25.
<http://www.thomson-europe.com>

Hungary (H)

- E garancia a THOMSON multimedia Csoporthoz tartozó üzemeiben előállított THOMSON multimedia márkájú, a THOMSON multimedia Hungary Kft. által importált azon fogyasztói elektronikai termékek érvényes, amelyeket magyarországi üzletekben vásároltak. A THOMSON multimedia Hungary Kft. jótáll e termékek működéséért, az azok Felhasználói Útmutatóiban felsorolt műszaki és üzemeltetési feltételeknek megfelelően.
- A garancia időszaka a THOMSON multimedia fogyasztói elektronikai termékekre általában tizenkét (12) hónap, melyet a termék megvásárlásától számítanak. Az ezen időszak folyamán felmerült hibákat a THOMSON multimedia felhatalmazott szervizei térítésmentesen megjavítják. Szíves televíziók esetében a THOMSON multimedia Hungary Kft. további tizenkét (12) hónapra átvállalja a gyártó hibájából elvégzett javítások során felmerült munka és alkatrészek költségeit. A garanciális szervizek listája a garanciajegyzékben van mellékelve.
- A garanciális szolgáltatások nyújtására csak akkor kerülhet sor, ha a Vevő bemutatja az alábbi dokumentumokat:
 - a helyesen és olvashatóan kitöltött garanciajegyet;
 - a termék érvényes vásárlási blokkját, melyen fel van tüntetve a vásárlás időpontja;
 - a meghibásodott terméket.
- E garancia nem terjed ki a következőkre:
 - mechanikai, hőhatásra bekövetkezett és minden egyéb rendeltetésellenes használat következménye, vagy mulasztás folytán előállt hiba, vagy "vis maior";
 - felhasználó vagy más, a THOMSON multimedia Hungary Kft. felhatalmazásával nem rendelkező személy, vagy szerviz által végzett, a felhasználói útmutatóban leírtaktól eltérő beavatkozások és egyéb javítások esetében. Ebben az esetben a garancia azonnali hatállyal megszűnik.
 - a készülék szándékos rongálása és a karbantartás hiánya;
 - tilított igénybevétel (pl. a készülék professzionális cédokra való használata).
- A vevő csereszükségére (vagy vétélár visszatérítésre) vállalkozhat, ha a felhatalmazott szervíz írásban tanúsítja, hogy a termék nem javítható meg, vagy a használt a terméket a hiba vagy annak folyamatos ismétlődése miatt nem tudja használni. Ebben az esetben a felhatalmazott szervíz által kitöltött tanúsítvány képezi a csereszükséghez, vagy a vétélár visszatérítéshez szükséges cseretalányt. A cserét (vagy a vétélár visszatérítést) az az eladószerv tejesíti, amely az illető termék eladója.
- A garanciára vonatkozó jogszabályok: Polgári Törvénykönyv 306. és 307. cikkelye, valamint a 117/1991. (IX.10.) Kormányrendelet.

FONTOS FIGYELMEZTETÉSEK

A csereigény a kereskedőnél lehet bejelenteni a vásárlás idejétől számított három (3) napon belül, ha a termék ebben az időszakban hibásodott meg (kivéve a beépített biztonsági elemek hibáját, pl. biztosíték). Ha a THOMSON multimedia garanciális feltételekben felsorolt kizáró okok egyike sem áll fenn, a terméket a Vevő kérésére egy másik, ugyanolyan típusú termékre kell kicserélni. Ha a csere nem lehetséges, a vétélár vissza kell téríteni, vagy más típusú termék kell kiszolgáltatni a Vevő választása szerint, a vétélár különbővezetnek elszámolásával.

A vásárlás időpontjától számított három (3) napot követően a garanciális igényeket a garanciajegyzék mellékelt listán szereplő egyik szervizünknel lehet bejelenteni. A hivatalos jogszabályok szerint a Vevő a következő jogokkal rendelkezik:

- A Vevő jogosult a termék javítását, a vétélár arányos leszállítását igényelni
- Ha a Vevő javítást igényel, e javítást a bejelentéstől számított 15 napon belül kell elvégezni, úgy hogy a termék értéke és használhatósága ne csökkenjen az ugyanilyen időn át rendeltetészerűen használt termékhez képest
- Javítás esetén új alkatrészeket építenek be. Ha ezen alkatrészek fodorabnak minősülnek, a garancia ezen fodorabok tekintetében újra kezdődik a javítás befejezésékor. Az új határidő és a kicserélt fodorab megnevezését a garanciajegyzék fel kell tüntetni.
- Ha a szervíz a javítás idejére csereszükséglet ad, a javítás határideje 30 nappal hosszabbodik.
- Ha a javítást a jelzett határidőn belül nem lehetséges elvégezni, vagy csak úgy, hogy az értéksökkenéssel vagy a Vevő érdekeinek sérelmével jár, vagy ha a szervíz elutasítja vagy nem végzi el a javítást a határidőn belül a terméket ki kell cserélni.
- A javítást az izemeltetés helyén kell elvégezni, a fix bekötésű vagy 10 kg-nál nagyobb tömegű készülékeknel. Ha a javítás a helyszínen nem végezhető el, a szervíz gondoskodik a szállítástól, valamint a termék fel- és leszereléséről.
- A fenti bekezdés hatálya alá nem tartozó készülékeknel a Vevőnek kell a terméket a kijelölt szervizek beszállítani.

Ha vita merül fel a hiba jellegével kapcsolatban (pl. javítható, vagy nem, értéksökkenés mértéke), a garanciára kötelezettség a jogszabályban erre felhatalmazást kapott független minőségvizsgáló szerv szakvéleményét kell beszerezni. Ha a garanciára kötelezettség a szakvélemény nem szerzi be, a Vevő magis jogosult a szervet megkeresni.

A szakvélemény kiadása ingyenes. A szakvélemény beszerzésékor a Vevő és a szerviz véleményét egyaránt meg kell adni, a hiba jellegére és okára vonatkozóan, valamint a Vevő és a szerviz részéről e véleményről alá kell írni. A terméket a minőségellenőrző intézet számára az említett nyilatkozattal követően három (3) napon belül el kell juttatni. A Vevő a garanciára alapozott jogainak érvényesítésére vonatkozó nyilatkozatát a kereskedőhöz, vagy a szervizhez intézheti. A THOMSON multimedia Hungary Kft. a 74/1987. (XII.10.) MT. számú rendelettel módosított 35/1978. (VII.6.) MT. számú rendelet értelmében az általa kibocsátott termékekhez biztosítja az alkatrészeket, illetve gondoskodik a termékek javításáról. A termék kereskedelmi értékesítését megelőző minőségvizsgálat a garanciális feltételekre is kiterjed.

* A 117/1991. (XI.10.) sz. Korm. rendelet szerint fodorabnak minősül a képcső és a szerelt alaplap. THOMSON Multimedia Hungary Kft. 1137 Budapest, Radnóti Miklós u. 2. <http://www.thomson-europe.co>

Slovak (SK)

- Firma THOMSON multimedia Czech s.r.o. poskytuje v súlade s ustanoveniami § 619 a nasl. Občianskeho zákonníka kupujúcemu, uvedenému v tomto Záručnom liste, dodatočnú záruku podľa a za podmienok uvedených v ďalšom.
 - Táto záruka sa vztahuje na výrobky spotrebnej elektroniky so značkou Thomson multimedia, vyrobené v továrňach, ktoré patria k Thomson multimedia Group, a zakúpené v obchodnej sieti na území Slovenskej republiky. Firma Thomson multimedia Czech s.r.o. ručí za účinnú prevádzku týchto výrobkov v súlade s technickými a prevádzkovými podmienkami, popisnými v návodoch na obsluhu týchto výrobkov.
 - Záručná doba pokrýva obdobie 24 /dvadsaťštyri/ mesiacov prefarebné televízne prijímače a 12 /dvanásť/ mesiacov pre ostatné výrobky spotrebnej elektroniky so značkou Thomson multimedia. Záručná doba začína dňom zakúpenia výrobku zákaznikom. Chyby zistené počas tohto obdobia budú bezplatne odstránené v autorizovaných servisoch /ďalej len AS/ firmy Thomson multimedia.
 - Záručná oprava je poskytnutá len na základe predloženia nasledujúcich dokladov zákazníkom:
 - Riadne a čitateľne vyplnený Záručný list.
 - Platný predajný doklad s vyznačeným dátumom zakúpenia výrobku.
 - Vadný výrobok.
 - AS odmietne poskytnúť servisné služby uvedené v záručných podmienkach vtedy, ak predložený záručný list nesie zjavné znaky prevedenia zmien údajov, ak je na výrobku odlišné výrobné číslo od uvedeného v Záručnom liste, a vtedy ak je výrobok alebo ktorákoľvek jeho časť opravovaná, upravená alebo vymenená iným subjektom ako AS firmy Thomson multimedia.
 - Chybný výrobok je treba dodať najbližšiemu AS. Zoznam stredísk AS firmy Thomson multimedia je súčasťou príslušenstva výrobku, alebo je možné ho získať v predajni kde bol výrobok zakúpený, alebo priamo od firmy Thomson multimedia Czech s.r.o. Za prípadné poškodenie výrobku nesie zodpovednosť zákazník.
 - Táto záruka sa nevztahuje na:
 - Prepojovacie káble, sieťové napájacie káble, sluchátka, anténne zásuvky, batérie, žiarovky, balenie a ďalšie príslušenstvo opotrebované bežným používaním.
 - Mechanické, tepelné, chemické poškodenie a všetky ďalšie spôsobené činnosťou užívateľa.
 - Chyby spôsobené živelnou udalosťou /napr. požiar, povodeň a pod./.
 - Chyby spôsobené opravou, alebo zmenami prevedenými zo strany užívateľa, alebo inou nepovolanou osobou.
 - Úmyselné poškodenie prístroja a nesprávnou údržbou.
 - Nadmerné preťažovanie prístroja /napr. nasadenie prístroja do profesionálnej prevádzky/.
 - Záruka sa nevztahuje na nesprávnou činnosť prístroja, spôsobenú činnosťou inou ako predpísanou návodom na obsluhu /napr. inštalácia a pod./.
 - Záruka sa nevztahuje na požiadavky na technické parametre výrobku za predpokladu, že sú v súlade s údajmi danými odpovedajúcim výrobkom. Záruka sa nevztahuje na poškodenia spôsobené počas dopravy výrobku od a ku kupujúcemu.
 - V prípade, že nebude ktorakoľvek z podmienok tu uvedených zo strany kupujúceho riadne splnené, bude táto záruka zrušená.
 - Podmienky záruky sa vztahujú aj na ostatné značky koncernu THOMSON - Telefunken, Saba, Nordmende.
- Poznámka: Bez zjavných dôvodov, ktoré sú v súlade so zárukou, nemá užívateľ právo výrobok vrátiť.

THOMSON multimedia Czech s.r.o.
ul. Dopraváků 3
184 00 Praha 8
<http://www.thomson-europe.com>

Your guarantee _

Danmark (DK)

Kære kunde!

Tak fordi De valgte dette THOMSON multimedia produkt. Produktet opfylder gældende sikkerhedskrav og har gennemgået udførlige test i løbet af fremstillingsperioden.

Såfremt der alligevel viser sig fabrikationsfejl eller materialefejl ved produktet, bedes De henvende Dem i den butik, hvor De har købt apparatet.

Medbring garantibevis med modelbetegnelse og serienummer samt original fakturaen eller bonen, hvor købsdatoen er angivet.

Såfremt der forekommer rettelser i fakturaen, bonen eller på garantibeviset, eller disse er uklare eller ulæselige, kan garantien afvises. Garantivilkår og garantiens varighed gælder ifølge overensstemmelse med garantireglerne i det land produktet er købt eller ifølge overenskomst med Deres forhandler, såfremt en sådan er indgået.

Norway (N)

Kære kunde!

Takk for at du valgte å kjøpe dette THOMSON multimedia produktet.

Produktet oppfyller alle sikkerhetskrav og har gjennomgått inngående tester under produksjonen. Om det på tross av dette skulle vise seg at produktet har noen feil som følge av fabrikasjon eller materielle feil, ber vi deg kontakte den butikken du har kjøpt produktet i.

Ta med dette garantisedel, modellbetegnelse og serienummer sammen med originalfaktura eller kassekvittering der innkjøpsdato fremgår.

Hvis faktura, kassekvittering eller garantibeviset på noen måte er forandret eller gjort uleselig etter innkjøpet kan garanti nektes. Garantivilkår og garantitid for ditt produkt gjelder lovfestede garantiregler i det land der innkjøpet er gjort, etter en overenskomst med din handler.

Sverige (S)

Bäste kund!

Tack för att du har köpt denna THOMSON multimedia-produkt.

Produkten uppfyller tillämpliga säkerhetskrav och har genomgått ingående tester under tillverkningen. Om det trots detta skulle uppträda fel på produkten orsakade av fabrikations- eller materialfel ber vi dig kontakta den butik där du har köpt produkten. Ta med denna garantisedel med modellbeteckning och serienummer tillsammans med originalfaktura eller kassakvitto där inköpsdatum framgår. Om fakturan, kassakvittot eller garantisedeln har ändrats på något sätt eller har gjorts oläslig efter inköpet kan garanti nekats. Garantivillkor och garantitid för din produkt gäller enligt lagstadgade garantiregler i det land där inköpet har gjorts och, om så skett, enligt överenskommelse med din handlare.

Ελληνικά (GR)

Αγαπητέ αγοραστή,

Ευχαριστούμε για την επιλογή και την εμπιστοσύνη που δείχνετε στα προϊόντα της THOMSON multimedia.

Τα προϊόντα της εταιρείας μας πληρούν όλες τις απαιτήσεις ασφαλείας και περνούν από αυστηρούς ποιοτικούς ελέγχους κατά την διάρκεια της κατασκευής τους στα εργοστάσια της THOMSON multimedia. Ακόμη όμως και στην περίπτωση εμφάνισης βλάβης που έχει προκληθεί από εργοστασιακό σφάλμα ή ελαττωματικά υλικά παρακαλούμε να επικοινωνήσετε με το κατάσφει τον τύπο της συσκευής και να προσκομίσετε αυτή τη κάρτα που αναγράφει τον τύπο της συσκευής τον σειριακό αριθμό κατασκευής της συσκευής, καθώς επίσης και την απόδειξη αγοράς. Η εγγύηση μπορεί να μην ισχύσει αν η απόδειξη (τιμολόγιο) ή η κάρτα της εγγύησης έχουν τροποποιηθεί ή αλλοιωθεί. Οι όροι και η περίοδος ισχύος της εγγύησης της συσκευής σας διέπονται από τις ανάλογες νομοθετικές διατάξεις που αφορούν εγγυήσεις συσκευών, στην χώρα που έγινε η αγορά και από την συμφωνία που έγινε πριν από την αγορά με το κατάστημα (εισαγωγέα).

Others countries

Dear Customer,

Thank you for purchasing this THOMSON multimedia product and for your confidence in our company.

This product meets the applicable safety requirements and has undergone stringent testing during manufacture. However, in the event of defects occurring as a result of faulty workmanship or materials, please approach the dealer who sold you the product concerned and present this guarantee card, with the product type and serial number, as well as the original invoice or cash receipt indicating the date of purchase. The benefits of this guarantee may be refused if the invoice, cash receipt or guarantee card has been altered in any way, deleted or made illegible after the original purchase. The guarantee terms and period for your product are governed by the statutory guarantee regulations as effective in the country where the purchase took place, and, as the case may be, by the agreement reached with your dealer.

Data zgłoszenia usterki \ A javítási igény bejelentésének dátuma \ Datum převzetí do opravy \ Дата поступления в ремонт				
Data wydania sprzętu \ A megjavított termék elkészül- tének és / vagy visszaadásának dátuma \ Datum opravy \ Дата окончания ремонта				
A bejelentett hiba oka \ Вид неисправности и замена запасных частей				
A javítás módja, Kicszerelt fődarabok megnevezése, Uj garanciális határidő				
Numer KIG \ Javítási munkalap száma				
Pieczęć serwisu \ Szerviz bélyegzője \ Razítko servisního střediska \ Фамилия мастера и штамп сервисного центра				

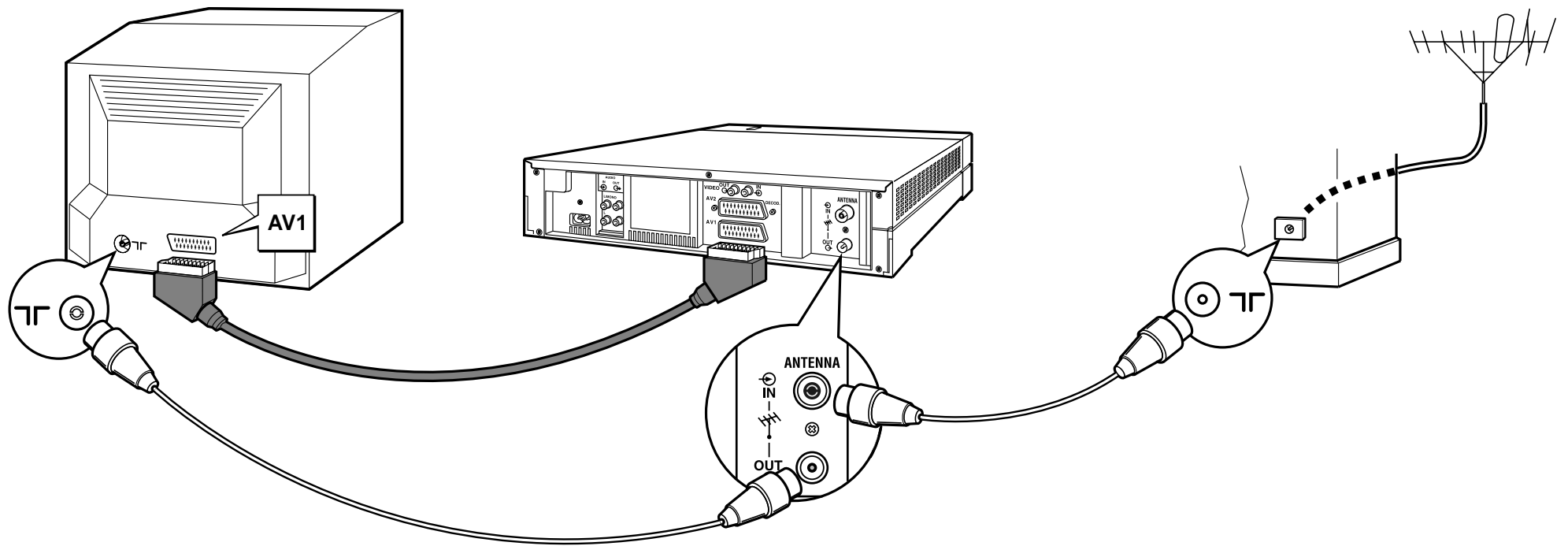

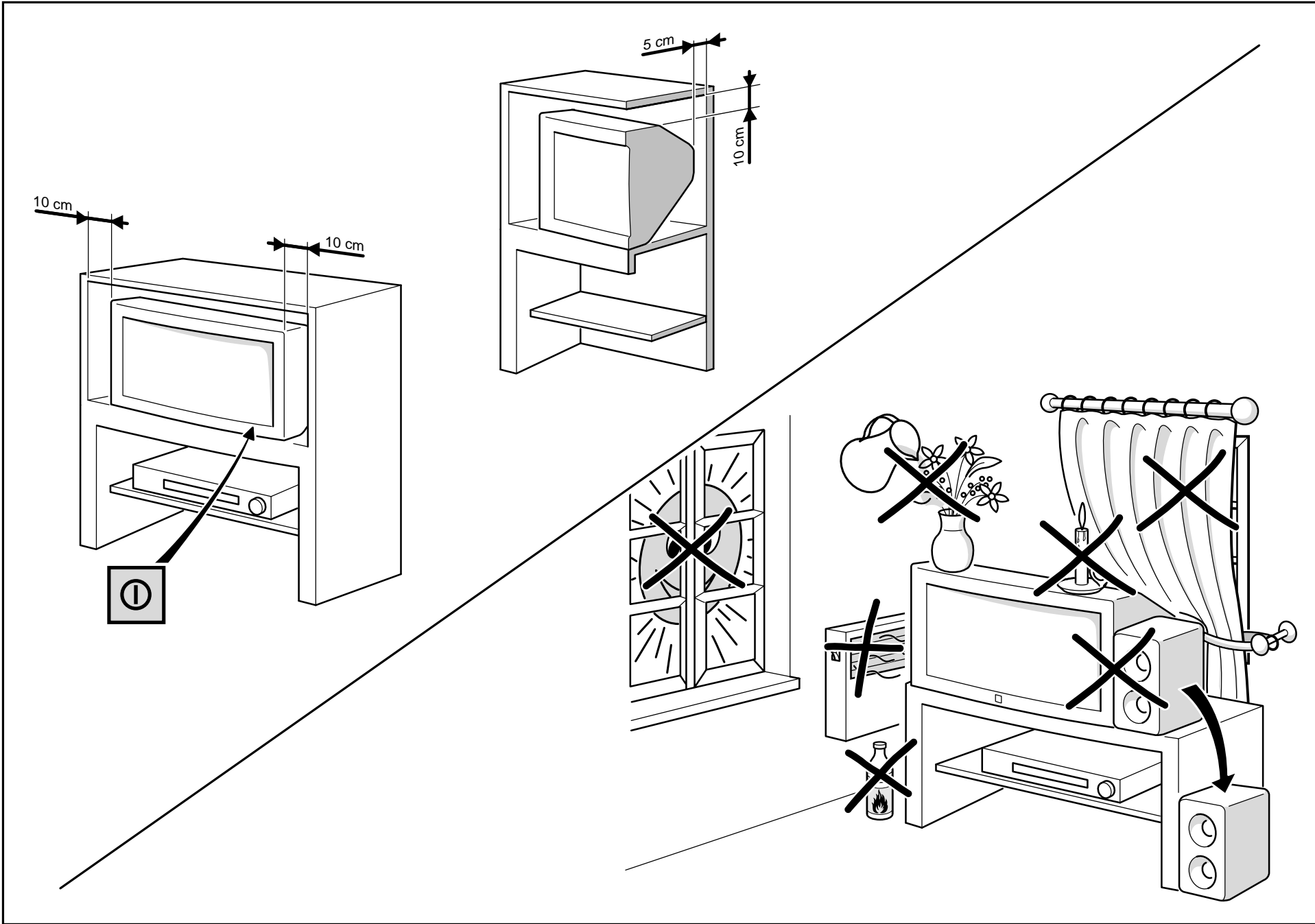

Sommaire

Précautions	2	Menus en mode DVD	11
Mise en service	3	Télécommande DVD	12
Première installation	4	Lecture	13
<i>Langue - Pays - installation automatique</i>		<i>Lecture simple, types de disques, Loupe</i>	
Classement des chaînes	4	Modes de lecture	14
<i>Ordonner - Nommer - Effacer</i>		Affichage	15
Compléter l'installation	5	Son	15
<i>Installation manuelle ou ultérieure</i>		Langues préférentielles	16
<i>Réglages personnels et préférentiels</i>		Verrouillage	17
Télécommande TV	6	Menus Info	18
Utilisation quotidienne	7	<i>Accès direct , Lecture répétée</i>	
<i>Sélection et défilement des chaînes</i>		<i>Repères , Audio , Sous-titres,</i>	19
<i>Sélection des appareils connectés (AV)</i>		<i>Angles de caméra, Modes de lecture,</i>	
<i>Réglage du volume et coupure son</i>		<i>Introscaan, Canal audio</i>	
<i>Zoom - Affichage d'informations</i>		Télécommande : autres appareils	20
<i>Verrouillage du TV/DVD</i>		Raccordements	21
<i>Arrêt du TV/DVD - Liste des chaînes - Heure</i>		Les menus TV	22
Le son Stéréo/Nicam/Dolby Virtual	8	Les menus principaux DVD	23
Le télétexte	9		
Program Info (guide des programmes)	10		

Ce document est commun à plusieurs modèles d'appareils. Certaines fonctions ou certains réglages peuvent être absents du modèle que vous avez acheté. Reportez-vous au tableau séparé pour connaître les principales fonctions du modèle que vous possédez.

Les **fonctions optionnelles** sont signalées par le pictogramme suivant : 

La **référence commerciale** de votre appareil se trouve sur une étiquette, au **dos** de celui-ci, et sur la couverture du manuel d'utilisation.

Précautions

• Sécurité

Assurez-vous que l'alimentation secteur de votre maison correspond à celle indiquée sur la plaque signalétique au dos de l'appareil.

Les composants de cet appareil sont sensibles à la chaleur. La **température maximale** ambiante ne doit pas dépasser **35°** Celsius. Ne couvrez pas les ouvertures de ventilation à l'arrière ou sur le côté de l'appareil. Laissez suffisamment d'espace autour pour assurer une ventilation correcte.

L'**humidité** des locaux où est placé l'appareil ne doit pas dépasser un taux hygrométrique de **85 %**. Si vous devez utiliser votre appareil à l'extérieur, **évit**ez de l'**exposer à l'eau** de pluie ou aux éclaboussures.

Le passage d'une atmosphère froide à une ambiance chaude peut provoquer de la **condensation** sur l'écran (et sur certains composants à l'intérieur de l'appareil). Laissez-la disparaître d'elle-même avant de remettre l'appareil en marche.

En cas d'**absence prolongée**, éteignez l'appareil avec l'interrupteur marche/arrêt. Même à l'arrêt, certains composants restent en contact avec le réseau électrique. Pour l'isoler complètement vous devez débrancher la fiche d'alimentation de la prise secteur. Selon les modèles l'interrupteur marche/arrêt est placé devant ou sur le côté de l'appareil.

En cas d'**orage**, il est recommandé d'isoler l'appareil du réseau électrique et de l'antenne afin de ne pas le soumettre à des surcharges électriques ou électromagnétiques qui peuvent l'endommager. A cette fin, laissez la **fiche secteur** et la **fiche d'antenne** accessibles pour les **débrancher**.

Débranchez immédiatement l'appareil si vous constatez qu'il dégage une **odeur de brûlé** ou de la **fumée**. En aucun cas vous ne devez ouvrir l'appareil vous-même, vous risquez **l'électrocution**.

L'appareil est équipé d'un blindage suffisant pour éviter l'émission de **rayons X** vers l'extérieur. Les interventions de **personnel non qualifié**, les modifications de la haute tension ou le remplacement du tube par un modèle non conforme aux prescriptions du constructeur peuvent provoquer une forte **augmentation du rayonnement X**. Un appareil modifié de cette façon ne répond plus aux spécifications d'origine et ne doit pas être remis en marche.

N'ouvrez jamais l'appareil ni aucun de ses éléments. Cela peut être dangereux pour vous et pour certaines pièces fragiles. Vous risquez de recevoir une **décharge électrique** ou un **contact avec le rayon laser**. N'essayez pas de regarder à l'intérieur de l'appareil, ni par l'ouverture du tiroir, ni par tout autre ouverture.

THOMSON multimedia dégage sa responsabilité en cas d'utilisation non conforme aux indications de cette notice.

• Entretien

Nettoyez l'écran avec un produit pour vitre et le reste de l'appareil avec un chiffon doux et un détergent neutre. Dépoussiérez régulièrement les ouvertures de ventilation à l'arrière ou sur le côté. L'utilisation de solvants, de produits abrasifs ou de produits à base d'alcool risque d'endommager l'appareil.

Si un objet ou un liquide entrainé dans l'appareil, retirez immédiatement la prise d'alimentation et faites-le contrôler par un technicien agréé.

• Démagnétisation

Des enceintes dont l'isolation magnétique est insuffisante ou tout autre champ magnétique important peuvent provoquer l'apparition de tâches de couleurs sur l'écran.

Pour éliminer ces tâches, éloignez la source du champ magnétique du téléviseur, éteignez-le avec l'interrupteur marche/arrêt et rallumez-le 15 minutes après.

• Pour vos disques

Toujours ...

- traitez toujours vos disques avec précaution. Ne les saisissez que par le bord ou par l'orifice au centre,

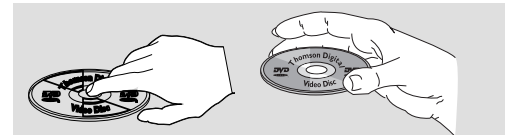

- chargez-les toujours avec le côté imprimé vers le haut, (s'il s'agit d'un disque à 1 face),
- déposez-les toujours avec soin dans l'encoche du tiroir prévue à cet effet,
- utilisez toujours un chiffon doux pour les nettoyer si nécessaire en partant du centre vers le bord,
- rangez-les toujours dans leur pochette et en position verticale.

Jamais ...

- ne fermez jamais le tiroir à disque avec deux disques ou si le disque n'est pas correctement placé dans l'encoche,
- ne passez jamais de disques cassés, avec des éclats ou bien déformés et n'essayez pas non plus de les réparer avec du papier collant ou de la colle,
- n'écrivez jamais sur le disque,
- ne bougez jamais le lecteur pendant qu'il est en train de lire un disque,
- ne rayez jamais les disques et ne les exposez jamais directement aux rayons du soleil, à une humidité ou une température importante,
- n'essayez jamais de lire un CD photo ou un CD-R avec ce lecteur.
- n'utilisez jamais de spray, ni d'essence, ni de liquides antistatiques, ni toute autre solution pour enlever toute souillure du disque. Essuyez-le doucement avec un chiffon doux et humidifié (avec de l'eau seulement), du centre vers la périphérie, mais jamais en effectuant des mouvements circulaires qui risqueraient de provoquer des rayures pouvant entrainer des parasites à la lecture.

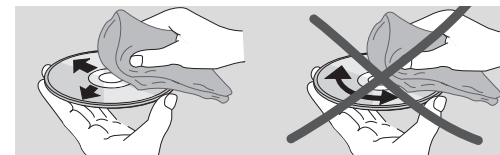

Si, après le démarrage d'un disque, vous entendez des bruits inhabituels ou des vibrations provenant de l'appareil, appuyez rapidement sur la touche STOP de la télécommande ou de l'appareil.

Mise en service

Suivez les instructions de cette page pour mettre en service votre TV/DVD et sa télécommande avant d'accéder à la procédure d'installation des chaînes décrite à la page suivante.



1 Placez les piles dans la télécommande.

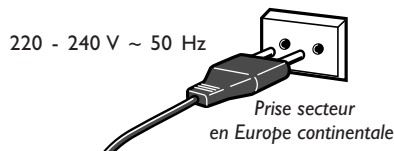

2 Branchez le TV/DVD à une prise secteur.

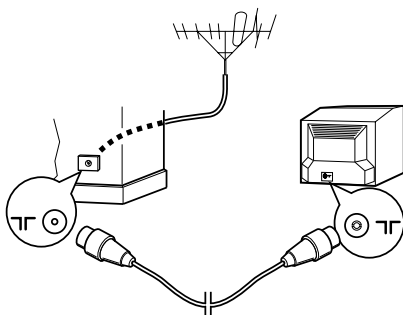

3 Branchez l'antenne extérieure ou le réseau câblé sur la prise à l'arrière du TV/DVD.

Nous vous conseillons, dans un premier temps, de **ne pas raccorder au TV/DVD vos autres appareils** (magnétoscope, décodeur, etc) afin de ne pas compliquer la procédure d'installation par des manipulations supplémentaires. Vous le ferez lorsque vous aurez terminé l'installation des chaînes en vous reportant à la page 21 de ce manuel.

Magnétoscope NexTView-Link (voir schéma à la fin du manuel)

Si vous possédez un magnétoscope **NexTView-Link** vous devrez le raccorder au TV/DVD (prise AV1) à l'aide d'un câble SCART/Péritélévision (21 broches, toutes câblées) **avant** de procéder à la première installation de la page 4.

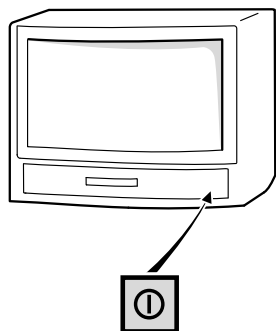

4 Mettez en marche le TV/DVD en appuyant sur la touche marche-arrêt ①.

La première fois que vous mettez en marche le TV/DVD, le menu de choix des langues apparaît.

5 Poursuivez en page 4 pour une **Première installation** ou en page 5 pour une mise à jour des chaînes si le TV/DVD a déjà été réglé.

Le raccordement d'autres appareils aux prises AV (Audio Video) est détaillé à la page 21. Avant de vous y reporter procédez à la **Première installation** (page suivante) afin d'éviter d'éventuels problèmes de sélection d'appareils.

Plus d'infos ...

INSTALLATION DES PILES :

Insérez deux piles de type LR06 ou AA.

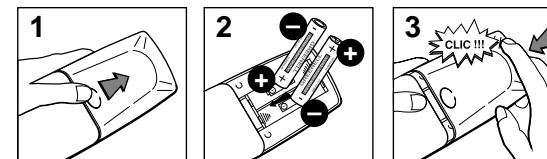

Respectez l'environnement et la loi ! Avant de jeter des piles (ou des accumulateurs), informez-vous auprès de votre distributeur pour savoir si elles (ou ils) font l'objet d'un recyclage spécial, et s'il peut se charger de les récupérer.

PRISE ANTENNE : (75 ohms - VHF / UHF / câble)

La prise antenne, située à l'arrière du TV/DVD, permet le raccordement de l'antenne extérieure ou celui d'un autre appareil équipé d'un modulateur (magnétoscope, récepteur satellite, etc).

FICHE SECTEUR :

La fiche secteur permet d'alimenter votre TV/DVD. Il ne doit être alimenté exclusivement qu'avec une tension alternative de 220 - 240 V ~ 50 Hz. Il ne doit pas être raccordé à un réseau délivrant du courant continu. Si la fiche est détachée du cordon, ne la branchez en aucun cas à une prise secteur car il y a danger d'électrocution.

PRISE SECTEUR AU ROYAUME-UNI

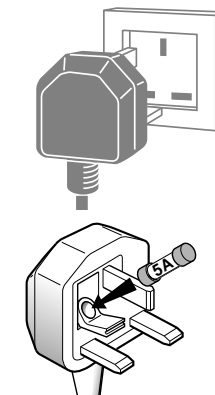

Les appareils prévus pour le Royaume-Uni sont livrés avec un cordon secteur équipé d'une prise moulée.

Cette prise contient des éléments de sécurité qu'il ne faut pas remplacer par un modèle quelconque du commerce. Elle est munie d'un fusible qui protège votre TV/DVD. Si votre appareil ne fonctionne plus, le fusible peut être fondu. Dans ce cas, remplacez-le par un fusible identique de 5 ampères certifié par l'ASTA ou le BSI (BS 1362).

Première installation

La première installation consiste à effectuer les réglages nécessaires à la recherche et à la mise en mémoire de toutes les chaînes que vous pouvez recevoir dans votre région. Mettez le téléviseur en marche avec l'interrupteur marche-arrêt ① en façade et suivez pas à pas les étapes 1 à 7 de cette page.

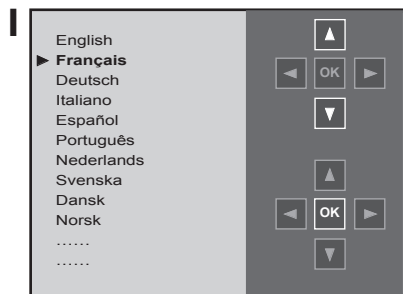

A la première mise en marche du TV/DVD, le menu du choix des langues apparaît (1). S'il n'apparaît pas, mettez le TV/DVD en veille en appuyant sur la touche de la télécommande. Appuyez plusieurs secondes sur la touche **pr - du TV/DVD jusqu'à l'apparition du menu.**

1 Choisissez la langue des menus avec les touches ou .

2 Validez avec . Une liste des pays apparaît.

3 Choisissez le pays avec les touches ou .

Il s'agit du pays où vous vous trouvez, ou celui dont vous souhaitez recevoir les chaînes si vous êtes frontalier.

4 Validez avec . Un message de bienvenue apparaît.

5 Lancez l'installation automatique en appuyant sur .

Le menu qui apparaît vous renseigne sur la progression de l'installation. Attendez le message de fin d'installation avant de quitter le menu, sinon toutes les chaînes ne seront pas mémorisées. Selon le nombre de chaînes que vous pouvez recevoir, l'installation automatique peut durer jusqu'à 10 minutes.

6 En fonction du pays que vous avez choisi à l'étape 3, le TV/DVD rangera les chaînes dans un ordre prédéfini. Si vous souhaitez modifier ce classement, nommer ou renommer vos chaînes, supprimer les chaînes mémorisées 2 fois, appuyez sur et suivez les indications du **Classement des chaînes**.

7 Si vous ne souhaitez pas réorganiser vos chaînes, quittez le menu avec la touche **exit** et reportez-vous à l'utilisation quotidienne en page 6.

La langue choisie à l'étape 1 est automatiquement sélectionnée pour la partie DVD. Cependant, vous pouvez personnaliser la partie DVD (langue des menus, des dialogues, ou des sous-titres - affichages à l'écran - verrouillage parental) : reportez vous aux pages 15 à 17.

Plus d'infos ...

Langues et pays : la liste des langues et des pays est fonction des modèles.

Décodeur : Si vous raccordez un décodeur sur la prise AV1, vous devrez, après la première installation, afficher le menu d'installation manuelle et valider l'option **Décodeur**. Reportez-vous à la page 5.

Chaînes manquantes : la recherche des chaînes s'effectue en fonction du pays sélectionné, reportez-vous au chapitre Installation manuelle pour installer des chaînes qui n'auraient pas été trouvées. Dans le cas de réseaux câblés si certaines chaînes n'ont pas été trouvées, sélectionnez **Autre** à la place d'un pays et relancez une mise à jour automatique.

Installations ultérieures : affichez le **SOMMAIRE INSTALLATION** (voir page 6) et choisissez selon le cas **Mise à jour auto** ou **installation auto**. Suivez ensuite les indications en bas de l'écran.

• La **Mise à jour auto**, vous permet d'installer des chaînes récemment mises en service ou de compléter votre installation si certaines chaînes sont absentes ou mal installées.

• L'**Installation auto**, est utile pour des installations ultérieures à la première installation (suite à un déménagement). Elle efface toutes les chaînes mémorisées antérieurement. Pour l'installation d'une nouvelle chaîne, il est préférable d'utiliser la **Mise à jour auto**, ou l'**Installation manuelle**.

Classement des chaînes : lors de la Première installation, votre TV/DVD a recherché les chaînes en leur donnant un numéro et un nom en fonction du pays choisi. Le menu **CLASSEMENT DES CHAÎNES** vous permet de modifier ces réglages. Vous pourrez **nommer** les chaînes dont le nom n'aurait pas été trouvé, **changer l'ordre** des chaînes et **effacer** les chaînes en double ou de mauvaise qualité. Suivez les messages en bas de l'écran. Identifiez les chaînes en vous aidant d'un magazine des programmes TV.

• **Classer vos chaînes** : sélectionnez la ligne **Chaîne**. Cherchez la chaîne à laquelle vous souhaitez attribuer le numéro 1 avec les touches **pr +**, **pr -** ou en vous aidant des logos des chaînes. Le numéro déjà attribué apparaît à la ligne **Chaîne**. Sélectionnez la ligne **Permuter avec**, tapez **01** et appuyez sur **ok**. La chaîne passe en première position : les deux chaînes sont permutées. Procédez de même pour les autres chaînes.

• **Effacer une chaîne** : sélectionnez la ligne **Chaîne** et passez vos chaînes en revue avec **pr +** et **pr -** ou . Lorsque vous arrivez sur une chaîne à effacer sélectionnez **Effacer chaîne** et appuyez sur **ok**.

• **Changer le nom** : sélectionnez la ligne **Changer de nom**, et choisissez le caractère à modifier avec les touches . Faites défiler l'alphabet avec les touches **1** et **2**. Le nom sera pris en compte lorsque vous changerez de ligne ou quitterez le menu avec **exit**.

Compléter l'installation

Les réglages de cette page seront utiles si vous constatez que certaines chaînes n'ont pas été mémorisées lors de la première installation ou de la mise à jour automatique. Cela peut se produire si vous installez des chaînes à partir d'un réseau câblé. L'installation manuelle des chaînes nécessite d'entrer tous les paramètres d'une chaîne, un par un.

Affichez le **SOMMAIRE INSTALLATION** (appuyez sur la touche **tv menu** de la télécommande pour afficher le menu **SOMMAIRE**, puis sélectionnez le menu **Installation**) et sélectionnez la ligne **Installation manuelle**. Validez avec **ok**. Réglez successivement tous les paramètres de la chaîne que vous souhaitez mettre en mémoire. Suivez les messages en bas de l'écran.

INSTALLATION MANUELLE	
Retour	
Norme	EURO BG
Réception	Antenne
Recherche automatique	< > ■■■■■■■■■■
CH--	
Réglage fin	
Mémoriser sur le n°	--
Nom	----
Décodeur	<input checked="" type="checkbox"/>
Routage du son externe	<input type="checkbox"/>

- Norme** : choisissez la norme de votre pays.
Le choix des normes varie en fonction des modèles de TV/DVD : **France** pour la France et le Luxembourg, **DKK'** pour l'Europe de l'Est et le Moyen-Orient, **I** pour le Royaume-Uni et l'Irlande, **Euro BG** pour l'Europe de l'Ouest.
- Réception** : choisissez le mode de réception des chaînes (chaînes hertziennes ou réseau câblé).
Certains réseaux câblés utilisent les mêmes fréquences que les chaînes hertziennes. Dans ce cas sélectionnez **Antenne** au lieu de **Câble**.
- Recherche automatique** : tapez le numéro de canal de diffusion de la chaîne ou lancez la recherche avec les touches ◀ ou ▶.
Votre TV/DVD s'arrêtera sur le premier canal trouvé. Si vous souhaitez mémoriser la chaîne correspondante, sélectionnez la ligne **Mémoriser sur le n°**. Sinon continuez la recherche avec les touches ◀ ou ▶.
- Réglage fin** : si les images ne sont pas nettes réglez la mise au point avec les touches ◀ ou ▶.
- Mémoriser sur le n°** : pour valider vos réglages tapez le numéro que vous souhaitez attribuer à la chaîne (ex. : 01 pour TFI). Mémorisez avec **ok**.
- Nom** : si la chaîne est reconnue son nom s'inscrira automatiquement, sinon modifiez le nom proposé ou entrez un nom. Sélectionnez le caractère à modifier avec les touches ◀ ou ▶.
Faites défiler l'alphabet avec les touches **1** et **2**. Changez de caractère avec les touches ◀ ou ▶ et recommencez l'étape 5 ci-dessus.
- Décodeur** : si la chaîne est cryptée et si vous souhaitez brancher un décodeur à la prise AV1 (voir page 21) cochez la case avec les touches ◀ ou ▶ et recommencez l'étape 5 ci-dessus.
- Routage du son externe** : mettez votre décodeur en marche. Si le son est crypté ou si vous n'avez pas de son, activez ou désactivez la case avec les touches ◀ ou ▶ et recommencez l'étape 5 ci-dessus.

Quittez le menu avec **exit**.

Plus d'infos ...

RÉGLAGES PERSONNELS : affichez le **SOMMAIRE INSTALLATION** (appuyez sur la touche **tv menu** de la télécommande pour afficher le menu **SOMMAIRE**, puis sélectionnez le menu **Installation**). Sélectionnez **Réglages personnels**. Validez avec **ok**. Suivez les messages en bas de l'écran pour choisir :

- ▲ **Langue des menus** : choisissez votre langue.
La langue choisie dans la partie TV sera automatiquement sélectionnée pour la partie DVD.
- Rotation d'image** : pour corriger les effets du champ magnétique terrestre et obtenir une image parfaitement alignée horizontalement.
- Pays** : Le choix du pays est important pour l'affichage correct des écrans du télétexte dans la langue correspondante.
- Niveau du son auto** : cochez la case si vous souhaitez garder le même niveau sonore sur toutes les chaînes.
- Nom AV1, AV2, AV3** : donnez un nom à la prise selon l'appareil que vous y brancherez. Choisissez le caractère à modifier avec les touches ◀ ou ▶. A l'aide des touches **1** ou **2**, affichez le caractère souhaité.
- Chaîne pour heure de référence** : sélectionnez la ligne Chaîne pour heure de référence et faites défiler les chaînes avec les touches ◀ ou ▶ jusqu'à ce que l'heure et la date s'affichent en-dessous du numéro de chaîne. La mise à l'heure n'est possible qu'avec des chaînes diffusant du télétexte.
Lorsque l'heure est réglée vous pourrez l'afficher avec la touche **info**. Vous pourrez aussi utiliser la fonction réveil.

Quittez le menu avec **exit**.

RÉGLAGES PRÉFÉRENTIELS : affichez le **SOMMAIRE** en appuyant sur la touche **tv menu** de la télécommande. Sélectionnez **Préférences**. Validez avec **ok**.

- Afficher n° chaîne** : cochez la case pour afficher en permanence le numéro de la chaîne regardée.
- Vidéo AVI** : à l'aide des touches ◀ ▶, précisez ici le type de signal vidéo transmis par l'appareil connecté en AV1. En sélectionnant **Auto**, la reconnaissance du signal (Vidéo, S-Vidéo, RVB) sera automatique. Sélectionnez **RVB** si vous n'avez pas d'image lorsque vous branchez une console de jeux. Procédez de même pour **AV2** et **AV3**.
- Format** : choisissez le format de l'image à l'écran.
Auto : le TV/DVD (16/9) s'adapte au format d'image de l'émission si l'émetteur ou l'appareil raccordé à une prise péritélévision fournit un signal de commande.
16/9 ou **4/3** : choisissez le format si l'image ne s'adapte pas automatiquement. Le format repasse en **auto** si vous changez de chaîne ou si vous éteignez le TV/DVD.
- Volume maximum** : réglez à votre convenance le niveau maximum du volume sonore.
- Ampli externe** : si vous avez branché un amplificateur aux prises CINCH à l'arrière du téléviseur cochez la case. Les enceintes gauche et droite du téléviseur sont alors déconnectées et vous pouvez utiliser les enceintes branchées sur l'amplificateur. Si vous n'utilisez pas l'amplificateur externe, désactivez cette fonction. A défaut vous n'auriez plus de son.

Quittez le menu avec **exit**.

Télécommande TV

Votre télécommande peut commander plusieurs appareils. Cette page vous présente les fonctions de la partie TV. Pour la partie DVD, reportez vous à la page 12; pour commander d'autres appareils, reportez vous à la page 20.

Les touches du clavier, en façade du TV/DVD ont les mêmes fonctions que celles de la télécommande. La touche OPEN/CLOSE, uniquement disponible sur le clavier de l'appareil, sert à ouvrir ou fermer le tiroir du disque.

F
6

TV

Navigation TV



Affichez le **SOMMAIRE** en appuyant une fois sur la touche **tv menu** de la télécommande. A partir du sommaire, vous pourrez accéder à d'autres menus (Son, Image, Heures, etc...) pour le réglage ou l'utilisation courante de votre TV/DVD.



Choisissez un menu.



Validez votre choix.

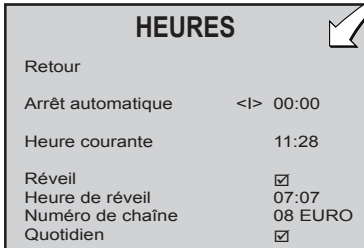

Choisissez une fonction.



- Augmentez ou diminuez une valeur numérique ou une barre de réglage.
- Activez ou désactivez une fonction en cochant une case



Retournez au menu précédent en sélectionnant **Retour** ou quittez les menus avec la touche **exit**.

Menu SOMMAIRE INSTALLATION

SOMMAIRE INSTALLATION

- > **Sortie**
- Installation manuelle
- Mise à jour automatique.
- Installation auto.
- Classement des chaînes
- Réglages personnels

Appuyez sur la touche **tv menu** de la télécommande : le menu **SOMMAIRE** apparaît. Sélectionnez la ligne **Installation** avec les touches ou et validez avec **ok**. Le menu **SOMMAIRE INSTALLATION** est affiché.

les autres touches de commande TV



Pour mettre en veille votre TV/DVD.



Votre télécommande peut commander d'autres appareils tels que des magnétoscopes, des chaînes Hi-Fi ou des récepteurs satellites. Pour commander votre TV/DVD, mettez le sélecteur sur la position **tv+dvd**. Pour commander d'autres appareils, reportez vous en page 20.



Passer du mode TV au mode DVD ou du mode DVD au mode TV.

Chaînes



Passer d'une chaîne à l'autre.

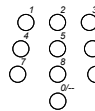

Choisir une chaîne en tapant son numéro. Pour les chaînes à 2 chiffres, tapez d'abord sur la touche 0 (ex. 12, tapez 012).

Programmes audiovisuels



Choisir un appareil connecté sur une prise péritélévision (scart) ou sur les prises cinch : AV1, AV2, AV3.

Le son



Régler le volume sonore. Cette fonction est active sur le TV/DVD quelle que soit la position du sélecteur de fonctions à l'exception de la position hifi.



Interrompre ou rétablir le son.

Les touches de couleur



Appeler le menu Pré-réglages son et image.



Afficher la liste des chaînes.



Afficher le nom de la chaîne, l'heure, le type de son et le zoom. Sur les chaînes qui diffusent un guide des programmes, informations relatives au programme en cours.



Appeler le guide des programmes.



Appeler le télétexte.

Les touches de couleur servent aussi au fonctionnement du télétexte.

IMPORTANT

Si les piles de votre télécommande sont usagées, vous pouvez utiliser les touches du clavier de l'appareil qui ont les mêmes fonctions que les touches de la télécommande.

Utilisation quotidienne

Les explications de cette page vous permettront de régler l'image de votre TV/DVD, de programmer votre appareil en mode réveil ou en mode arrêt automatique. La liste des chaînes visualisera par pages de 10 chaînes, les chaînes mémorisées dans votre TV/DVD en vous permettant d'y accéder directement.

 La plupart des fonctions décrites dans cette section sont disponibles en mode TV uniquement.

Affichez le **SOMMAIRE** avec la touche **tv menu** et sélectionnez le menu **Son**, **Image** ou **Heures**. Validez avec **ok**.

SON

Reportez vous en page 8.

IMAGE

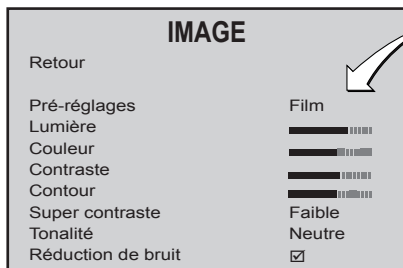

- **Pré-réglages** permet d'optimiser la qualité de l'image en fonction du type d'émission regardée (Film, Studio, Sport, Standard, Personnel).
Sur certains modèles, seules les options **Standard** et **Personnel** sont disponibles.
- **Lumière, Couleur, Contraste, et Contour** règle l'image selon votre goût. Ces réglages seront activés chaque fois que vous choisirez Personnel (voir ci-dessus).
- **Super contraste** règle l'image selon la luminosité ambiante (fort ou faible).
- **Tonalité** règle la balance de la couleur (chaude, neutre ou froide).
- **Réduction de bruit** améliore la qualité de l'image lors de réceptions difficiles.

HEURES

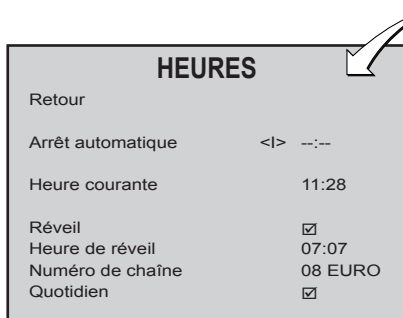

- **Arrêt automatique** règle une durée avant la mise en veille automatique du TV/DVD. Réglez à --:-- pour annuler l'arrêt.
- **Heure courante** permet de régler l'heure si elle n'est pas correcte.
- **Réveil** permet de régler l'heure à laquelle vous souhaitez être réveillé par le TV/DVD. Cochez la case pour afficher les options du menu. Tapez l'heure de réveil. Choisissez la chaîne qui vous réveillera. Cochez la case **Quotidien** pour un réveil journalier. Quittez le menu avec **exit**. Mettez le TV/DVD en veille avec la touche  de la télécommande. Le voyant rouge du TV/DVD clignote. Le TV/DVD se mettra automatiquement en marche à l'heure programmée et s'arrêtera une heure après si vous n'utilisez pas la télécommande.

Verrouillage du TV/DVD : il est possible d'interdire la mise en marche du TV/DVD avec les touches de son clavier. La télécommande est alors indispensable à son utilisation. Vous pouvez verrouiller le TV/DVD de 3 façons :

- en appuyant plus de 3 secondes sur la touche veille  de la télécommande
- en programmant un arrêt automatique (voir ci-dessus)
- en le mettant en veille après la programmation d'une heure de réveil.

Le verrouillage du TV/DVD est signalé par le **clignotement du voyant rouge** de mise en marche. Le TV/DVD ne peut être mis en marche que par la télécommande. Appuyez sur n'importe quelle touche numérique de la télécommande pour le déverrouiller.

Plus d'infos ...

Marche et arrêt du TV/DVD : la mise en marche ou l'arrêt du TV/DVD s'effectue en appuyant sur la touche  en façade. La mise en marche du TV/DVD est indiquée par un **voyant vert** en façade.



Mise en veille et sortie de veille : la mise en veille s'effectue avec la touche  de la télécommande. Cette touche permet d'arrêter votre TV/DVD à partir de la télécommande. La **mise en veille** est indiquée par un **voyant rouge** en façade qui reste sous tension, avec une faible consommation.

Pour rallumer le TV/DVD, appuyez sur une des touches numériques de la télécommande ou sur la touche **ok**.

Lorsque vous commandez le TV/DVD avec la télécommande le voyant en façade **clignote en orange**. Cela vous permet de vérifier le fonctionnement de la télécommande et l'état des piles.

pr + et pr - : pour choisir une chaîne avec la télécommande ou avec les touches de façade. (Pr 01, Pr 02, ... Pr99, AVI, ...)

Touches numériques : pour choisir une chaîne avec les touches 1, 2, 3, etc, ... Pour les chaînes à deux chiffres, appuyez d'abord sur la touche 0 (ex. 12, tapez 012).

Zoom : vous pourrez agrandir les images diffusées en format 4/3 ou letterbox (bandes noires en haut et en bas de l'écran) afin d'éliminer les surfaces sans image. Appuyez d'abord sur **exit** si un menu est à l'écran et sélectionnez l'agrandissement souhaité à l'aide des touches  

ZOOM 0 image 4/3 (bandes noires sur les côtés).

ZOOM I pour des images en letterbox centrées sur l'écran (sans les sous-titres).

ZOOM I (ST) pour des images en letterbox décalées vers le haut pour voir les sous-titres.

CINERAMA image 4/3 remplissant l'écran.

Affichage d'informations : une pression sur la touche **info** affiche à l'écran le numéro et le nom de la chaîne, l'heure, le zoom et le type de son. Si la chaîne regardée diffuse le Program Info, le nom de l'émission et ses heures de début et de fin apparaîtront.

Préférences Son et Image : affichez le menu avec la **touche rouge**, sélectionnez la ligne souhaitée et réglez à votre convenance. Sur certains modèles, une pression sur la touche rouge rappelle les réglages standard.

Arrêt sur image : appuyez brièvement sur la touche **ok**, lorsqu'il n'y a pas de menu à l'écran, pour figer l'image. Pour annuler, appuyez sur n'importe quelle touche.

Liste des chaînes : appuyez sur la touche **list** de la télécommande pour afficher la **LISTE**. Elle est composée au maximum de 10 pages et indique le nom et le numéro de chaque chaîne. Une 11^{ème} page est dédiée aux appareils connectés sur les prises AV.

Pour regarder une des chaînes de la page affichée, tapez sur la télécommande le dernier chiffre du numéro de la chaîne (ex. 5 pour 25). La liste s'efface de l'écran et les images de la chaîne apparaissent.

Quittez le menu avec **exit**.

Le son Stéréo/Nicam/Dolby Virtual

Les explications de cette page vous permettront de régler le son de votre téléviseur en fonction des émissions reçues.

F
8
TV

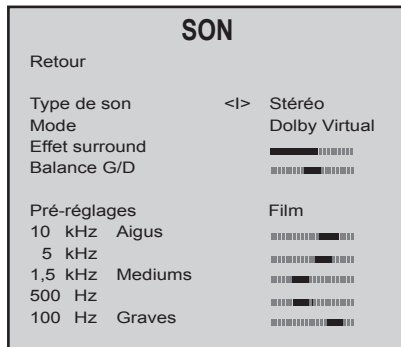

Affichez le **SOMMAIRE**. Sélectionnez la ligne **Son**. Validez avec **ok**. Le menu **SON** apparaît.

Type de son : les choix auxquels vous aurez accès dépendent de l'émission. Sélectionnez la ligne puis choisissez le type de son souhaité.

Mode : les choix auxquels vous aurez accès dépendent du type de son. Sélectionnez la ligne puis choisissez le type de son souhaité. Les modes **Magique** et **Dolby Virtual** ne sont disponibles que si le type de son est stéréo.

Effet surround : cette ligne n'apparaît que si **Dolby Virtual** a été sélectionné à la ligne **Mode**. Sélectionnez la ligne et réglez l'effet surround.

Balance G/D : sélectionnez la ligne, puis équilibrez le son entre les haut-parleurs Gauche et Droit.

Pré-réglages : choisissez le pré-réglage qui convient le mieux au son de la chaîne que vous regardez. Sélectionnez la ligne et choisissez votre réglage.

Personnel correspond à vos réglages de l'égaliseur graphique.

Egaliseur graphique : ajustez la tonalité du son avec les 5 fréquences. Dès que vous réglez l'égaliseur, l'option **Pré-réglages** passe automatiquement sur **Personnel**. Vos réglages sont mémorisés comme étant les nouveaux réglages personnels.

Quittez les menus avec **exit**.

Plus d'infos ...

Type de son

EMISSION	CHOIX
Mono	automatique - mono
Stéréo	mono - stéréo
Dual	son 1 - son 2
NICAM - 3	son 1 - son 2 - son 3
AV	stéréo - son 1 - son 2

Mode

Normal	son d'origine (mono ou stéréo)
Son élargi	effet stéréo pour son mono
Magique	accentuation de l'effet stéréo avec élargissement de la bande passante stéréo (pour les signaux stéréo) ou pseudo-stéréo (pour les signaux mono).
Dolby Virtual	Virtual Dolby Surround. Basé sur le décodage Dolby Surround Pro Logic, le Virtual Dolby Surround reproduit sur deux haut-parleurs les voies Gauche, Droite, Centre et Virtual Surround.

Virtual Dolby Surround

Le système Virtual Dolby Surround utilise une technique de virtualisation évoluée pour simuler l'environnement sonore produit par un système Dolby Surround Pro Logic, en utilisant seulement deux haut-parleurs.

“Dolby” et le symbole du double D  sont des marques déposées de Dolby Laboratories Licencing Corporation. Fabriqué sous licence de Dolby Laboratories Licencing Corporation.

Nicam

Le procédé NICAM consiste à transmettre par voie hertzienne un son numérique stéréo comparable à celui d'un CD audio en complément du son analogique mono habituel. Vous pourrez ainsi recevoir grâce au procédé NICAM un son numérique avec la qualité d'un compact disc laser.

Pré-réglages

Choisissez le réglage qui correspond le mieux à l'émission regardée : films, voix (pour les débats), musique, plat (courbe de réponse plate), standard (réglages usine), personnel (réglages personnels).



Le télétexte



Utilisé dans de nombreux pays sous des appellations diverses (TOP Text, Fasttext, FLOF text, Videotext), le Télétexte est un service gratuit offert par les chaînes de télévision. Ce service constitue une véritable banque d'informations (météo, résultats sportifs, actualité, jeux...) disponible à tout moment. L'accès aux différentes rubriques indiquées à l'écran par des pavés de couleurs se fait par simple pression sur les touches de même couleur de la télécommande.







Appuyez sur la touche **text** pour afficher la page Sommaire du télétexte (page 100). S'il n'y a pas de télétexte sur la chaîne que vous regardez, un message vous l'indique.



Sommaire : pour appeler la page sommaire, sélectionnez 100 avec les touches  ou  et validez avec **ok**.



Affichez une page en tapant les 3 chiffres de son numéro de page (ex : 170). Après un moment la page apparaît. Consultez les pages suivantes ou précédentes avec les touches  .

Pages tournantes : certaines informations occupent plusieurs pages. Elles défilent à l'écran au fur et à mesure de leur réception. Pour arrêter le défilement, sélectionnez **STOP** avec les touches  ou  et validez avec **ok**. Relancez le défilement avec **ok**.

Réponses cachées : pour révéler ou cacher une réponse (jeux), sélectionnez ??? avec les touches  ou  et validez avec **ok**.

Zoom : sélectionnez **ZOOM** avec les touches  ou  et appuyez sur **ok** une fois, pour agrandir le haut de l'écran, une deuxième fois pour agrandir le bas de l'écran, une troisième fois pour rétablir l'affichage normal.

Affichage : pour superposer la page télétexte aux images de la chaîne, sélectionnez **MIX** à l'aide des touches  ou  et validez avec **ok**. Une nouvelle pression sur **ok** ramène à l'affichage normal.

Sous-page : pour accéder directement à une sous-page, sélectionnez "----" avec les touches  ou . Tapez les 4 chiffres du numéro de sous-page (ex : 0003).

Selon les chaînes, l'affichage de la page sous-code peut prendre plusieurs minutes.

Accès direct : les touches jaune et bleue permettent d'accéder directement aux pages dont les numéros sont affichés en jaune et bleu en bas de l'écran.

Fasttext : le télétexte Fasttext transmet 4 rubriques en couleurs qui apparaissent en bas de l'écran. Choisissez la rubrique avec les touches de couleur de la télécommande.

TOP text : le télétexte TOP text transmet les pages en les regroupant en rubriques contenant des articles. Sélectionnez la première page d'une rubrique en appuyant sur la touche bleue ou la première page d'un article en appuyant sur la touche jaune.



Plus d'infos ...



Sous-page : certaines chaînes transmettent des pages d'alarme, qui peuvent être affichées à l'heure souhaitée.

Exemple : pour 15h30 tapez 1530 comme numéro de sous-page puis appuyez sur **exit**. Il est bien sûr nécessaire de laisser le TV/DVD en marche sur la chaîne qui transmet la page Alarme.

Fonctions supplémentaires : certaines chaînes fournissent par télétexte un sous-titrage de certaines de leurs émissions ainsi que des flashes d'information réactualisés. Le numéro des pages correspondantes est indiqué dans le sommaire du télétexte.

Une fois la page trouvée, le sous-titrage ou le flash d'information sera incrusté dans l'image TV. Le bandeau de navigation disparaît au bout de quelques secondes. Pour le faire réapparaître, appuyez sur la touche **text**.

Mode page : ce mode de fonctionnement permet d'accéder rapidement aux pages dont les numéros sont affichés. Si la page affichée renvoie à d'autres numéros de page, appuyez sur la touche **text** pour passer en mode pages. Sélectionnez le numéro de page souhaité à l'aide des touches  ou .

Affichez la page avec la touche **ok**. Vous pouvez afficher la page suivante ou précédente à l'aide des touches  ou .





Sortez du mode page avec la touche **text**.

Quittez le télétexte avec la touche **exit**.

Program Info (guide des programmes)



Le guide des programmes est préparé par votre TV/DVD à partir des informations du Télétexte transmis sur certaines chaînes. Vous ne pourrez accéder au guide des programmes qu'avec les chaînes mémorisées par votre TV/DVD. Selon les services proposés par les chaînes dans le télétexte il est possible que le guide des programmes ne soit pas disponible. Le guide des programmes vous permet de prendre connaissance des programmes, d'établir une liste des émissions que vous souhaitez regarder ou enregistrer. Vous pourrez aussi programmer un magnétoscope NexTVView link pour l'enregistrement d'une émission ou mettre en marche automatiquement votre TV/DVD au début de l'émission de votre choix.

Le guide des programmes est disponible sur certaines chaînes. Dans ce cas un message vous l'indique. Appuyez sur la touche bleue pour afficher le **guide des programmes** : la première page apparaît. La première émission de cette page est celle en cours.



Pour afficher la page suivante ou précédente utilisez les touches  ou . Des options (mémoriser, réveil, ...) sont proposées à la dernière ligne du menu. Sélectionnez-les avec les touches  ou .

Mémoriser : pour être prévenu du début d'une émission lorsque vous en regardez une autre sélectionnez l'option **Mémoriser** avec les touches  ou . Choisissez le programme à mémoriser avec les touches  ou .

Validez avec la touche **ok**. L'écran **REVUE** apparaît. Vérifiez vos réglages.

Réveil : pour programmer la mise en marche du TV/DVD au début de l'émission de votre choix sélectionnez **Réveil**. Choisissez l'émission avec les touches  ou . Validez avec la touche **ok**. L'écran **REVUE** apparaît. Vérifiez votre programmation. Mettez le TV/DVD en veille avec la touche  de la télécommande.

Le message «**MÉMOIRE PLEINE**» signifie que les 4 mémoires de programmation du guide des programmes sont utilisées. Reportez-vous au paragraphe ci-contre pour libérer une mémoire (Plus d'infos, Effacer).

Enregistrement : pour enregistrer une émission en laissant votre TV/DVD programmer un magnétoscope **NexTVView-Link** raccordé par la prise péritélévision. L'heure et la date doivent être réglées sur le TV/DVD et le magnétoscope. Sélectionnez l'option **Enregistrer**. Choisissez l'émission avec les touches  ou . Validez avec la touche **ok**.

 Le magnétoscope **NexTVView-Link** doit être allumé pour que la programmation puisse avoir lieu.

Vous ne pourrez annuler l'enregistrement qu'avec le magnétoscope. Des messages vous informent du déroulement de la programmation. Veuillez suivre les instructions de ces messages. Si vous appuyez sur **exit** pendant l'affichage d'un message d'erreur le magnétoscope ne sera pas programmé.







Préréglages : si le diffuseur modifie les pages de son télétexte, votre TV/DVD n'est plus en mesure d'afficher le guide des programmes et le message "**Aucune page de Program Info n'a été trouvée sur cette chaîne**" vous l'indique. Effacez le message avec **exit** puis appelez le télétexte et relevez le numéro de la page des programmes du jour. Quittez le télétexte avec **exit**, rappelez le guide des programmes et dès que le message "**Aucune page de Program Info n'a été trouvée sur cette chaîne**" s'affiche, appuyez sur **ok** pour accéder au menu **INSTALLATION DE PROGRAM INFO**. Sélectionner la ligne **N° de page du guide TV** et à l'aide des touches numériques de votre télécommande, tapez le numéro de la page des programmes que vous avez préalablement cherché dans le télétexte. Confirmez avec **ok** et quittez le menu avec **exit**. Votre TV/DVD doit alors afficher le guide des programmes.







Plus d'infos ...

NexTVView Link : Lorsque la liste des programmes télévisés prévus dans les jours à venir est affichée sur l'écran du TV/DVD, vous pouvez programmer facilement votre magnétoscope **NexTVView Link** pour l'enregistrement de l'émission de votre choix. Il vous suffit de la sélectionner sur l'écran de votre TV/DVD qui se chargera de télécharger les informations de programmation dans le magnétoscope **NexTVView Link** raccordé à la prise AV 1.

REVUE : Ce menu établit une liste des programmes retenus pour un réveil ou pour un avertissement de début de programme. Le menu s'affiche automatiquement dès que vous avez validé le choix d'un programme dans le menu **PROGRAM INFO**. Vous pouvez aussi l'afficher en sélectionnant **Revue** à la ligne **options** du menu **PROGRAM INFO** et en validant avec **ok**.

Le menu **REVUE**, vous donne accès aux fonctions suivantes :

Effacer : permet d'effacer un des programmes de la liste. Pour cela, sélectionnez la dernière ligne du menu avec les touches  ou  et affichez **Effacer** avec les touches  ou . Placez ensuite le curseur à l'aide des touches  ou  sur le programme à effacer puis validez avec **ok**.

Mémoriser : permet d'activer (ou de désactiver) l'affichage d'un message lors du début d'un programme de la liste. Pour cela, sélectionnez la dernière ligne du menu avec les touches  ou  et affichez **Mémoriser** avec les touches  ou . Placez ensuite le curseur à l'aide des touches  ou  sur le programme pour lequel vous souhaitez être averti puis validez avec **ok**. Un **TV** s'affiche devant le programme. Vous pouvez alors regarder une autre chaîne, vous serez averti par un message lorsque le programme sélectionné commencera. Appuyez sur la touche **exit** pour effacer le message à l'écran.

La ligne **Retour** permet de revenir à la page **PROGRAM INFO**.

01 TF1	PROGRAM INFO	20:02 Jeu 15
Emissions du Jeu. 15		
20:00 JOURNAL ET METEO		
▶	20:55 LE FILM DU SOIR	
	23:05 GRAND DEBAT SUR LE FILM DU...	
	23:30 METEO NUIT	
00:05 CHAMPIONAT DE BILLARD A 15		
02:25 LA BOURSE DE NEW-YORK		
■ Memoriser		

Retour	REVUE	06 : 02 Jeu15
TV	METEO	08 : 00>08 : 15 05 TF 1 Mon15
ⓘ	MUNDIAL : FIRST ROUND	09 : 15>10 : 30 02 FR 2 Tue 16
TV	HEUTE	10 : 15>10 : 30 01 ARD Tue 16
	FOOTBALL	11 : 35>11 : 40 04 CAN+ Tue 16
MEMOIRE PLEINE		
■ Effacer		

INSTALLATION DE PROGRAM INFO	
01 TF1	
Retour	
N° de page du guide TV	◀▶ 421

Les menus DVD

Cette page vous présente les différents menus disponibles en mode DVD. Si le TV/DVD est en veille, allumez le en appuyant sur la touche **PLAY** de la télécommande. Si le TV/DVD est en mode TV, appuyez sur la touche tv/dvd de la télécommande ou du clavier.

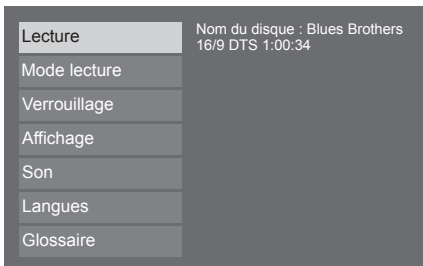

Menu principal

Le menu principal vous servira :

- pour la configuration du lecteur (langues des menus et du disque, sorties son, modes d'affichage)
- pour choisir le mode de lecture ou verrouiller le lecteur.

Menus Info

Le menu info vous servira pendant la lecture pour afficher des informations sur le disque et pour accéder à certaines fonctions spéciales de lecture. Le menu info est désactivé lorsque le disque est à l'arrêt.

Menu "sommaire" du disque

Pour l'obtenir, appuyez sur la touche **PLAY** pour mettre le disque en lecture, puis appuyez sur la touche **title**.

Ce menu est disponible si le disque contient plusieurs titres. Appuyez à nouveau sur la touche **title** pour faire disparaître le menu.

Menu "options" du disque

Pour l'obtenir, appuyez sur la touche **PLAY** pour mettre le disque en lecture, puis appuyez sur la touche **disc menu**.

Le menu "options" du disque est disponible si le disque contient un menu. Appuyez à nouveau sur la touche **disc menu** pour faire disparaître le menu.

 L'apparence et le contenu des menus varient en fonction des disques (suivre les indications sur l'écran).

Menu TV

Vous pouvez accéder à certains menus TV tout en restant en mode DVD.

Appuyez sur la touche rouge de la télécommande pour accéder aux préférences son et image de la partie TV.

En appuyant sur la touche **tv menu** de la télécommande, vous pouvez accéder à la fonction zoom et aux menus image et son de la partie TV.



La ligne Zoom est disponible seulement si le format du disque est 4/3.

Plus d'infos ...

MENU PRINCIPAL :

Si aucun disque n'est chargé, le menu s'affiche automatiquement.

Si un disque est en lecture, appuyez sur la touche **stop**.



Pour sélectionner un menu : avec les touches  ou  choisissez un menu, puis appuyez sur **ok**. Les sous-menus apparaissent alors.

Appuyez sur la touche **return** pour revenir au menu précédent.

MENUS INFO :

Pour y accéder, le lecteur doit être en mode de lecture.

Appuyez sur la touche **info** (jaune) de la télécommande pour afficher toutes les info. Appuyez à nouveau sur la touche **info** pour faire disparaître le menu.

Appuyez sur une touche d'accès direct de la télécommande (, , ) pour accéder à l'info correspondante.

CONTROLE DE LECTURE (PBC)

Certains **CDvidéo** (avec contrôle de lecture, "PBC": Play Back Control, écrit sur le disque ou sur la pochette) proposent des scènes et des informations qui peuvent être sélectionnées de façon interactive par un menu à l'écran. Ce menu apparaît après avoir chargé le disque, (ou après avoir appuyé sur les touches **PLAY** ou **disc menu**).

Pour choisir un élément du menu, entrez son numéro avec les touches numériques de la télécommande puis appuyez sur **ok** pour y accéder.

Le symbole  est affiché lorsqu'une fonction demandée n'est pas disponible.

Sommaire du disque (exemple)

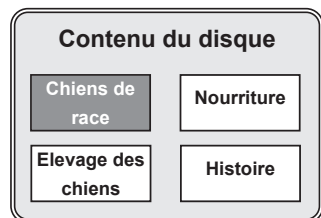

Options du disque (exemple)



Télécommande DVD

Cette page vous présente les commandes DVD de votre télécommande. Pour la partie TV, voir p.6 . Pour commander d'autres appareils, voir p.20. Les touches du clavier, en façade du TV/DVD ont les mêmes fonctions que celles de la télécommande. La touche OPEN/CLOSE, uniquement disponible sur le clavier de l'appareil, sert à ouvrir ou fermer le tiroir du disque.

Navigation DVD

Si vous êtes en mode TV, appuyez sur la touche tv/dvd.

MENU PRINCIPAL



Accéder aux menus **INFO** (voir page 18).

Ces touches permettent:

- de choisir un menu.
- d'augmenter ou de diminuer une valeur.
- de sélectionner un choix.



Choisir une option dans un menu Info.

Utilisez ces touches pour entrer dans un menu ou revenir au menu précédent.



Choisir un menu Info

Valider un choix.



Valider un choix.

Appeler les réglages préférentiels son et image TV.



Appeler les réglages préférentiels son et image TV.

Accéder aux menus de la partie TV (voir page 11).



Accéder aux menus de la partie TV (les menus Info disparaissent).

Revenir au menu principal.



Effacer les menus Info.

Revenir au menu précédent.



Reprendre la lecture 10 secondes avant.

les autres touches de commande DVD



Pour mettre en veille votre TV/DVD.



Pour commander votre TV/DVD, mettez le sélecteur sur la position **tv+dvd**.
Pour commander d'autres appareils, reportez vous en page 20.



Passer du mode TV au mode DVD ou du mode DVD au mode TV.

Lecture DVD

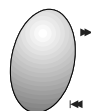

Pour sauter des chapitres (DVD), des pistes (CDaudio), ou des index (CDvidéo).

PLAY : pour démarrer la lecture.

REVI FWD : pour un retour ou une avance rapide (pendant la lecture). Pour modifier la vitesse avec un disque vidéo, appuyez plusieurs fois sur la touche.

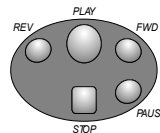

STOP : pour arrêter la lecture d'un disque (pour arrêter complètement et repartir du début, appuyez deux fois). Maintenez cette touche enfoncée quelques secondes pour ouvrir le tiroir.

PAUSE : pour la pause, l'arrêt sur image, la sélection image par image.

Le son



Régler le volume sonore. Cette fonction est active sur le TV/DVD quelle que soit la position du sélecteur de fonctions à l'exception de la position hifi.



Interrompre ou rétablir le son.

Fonctions DVD



Accéder à la fonction **audio** du menu **INFO**.



Accéder au menu "option" du disque (s'il existe).



Accéder à la fonction **sous-titre** du menu **INFO** : vous pouvez alors afficher ou effacer les sous-titres (voir page 19).



Accéder au menu "sommaire" du disque.



Accéder à la fonction **angle de caméra** du menu **INFO** (voir page 19).



Accéder à la fonction **loupe** (voir page 13).

IMPORTANT

Si les piles de votre télécommande sont usagées, vous pouvez utiliser les touches du clavier de l'appareil qui ont les mêmes fonctions que les touches de la télécommande.

Lecture - types de disques

Plusieurs modes de lectures sont disponibles.

Cette page présente le mode de lecture simple. Pour les autres modes de lecture, reportez vous à la page suivante.

Lecture	Nom du disque : Blues Brothers 16/9 DTS 1:00:34
Mode lecture	
Verrouillage	
Affichage	
Son	
Langues	
Glossaire	

Lecture simple

- Ouvrez le tiroir** à l'aide de la touche **open/close** de l'appareil.
- Placez le disque** côté imprimé vers le haut (si disque simple face).
Après quelques secondes, le titre du disque est affiché (ou par défaut, le type de disque), ainsi que les informations de format image, format audio et la durée totale (si ces informations sont disponibles).
- Appuyez sur ok ou sur PLAY** pour commencer la lecture.
Certains disques proposent automatiquement un menu. Vous pouvez alors choisir une rubrique avec les touches  et confirmer avec **ok**.
- Pour arrêter** la lecture, appuyez sur la touche **STOP**.
Cet endroit du disque est mémorisé par le lecteur : c'est la "mémoire de reprise". Si vous appuyez à nouveau sur la touche **PLAY**, la lecture reprendra à partir de l'endroit où vous l'aviez arrêté. Si vous appuyez 2 fois sur la touche **STOP** ou si vous retirez le disque, cette "mémoire de reprise" est perdue : la prochaine lecture se fera au début du disque.

Les disques que vous pouvez lire



Disques vidéo numériques

Les disques DVD de 8 et 12 cm, à 1 ou à 2 faces, à couche simple ou double. Les DVD sont des disques optiques à haute densité sur lesquels un son et une image de haute qualité sont enregistrés au moyen de signaux numériques.



CD audio

12 cm et 8 cm.



CD vidéo

12 cm et 8 cm (avec ou sans contrôle de lecture).



Lecture NTSC

En plus des disques DVD et CD vidéo en système PAL, vous pouvez également visionner vos films favoris en système NTSC.

Disques ne pouvant être lus



A ce jour, voici les disques qui ne peuvent pas être lus par cet appareil : CD-I, CD-ROM, DVD-ROM, DVD-RAM, CDV, CD-G, disques DVD disposant de codes régionaux ne correspondant pas à celui de votre lecteur.

 Ne pas essayer de lire un CD-photo ou un CD-R.



Numéro de code régional : votre lecteur de disques DVD est conçu et fabriqué pour traiter les informations de gestion de région enregistrées sur le disque DVD.

Si le disque DVD ne porte pas le numéro de région correspondant à votre lecteur, il ne pourra être lu. Le code de région de votre lecteur est N° 2 (l'Europe, le Moyen-Orient, la République d'Afrique du Sud, le Japon).

Plus d'infos ...

Le lecteur DVD reste en lecture lorsque vous passez en mode TV en appuyant sur la touche **tv/dvd**.

Cela vous permet, par exemple, de zapper sur des chaînes TV sans arrêter la lecture du disque.

Si le lecteur est verrouillé, et que le disque a une restriction parentale, vous devrez entrer le mot de passe pour lire le disque (voir page 17).

 Les possibilités des disques (menus, fonctions d'accès, langues des dialogues, des sous-titres, les angles de caméra, l'interactivité) peuvent varier d'un disque à l'autre. Veuillez consulter à cet effet les instructions accompagnant le disque. Il se peut que certains disques aient été pré-programmés afin de rendre certaines fonctions impossibles, telles que le saut des chapitres, l'arrêt sur image et la lecture répétée.

La fonction LOUPE

Sur certains disques DVD et CD vidéo, cette fonction vous permet d'agrandir l'image pendant une lecture à vitesse normale ou en pause. L'agrandissement sera de 1,5 ou 2 ou 4 fois la taille normale pour les DVD et 2 fois la taille normale pour les CD vidéo.

Quand vous appuyez sur cette touche de la télécommande, le centre de l'image est agrandi. Lorsque l'image est suffisamment agrandie, vous pouvez naviguer d'une zone à une autre avec les touches  (sur certains disques).

Si vous appelez un Affichage Info alors que la fonction loupe est active, les touches  agiront seulement pour l'Affichage Info.

Le mode Loupe sera annulé si vous demandez une de ces fonctions

- changement de titre, de chapitre,
- menu du disque,
- arrêt (touche STOP),
- accès à un repère.

Modes de lecture

Pour accéder aux modes de lecture, sélectionnez le menu **Mode Lecture** avec les touches puis validez avec **ok**.
Pour valider un mode, sélectionnez-le avec les touches ou puis validez avec **ok**.

Modes de lecture, disques DVD

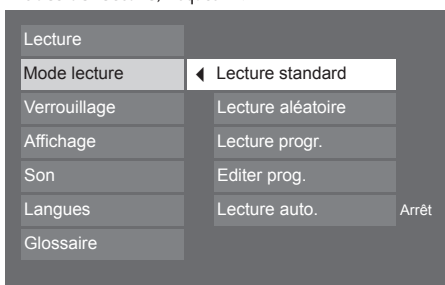

Editer prog., disques DVD

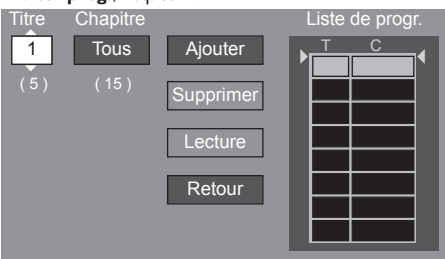

Editer prog., disques CDAudio

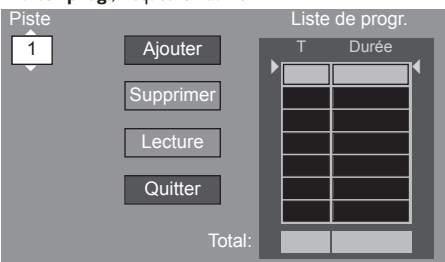

Doublage, disques CDAudio

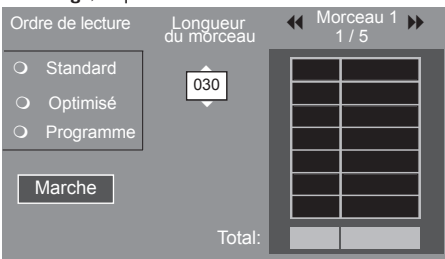

1 Le mode **Lecture standard** permet une lecture normale du disque.

2 Le mode **Lecture aléatoire** permet une lecture aléatoire.

3 Dans le mode **Lecture prog.**, l'ordre des séquences se fait selon la liste établie dans le menu "Editer prog."

Si aucune liste n'a été établie, ce mode ne peut pas être sélectionné. Il est aussi inhibé si le film a un contrôle parental, à moins d'entrer le code parental.

4 Le menu **Editer prog.** vous permet de créer une liste afin de lire des séquences dans un ordre que vous choisissez. La liste qui s'affiche est différente selon le type de disque.

Disques DVD : pour entrer une séquence dans la liste de programme :

- entrez un numéro de titre et un numéro de chapitre en utilisant les touches ou les touches numériques de la télécommande.
- avec la touche , sélectionnez le bouton **Ajouter** et appuyez sur **ok**.
- utilisez le bouton **Supprimer** pour effacer une séquence.
- le bouton **Lecture** vous permet de commencer la lecture de la programmation.

Disques CD : la liste pour les CDaudio est une liste de pistes.

A la différence du DVD, il suffit d'entrer un numéro de piste pour chaque ligne de la liste de programmation. Cette liste affiche les numéros de pistes choisis avec leur durée respectives. La dernière ligne indique la durée totale des pistes choisies.

5 Si la **Lecture auto.** est validée, le lecteur lance automatiquement la lecture dès qu'un disque est chargé.

6 La fonction **Doublage** facilite l'enregistrement de copies personnelles de **CDaudio**. Selon la durée de votre support (par exemple une cassette), **Doublage** organise les pistes pour optimiser la durée de l'enregistrement et fait des pauses de lecture.

Sélectionnez le mode **Ordre de Lecture**:

- **Standard** : les pistes sont rangées dans l'ordre d'origine.
- **Optimisé** : les pistes sont rangées afin d'utiliser au mieux la longueur du morceau (voir étape suivante) et laisser le minimum de bande non enregistrée sur la cassette.
- **Programme** : les pistes sont rangées selon l'ordre de la liste de programmation du menu **Editer Prog.**

Choisissez la longueur du morceau avec les touches ou .

*Vous pouvez enregistrer plusieurs morceaux et passer de l'un à l'autre : sélectionnez le bouton ou et appuyez sur **ok**.*

Pour lancer la lecture des morceaux, sélectionnez le bouton **Marche** et validez avec **ok**.

7 Le mode **Introscon** est disponible pour les **CD audio**. S'il est validé, le lecteur lira les 10 premières secondes de chaque piste.

Plus d'infos ...

LECTURE ALEATOIRE

Pour un disque DVD contenant plusieurs titres, les titres sont lus dans un ordre aléatoire. Chaque titre est lu complètement, avec ses chapitres mélangés, avant de passer au titre suivant.

Ce mode est inhibé pour les disques CDvidéo et pour les films avec un verrouillage parental (à moins d'entrer le mot de passe).

EDITER PROG.

Le bouton **Ajouter** sera modifié en **Insérer** si vous sélectionnez une séquence déjà enregistrée dans la liste de programmation.

Le menu Editer Prog. n'est pas disponible pour les CDvidéo.

ORDRE DE LECTURE



Si la durée d'une piste 1 dépasse la durée du morceau, cette piste sera divisée en plusieurs parties. Par exemple, si la piste fait 48 min. alors que le morceau fait 45 min., alors la piste sera divisée en deux parties : 1A (45 min.) et 1B (3min.). Les parties 1A et 1B seront placées dans les morceaux comme si elles étaient des pistes différentes.

LECTURE DES MORCEAUX

Lorsque vous validez le bouton **Marche**, un message s'affiche pour démarrer la lecture (appuyez alors sur la touche **PLAY**). Ce message s'affichera à la fin de chaque morceau, pour confirmer la lecture du morceau suivant.

Affichage et Son

Le menu **AFFICHAGE** vous permet de choisir le format image et les affichages à l'écran.

Le menu **SON** vous permet de valider la compression de la gamme dynamique, et de choisir le type de son pour la sortie numérique. Pour reproduire le son d'une salle de cinéma à partir du son enregistré sur vos disques DVD en Dolby Digital, raccordez un amplificateur / décodeur Dolby Digital (AC-3) avec la prise de sortie audio numérique optique et sélectionnez le type de son dans le menu **Son**.

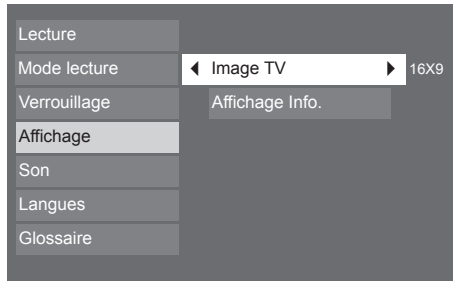

Sélectionnez le menu **Affichage** à partir du menu principal avec les touches ou , puis validez avec **ok**.

Le menu **Image TV** détermine le format de l'image.

Nous vous conseillons de laisser le format 16/9 pour profiter de toute la surface de votre écran TV.

Avec le menu **Affichage Info**, vous choisissez les informations que vous souhaitez voir à l'écran.

Sélectionnez ce sous-menu et validez avec **ok**. Avec les touches ou , sélectionnez une option puis activez ou désactivez la avec la touche **ok**.

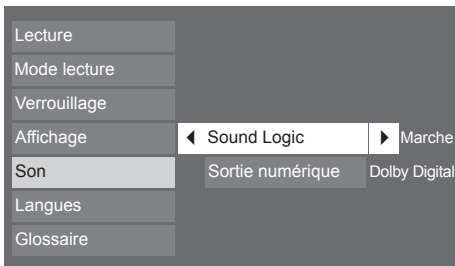

Sélectionnez le menu **Son** à partir du menu principal avec les touches ou , puis validez avec **ok**.

La fonction **Sound Logic** permet de contrôler les niveaux audio par compression de la gamme dynamique.

Lorsqu'elle est activée, il est plus facile d'entendre la totalité de la bande sonore à faible volume. Cette fonction n'est disponible que sur les disques DVD en Dolby Digital (AC-3).

Pour l'activer, sélectionnez la ligne **Sound Logic** avec les touches ou et affichez "Marche" avec la touche **ok**.

Suivant l'appareil que vous connectez à la prise de sortie audio numérique, choisissez le type de son qui sortira sur cette prise.

Sélectionnez la ligne **Sortie numérique** avec les touches ou puis appuyez sur **ok**.

Choisissez en fonction du type de disque et du type de son que vous voulez obtenir sur la prise de sortie audio numérique, et validez avec **ok**.

Sorties numériques selon les options choisies :

Format du disque	Sortie numérique			
	DTS	Dolby Digital	DTS & Dolby Digital	Aucune sélection
DTS	Codé	Pas de son	Codé	Pas de son
PCM	PCM	PCM	PCM	PCM
Dolby Digital (AC-3)	PCM	AC-3 / codé	Codé	PCM
CD	PCM	PCM	PCM	PCM

Plus d'infos ...

IMAGE TV

Vous pouvez sélectionner le format de l'image si vous utilisez les prises de sortie vidéo DVD (voir page 21), en fonction de l'appareil connecté. Sélectionnez ce sous-menu et validez avec **ok**. Plusieurs formats sont proposés : **4x3 Letterbox**, **4x3 standard**, **16x9 grand écran**. Choisissez le format avec les touches et validez avec **ok**.

AFFICHAGE A L'ECRAN

Affichage Info : cochez la case avec la touche **ok** pour afficher les informations de temps et de transport lors de la lecture.

Indicateur de l'angle : cochez la case pour afficher l'info d'angle quand plusieurs angles de caméra sont disponibles sur le disque (voir page 19).

Message de reprise : si la case est cochée, les sous-titres apparaîtront lors d'une reprise de lecture 10 secondes avant (touche **return**).

FORMATS AUDIO



DTS est une technique de compression du son numérique développée par **DIGITAL THEATER SOUND SYSTEMS** pour les signaux audio multicanaux numériques.



Dolby Digital (AC-3) est une technique de compression du son mise au point par les Laboratoires Dolby pour les signaux audio numériques à canal multiple. Le système Dolby Digital permet toute configuration de canaux audio, du son stéréo (2 canaux) au son "surround" numérique 5.1.

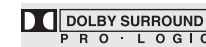

Si vous avez un amplificateur décodeur **Dolby Surround Pro Logic** vous pouvez profiter pleinement du système Pro Logic,

- soit avec des titres portant le label Dolby Surround
- soit avec des films DVD dont le son est enregistré en Dolby Digital 5.1 canaux.

Dans les deux cas, votre décodeur Pro Logic doit être raccordé à la sortie analogique à 2 canaux de votre TV/DVD (voir page 21 : sorties cinch audio).

PCM

Le PCM linéaire est un format d'enregistrement de signaux utilisé pour les CD.

Les CD sont enregistrés en 44,1kHz / 16bits.

Les disques DVD sont enregistrés en 48kHz / 16 bits, voire jusqu'à 96kHz / 24 bits.

Langues préférentielles

Lors de la première installation (page 4), la langue que vous avez choisie à la première étape a été automatiquement sélectionnée pour la partie DVD. Vous pouvez cependant changer la langue pour les menus du lecteur ainsi que les langues préférentielles des dialogues, des sous-titres et des menus du disque. La sélection des langues de la partie DVD n'a aucun effet sur la langue de la partie TV.

Pour chaque disque, il sera possible de changer la langue en cours de lecture : reportez vous en page 19 .

F
16

DVD

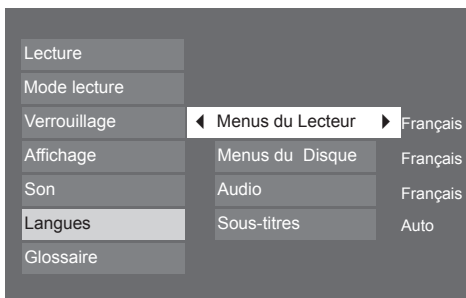

Sélectionnez le menu **Langues** à partir du menu principal avec les touches ou , puis validez avec **ok**.

1 Pour modifier la langue des menus du lecteur, sélectionnez **Menus du Lecteur** puis appuyez sur **ok**. Choisissez la langue avec les touches ou et validez avec **ok**.

2 Pour modifier la langue préférée des menus du disque, sélectionnez **Menus du Disque** puis appuyez sur **ok**. Choisissez la langue avec les touches ou et validez avec **ok**.

Si la langue choisie est disponible pour un titre, alors elle est automatiquement sélectionnée.

3 Pour changer la langue préférée des dialogues, sélectionnez **Audio** puis appuyez sur **ok**. Choisissez la langue avec les touches ou et validez avec **ok**.

L'option "Original" correspond à une langue définie comme prioritaire sur le disque.

Si la langue choisie est disponible pour un titre, alors elle est automatiquement sélectionnée.

Si elle n'est pas disponible, la langue prioritaire du disque est sélectionnée à la place.

4 Pour choisir la langue préférée des sous-titres, sélectionnez **Sous-titres** puis appuyez sur **ok**. Choisissez la langue avec les touches ou et validez avec **ok**.

Si la langue choisie est disponible, elle est automatiquement sélectionnée lorsque vous affichez les sous-titres (voir page 19). Si elle n'est pas disponible, la langue "sous-titre" indiquée sur le disque est sélectionnée à la place.

Si vous choisissez l'option "automatique", la langue préférentielle des sous-titres sera celle que vous avez choisie pour les dialogues (voir ci-dessus). De ce fait, si la langue préférentielle pour les dialogues n'est pas disponible, mais que des sous-titres sont disponibles dans cette langue, ces sous-titres s'afficheront automatiquement.

Plus d'infos ...

Les différents langages et sous-titres disponibles sont indiqués sur la pochette du disque DVD.

Vous y trouverez aussi les formats audio disponibles en fonction des langages, le format image, la zone régionale et le type de disque.

Pour **changer la langue des dialogues au cours de la lecture** d'un disque DVD, affichez l'info audio en appuyant sur la touche de la télécommande.

Choisissez la langue avec les touches (voir page 19).

Pour **changer la langue des sous-titres au cours de la lecture** d'un disque DVD, affichez l'info sous-titres en appuyant sur la touche de la télécommande.

Choisissez la langue avec les touches (voir page 19).

AUTRES LANGUES :

Pour sélectionner une autre langue que celles qui sont affichées, pour les menus du disque, les dialogues et les sous-titres, sélectionnez la ligne "Autres", puis entrez les 4 chiffres du code correspondant à la langue voulue. Vous trouverez la liste des codes à la fin du manuel.

Verrouillage

Cette fonction vous permet de contrôler l'accès au lecteur.
Sélectionnez le menu Verrouillage, puis validez avec ok.

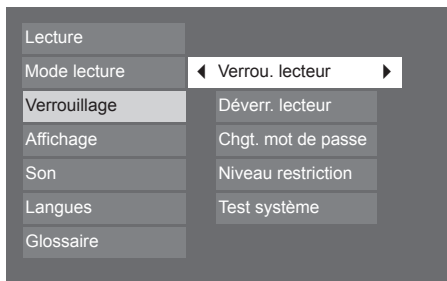

1 Pour activer le verrouillage du lecteur, vous devez entrer un mot de passe : sélectionnez la ligne **Verrou. lecteur** avec les touches ou et validez avec **ok**. Un "nouveau mot de passe" vous est alors demandé : entrez quatre chiffres avec les touches numériques de la télécommande, puis validez avec **ok**. Une confirmation vous est demandée : répétez l'opération.
Choisissez quatre chiffres que vous pourrez facilement retenir, ou bien notez-les.

2 Pour désactiver le verrouillage, sélectionnez la ligne **Déverr. lecteur** et validez avec **ok**.

3 Pour changer le mot de passe, sélectionnez la ligne **Chgt. mot de passe** et validez avec **ok**. Entrez ensuite les quatre nouveaux chiffres.

4 Certains disques DVD contiennent des informations de contrôle parental. La fonction **Niveau restriction** vous permet de contrôler le type de disque ou de programmes que votre famille peut regarder: si certains disques ou certains passages dépassent la limite que vous avez fixée, ils ne seront pas lus.

Sélectionnez la ligne **Niveau restriction** puis validez avec **ok** :

- choisissez le pays dont les normes de classification vous conviennent : sélectionnez **Pays** et validez avec **ok**. Sélectionnez le pays avec puis validez avec **ok**.

- choisissez la limite : sélectionnez **Titres indexés** et validez avec **ok**. Sélectionnez le niveau avec puis validez avec **ok**.

- les titres non indexés peuvent être tous libres d'accès ou exiger un mot de passe : sélectionnez **Titres non indexés** et validez avec **ok**. Sélectionnez "Accès libre" ou "Mot de passe exigé" avec puis validez avec **ok**.

5 A la demande de votre revendeur, vous pouvez sélectionner le menu **Test système** afin d'obtenir certaines informations.

Niveau restriction / titres indexés

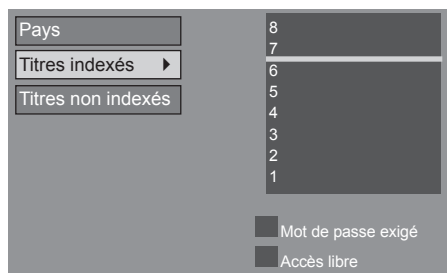

Plus d'infos ...

NIVEAU DE RESTRICTION

Le codage des scènes par niveau de restriction est déterminé par l'éditeur du disque.

En Europe, très peu de disques proposent des niveaux de restrictions.

Si vous avez perdu votre mot de passe, vous pouvez annuler le verrouillage : quand le mot de passe est demandé, appuyez simultanément sur les touches **OK** et **DISC MENU** du clavier du TV/DVD.

Menus Info

accès direct, lecture répétée

Les menus Info vous permettent d'obtenir des informations et des options sur le disque alors qu'il est en lecture.

Pour afficher toutes les informations, lancez la lecture d'un disque avec la touche **PLAY**, puis appuyez sur la touche info (jaune) de la télécommande.

Disques DVD



Disques CDAudio



Disques CDvidéo



F
18





DVD



Accès direct

Un DVD peut contenir plusieurs titres qui peuvent être des films ou des programmes différents. Ces titres peuvent être divisés en chapitres numérotés.

Les CDAudio contiennent des pistes auxquelles vous pouvez accéder directement.

Les CDvidéo peuvent contenir aussi des Index.

Pour accéder directement à un **titre**, un **chapitre**, une **piste** ou un **index**, sélectionnez l'une de ces infos avec les touches  , puis choisissez un numéro avec les touches   ou entrez directement un nombre avec les touches numériques.

Pour accéder directement à un autre endroit du disque, sélectionnez l'info d'indication du **temps** avec les touches  , puis entrez un temps avec les touches numériques. Vous devez indiquer les dizaines et les unités pour l'heure, les minutes, et les secondes : par exemple, pour accéder à la vingtième minute d'un disque, entrez 0, 0, 2, 0, 0. Validez avec **ok**.

Cette fonction n'est pas possible avec certains disques, même si le temps écoulé apparaît à l'écran.

Lecture répétée

Pour répéter la lecture d'un titre, d'un chapitre, d'une piste, d'un segment choisi A-B (sauf pour les CDvidéo) ou du disque entier.

Cette fonction n'est possible qu'avec les disques pour lesquels le temps écoulé apparaît.

Sélectionnez l'info de **répétition** avec les touches  . Choisissez une option avec les touches  .

Pour la répétition d'une séquence entre deux points A et B, choisissez l'option "répétition A-B", puis suivez les instructions pour entrer les deux points.

Pour arrêter la lecture répétée, vous pouvez :

- sélectionner l'info de **répétition** et choisir l'option "arrêt".
- appuyer sur la touche **STOP** deux fois.
- accéder au menu de disque en appuyant sur la touche **disc menu**.

Plus d'infos ...

LECTURE REPETEE

Le principe de la répétition est la lecture en boucle entre un point de début et un point de fin.

Sur certains disques, des menus interactifs peuvent apparaître en cours de lecture : vous devrez activer des fonctions pour poursuivre la lecture.

LECTURE REPETEE A-B pour les DVD et CDAudio

Si lors d'une avance ou d'un retour rapide, le point B est atteint, le lecteur continuera la lecture à vitesse normale à partir du point A.

Si lors d'une recherche rapide, le point A est atteint, le lecteur commencera la lecture à partir du point A à vitesse normale.

La répétition A-B sera annulée si vous appuyez 2 fois sur **STOP**, si le disque est éjecté ou si un autre mode de répétition est sélectionné.



Menus Info repères, audio, sous-titres, angles de caméra mode lecture, balayage intro, canal audio

Lancez la lecture d'un disque avec la touche **PLAY**, puis appuyez sur la touche **info** (jaune) de la télécommande.



Repères (DVD et CDaudio)

Le lecteur peut mémoriser jusqu'à 6 endroits du disque aussi longtemps que ce dernier reste dans l'appareil (et si le TV/DVD n'est pas éteint par l'interrupteur Marche/Arrêt). Vous pouvez alors accéder directement à une de ces positions. Cette fonction n'est possible qu'avec les disques pour lesquels le temps écoulé apparaît dans le menu Info.

Sélectionnez l'info de **repère** avec les touches , puis validez avec **ok** pour entrer un repère. Un autre menu s'affiche alors décrivant les 6 repères.



Audio, Sous-titres, Angles de caméra (DVD)

Certains disques ont des pistes audio multiples, surtout utilisées pour les différentes langues. La langue par défaut est celle qui est sélectionnée dans le menu principal (voir page 16).

Pour définir la langue de votre choix au cours de la lecture, sélectionnez l'info **audio** avec les touches , puis choisissez une langue avec les touches .



Durant la lecture, vous pouvez afficher ou retirer les sous-titres et changer la langue des sous-titres. Le réglage par défaut est celui du menu principal (voir page 16).

Pour afficher ou retirer les sous-titres, sélectionnez l'info **sous-titre** avec les touches , puis choisissez une langue avec les touches .



Certains disques ont des angles de caméra multiples pour certaines scènes

Pour changer l'angle de caméra, sélectionnez l'info **angle** avec les touches , puis choisissez l'angle avec les touches .



Mode de lecture et Introscaan (CDaudio)

Pour changer le mode de lecture, sélectionnez l'info **Mode de lecture** avec les touches , puis choisissez un mode (standard, aléatoire, programmée) avec les touches .

Le mode Program. est disponible seulement si une liste a été établie dans "Editer prog." (menu "modes de lecture" du menu principal, voir page 14).



Pour lire les 10 premières secondes de chaque piste, sélectionnez l'info **Introscaan** avec les touches , puis validez avec **ok**.



Canal audio (CDvidéo)

Sélectionnez l'info **Canal audio** avec les touches , puis choisissez une option (stéréo; gauche; droit; mono gauche&droit) avec les touches .

Plus d'infos ...

REPERES

Pour entrer un nouveau repère, sélectionnez une position indiquée "non marqué" avec les touches puis appuyez sur **ok**. L'indication change alors pour indiquer le temps et le numéro du chapitre ou de la piste; l'icône change aussi avec un bouton de lecture et un autre représentant une corbeille.

Pour commencer la lecture à partir d'un repère, sélectionner le bouton puis validez avec **ok**.

Pour supprimer un repère, sélectionner le bouton puis validez avec **ok**.

ACCES DIRECT

Vous pouvez utiliser les touches de la télécommande pour accéder directement à l'Info souhaitée.

Pour accéder directement à l'info audio, appuyez sur la touche de la télécommande.

Pour accéder directement à l'info sous-titre, appuyez sur la touche de la télécommande.

Pour accéder directement à l'info angle de caméra, appuyez sur la touche de la télécommande.

Pour afficher automatiquement l'info angle de caméra dès que plusieurs angles de caméra sont disponibles, activez l'option "Indicateur d'angle" dans la fonction "Affichages à l'écran" du menu principal (voir page 15).

Télécommande : autres appareils

La télécommande "multiproduits" peut commander d'autres appareils tels que des magnétoscopes, des récepteurs satellite, ou des chaînes Hi-Fi.

Commander un magnétoscope



Mettez le sélecteur sur la position **vcr**.



Mise en veille / Mise en marche.



Accès au menu de réglage du magnétoscope.



Déplacement vertical dans les menus.



Déplacement horizontal dans les menus.



Confirmation d'une action.



Sortie des menus.

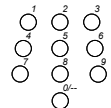

Accès direct aux chaînes ou entrée des valeurs numériques.



Passer d'une chaîne à l'autre.



Sélection de l'entrée AV.

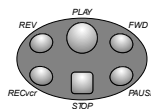

REV Retour rapide.
PLAY Lecture.
FWD Avance rapide.
REC vcr Enregistrement.
STOP Arrêt.
PAUSE Arrêt sur image.

Commander un Récepteur Satellite

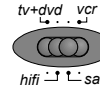

Mettez le sélecteur sur la position **sat**.



Mise en veille / Mise en marche.



Accès au menu.



Déplacement vertical dans les menus.



Déplacement horizontal dans les menus.



Confirmation d'une action.



Sortie des menus.

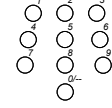

Accès direct aux chaînes ou entrée des valeurs numériques.



Passer d'une chaîne à l'autre.

Commander une chaîne Hi-Fi

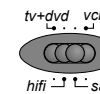

Mettez le sélecteur sur la position **hi-fi**.



Mise en veille / Mise en marche.



Interrompre ou rétablir le son.



Régler le volume sonore.

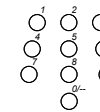

Choisir une station radio en tapant son numéro.



Passer d'une station radio à l'autre.

Programmer la télécommande

1. Selon le modèle de télécommande, appuyez sur la touche **vcr** ou placez le sélecteur sur la position de l'appareil à commander.
2. Maintenez la touche **tv menu** appuyée et tapez un des codes à 3 chiffres correspondant à la marque de votre appareil (la liste des codes est imprimée à la fin du document).
3. Relâchez la touche **tv menu**.
4. Essayez de mettre en veille votre appareil avec la touche de la télécommande. S'il ne s'éteint pas, essayez un autre code.

Selon l'année de commercialisation des magnétoscopes et selon les appareils, certaines fonctions peuvent être indisponibles.

Certains codes peuvent couvrir plus de fonctions que d'autres. Testez les fonctions que vous pouvez commander et éventuellement essayez les autres codes.

Notez ici le ou les codes qui conviennent le mieux.

VCR			
SAT			
HIFI			

Lorsque vous changerez les piles de la télécommande, pensez à la programmer de nouveau.

Raccordements

Sélectionnez l'appareil raccordé avec la touche **av** de la télécommande. Appuyez une fois pour AV1, deux fois pour AV2, ou trois fois pour AV3. Pour certains appareils la sélection AV1 ou AV2 est automatique (commutation lente ou rapide).

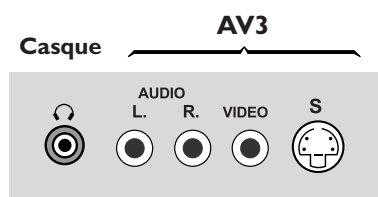
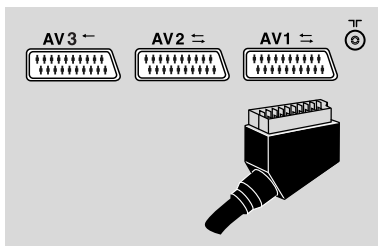

Ces prises sont situées sur le côté.

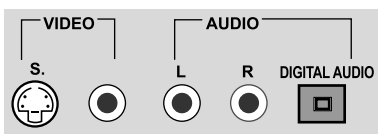

Ces prises sont situées à l'arrière du TV/DVD. Elles délivrent la vidéo et l'audio provenant de la partie lecteur DVD.

La prise **AV1** (péritelévision entrées-sorties), à l'arrière du TV/DVD, permet le raccordement d'un autre appareil : **magnétoscope** de format **VHS** ou **8 mm** ou **DVHS**, **comescope** de format **VHS** ou **8 mm**, **décodeur**, **récepteur satellite**, **lecteur DVD**, console de **jeux vidéo** ou d'appareils fournissant un signal **RVB**.

La prise **AV2** (péritelévision entrées-sorties), à l'arrière du TV/DVD, permet le raccordement d'un **comescope** ainsi que le raccordement d'un amplificateur à l'aide d'un cordon péritelévision-cinch.

AV3 (prises cinch et prise S : entrées seulement) : à l'avant ou sur le côté du TV/DVD. Les prises cinch audio et video permettent le raccordement d'un **comescope** VHS ou 8 mm. La prise S et les prises cinch audio permettent le raccordement d'un comescope S-VHS ou Hi 8 ou d'un comescope numérique **DVC**.

Sélectionnez l'appareil raccordé avec la touche **av** de la télécommande pour afficher **AV3** à l'écran. Lorsque vous éteindrez l'appareil raccordé, le TV/DVD restera sur le programme AV3. Pour revenir sur une chaîne, tapez son numéro avec la télécommande.

Casque : raccordez un casque ou des écouteurs stéréo à la prise . Selon les modèles vous devrez ou non couper le son des haut-parleurs avec la touche Réglez le son avec **Vol +** ou **-**.

Prises de sortie DVD (prises cinch, prise S et prise audio numérique : sorties seulement) : à l'arrière du TV/DVD.

Pour raccorder un magnétoscope ou un téléviseur, utilisez soit les prises cinch audio et vidéo, soit la prise S et les prises cinch audio.

Les prises cinch audio permettent aussi le raccordement à un amplificateur Stéréo, une chaîne Hi-Fi, un amplificateur/décodeur Dolby Prologic

La prise DIGITAL AUDIO (audio numérique) permet le raccordement à un amplificateur/décodeur Dolby Digital (AC-3). N'oubliez pas de vérifier le type de son dans le menu **son** de la partie DVD (voir page 15).

En accord avec le standard DVD, votre TV/DVD est équipé d'un système de **protection** contre la **reproduction**, qui peut être activé ou désactivé par le disque lui-même, afin de détériorer très fortement la qualité de l'enregistrement du disque DVD sur une bande vidéo voire même de le rendre impossible.

«Ce produit est conforme à la technologie de protection des droits d'auteur soumise à la législation de certains brevets américains et autres droits de propriété intellectuelle appartenant à la Macrovision Corporation et à d'autres détenteurs de droits. Il faut l'autorisation explicite de la Macrovision Corporation pour pouvoir utiliser cette technologie et elle est conçue pour un usage domestique seulement à moins d'une autorisation expresse de Macrovision Corporation. La neutralisation et le démontage sont interdits.»

Plus d'infos ...

Copie de cassette : Branchez le magnétoscope **enregistreur** sur la prise péritelévision AV2. Branchez l'appareil en **lecture** sur la prise péritelévision AV1 s'il s'agit d'un magnétoscope ou sur les prises cinch AV3 s'il s'agit d'un comescope.

LECTURE		ENREGISTREMENT		APPELEZ
Appareil	Prise	Appareil	Prise	PROGRAMME
Magnétoscope 	Péritel AV1	Magnétoscope ou Comescope	Péritel AV2	AV1
Comescope 	Cinches ou S-Vidéo AV3	Magnétoscope ou Comescope	Péritel AV2	AV3

Branchement d'un magnétoscope (voir schéma à la fin de la notice, à l'intérieur de la couverture) - Si vous branchez un magnétoscope à la prise antenne vous devrez rechercher et mémoriser le canal du modulateur du magnétoscope. Allumez le magnétoscope, mettez une cassette enregistrée en lecture et faites une recherche des images (reportez-vous au chapitre Compléter l'installation en page 5).

La mise en mémoire doit être effectuée sur les programmes se terminant par 9 (9, 19, 29, etc...). Pour chaque utilisation du magnétoscope, appelez le programme attribué à celui-ci.

Sorties AV1 / AV2 :

En mode DVD, le signal sortant des prises AV1 et AV2 est identique à l'affichage sur l'écran du TV/DVD.

En mode TV, le signal sortant de la prise AV1 est toujours celui de la chaîne reçue. Le signal sortant de la prise AV2 est identique à l'affichage sur l'écran du TV/DVD.

La prise de **sortie audio numérique optique** de ce TV/DVD satisfait au **standard international** régissant ce type de prise (CEI 958). Elle est conçue exclusivement pour le raccordement avec un récepteur audio Dolby Digital (AC-3) ou avec un décodeur adéquat.

Ne pas utiliser la prise de sortie audio numérique pour effectuer un raccordement avec un **équipement autre** qu'un récepteur Dolby Digital (AC-3) ou qu'un décodeur adéquat. Un tel raccordement **peut provoquer un bruit si fort qu'il pourrait nuire à votre acuité auditive et endommager les casques et les haut-parleurs**.

Les anciens équipements numériques, (certains d'entre eux n'étant pas complètement compatibles avec CEI 958), pourraient causer ce problème. Afin d'éviter ce désagrément, utilisez le menu «sortie audio numérique» (voir page 15) pour convertir la sortie audio numérique Dolby Digital (AC-3) de flux en bits en PCM linéaire.

Les menus TV

F
22
TV

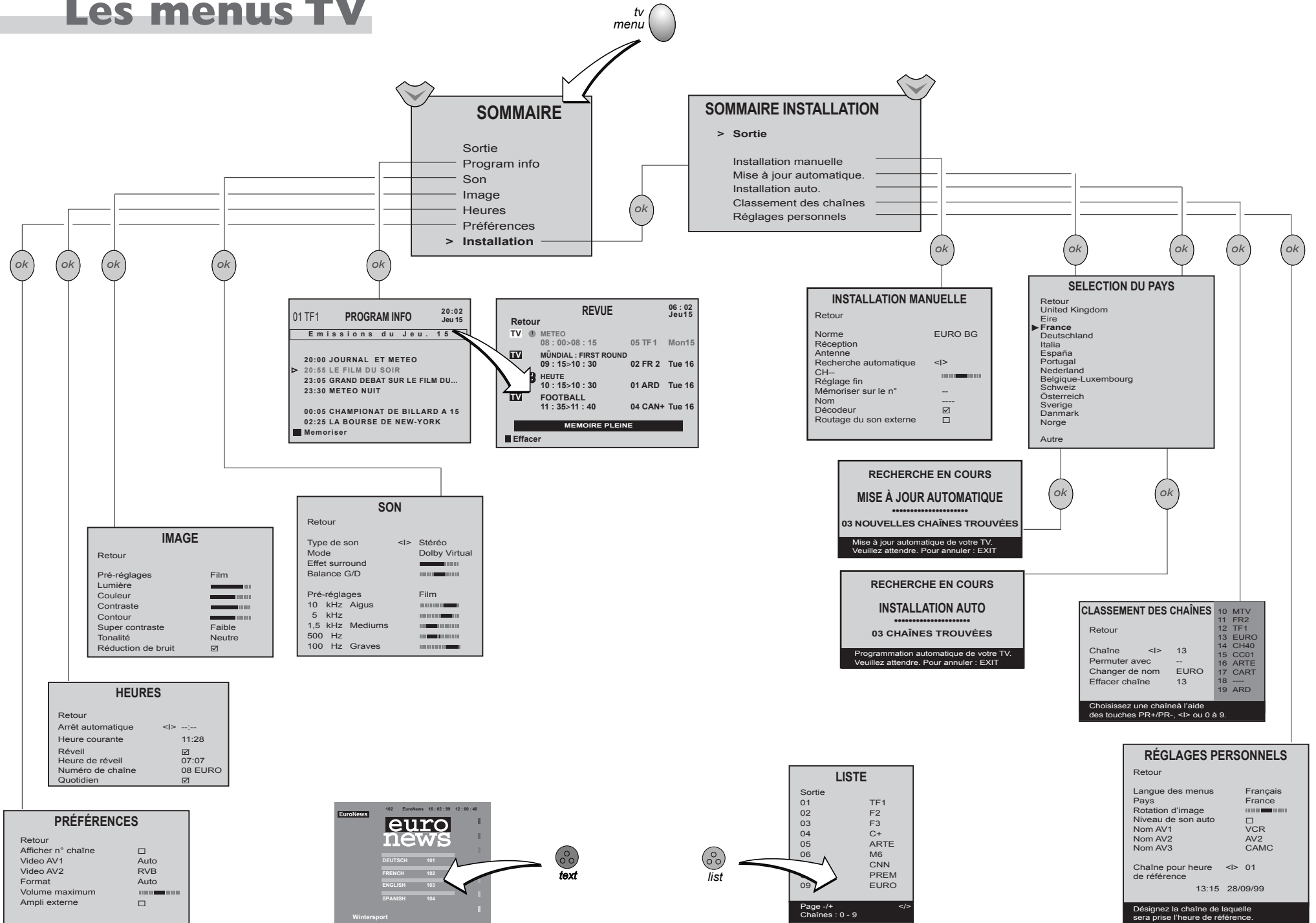

SOMMAIRE

- Sortie
- Program info
- Son
- Image
- Heures
- Préférences
- > Installation

SOMMAIRE INSTALLATION

- > Sortie
- Installation manuelle
- Mise à jour automatique.
- Installation auto.
- Classement des chaînes
- Réglages personnels

01 TF1 PROGRAM INFO

20:02
Jou 15

Emissions du Jeu. 15

- 20:00 JOURNAL ET METEO
- 20:55 LE FILM DU SOIR
- 23:05 GRAND DEBAT SUR LE FILM DU...
- 23:30 METEO NUIT
- 00:05 CHAMPIONAT DE BILLARD A 15
- 02:25 LA BOURSE DE NEW-YORK

■ Memoriser

REVUE

06:02
Jou 15

Retour

TV	METEO	08:00-08:15	05 TF1	Mon 15
TV	MUNDIAL: FIRST ROUND	09:15-10:30	02 FR 2	Tue 16
TV	HEUTE	10:15-10:30	01 ARD	Tue 16
TV	FOOTBALL	11:35-11:40	04 CAN+	Tue 16

MEMOIRE PLEINE

■ Effacer

INSTALLATION MANUELLE

Retour

Norme EURO BG

Réception

Antenne

Recherche automatique <|>

CH--

Réglage fin

Mémoriser sur le n° --

Nom ---

Décodeur

Routage du son externe

SELECTION DU PAYS

Retour

- United Kingdom
- Eire
- France
- Deutschland
- Italia
- España
- Portugal
- Nederland
- Belgique-Luxembourg
- Schweiz
- Österreich
- Sverige
- Danmark
- Norge
- Autre

RECHERCHE EN COURS

MISE À JOUR AUTOMATIQUE

03 NOUVELLES CHAÎNES TROUVÉES

Mise à jour automatique de votre TV.
Veuillez attendre. Pour annuler : EXIT

RECHERCHE EN COURS

INSTALLATION AUTO

03 CHAÎNES TROUVÉES

Programmation automatique de votre TV.
Veuillez attendre. Pour annuler : EXIT

CLASSEMENT DES CHAÎNES

Retour

Chaîne	< >	13
Permuter avec	--	15
Changer de nom	EURO	17
Effacer chaîne	13	18

10 MTV
11 FR2
12 TF1
13 EURO
14 CH40
15 CO01
16 ARTE
17 CART
18 ---
19 ARD

Choisissez une chaîne à l'aide des touches PR+/PR-, <|> ou 0 à 9.

IMAGE

Retour

Pré-réglages Film

Lumière

Couleur

Contraste

Contour

Super contraste

Tonalité

Réduction de bruit

SON

Retour

Type de son <|> Stéréo

Mode Dolby Virtual

Effet surround

Balance G/D

Pré-réglages Film

10 kHz Aigus

5 kHz

1,5 kHz Mediums

500 Hz

100 Hz Graves

HEURES

Retour

Arrêt automatique <|> ---

Heure courante 11:28

Réveil

Heure de réveil 07:07

Numéro de chaîne 08 EURO

Quotidien

PRÉFÉRENCES

Retour

Afficher n° chaîne

Video AV1 Auto

Video AV2 RVB

Format Auto

Volume maximum

Ampli externe

102 EuroNews 16:02-99 12:00-40

euro news

DEUTSCH 101

FRENCH 102

ENGLISH 103

SPANISH 104

Wintersport



LISTE

Sortie

01	TF1
02	F2
03	F3
04	C+
05	ARTE
06	M6
09	CNN
	PREM
	EURO

Page -/+ <|>

Chaînes : 0 - 9

RÉGLAGES PERSONNELS

Retour

Langue des menus Français

Pays France

Rotation d'image

Niveau de son auto

Nom AV1 VCR

Nom AV2 AV2

Nom AV3 CAMC

Chaîne pour heure <|> 01

de référence 13:15 28/09/99

Désignez la chaîne de laquelle sera prise l'heure de référence.

Les menus principaux DVD

Si aucun disque n'est chargé, le menu s'affiche automatiquement.
 Si un disque est en lecture, appuyez sur la touche **stop**.
 Pour sélectionner un menu : avec les touches ou choisissez un menu, puis appuyez sur **ok**. Les sous-menus apparaissent alors.
 Appuyez sur la touche **return** pour revenir au menu précédent.

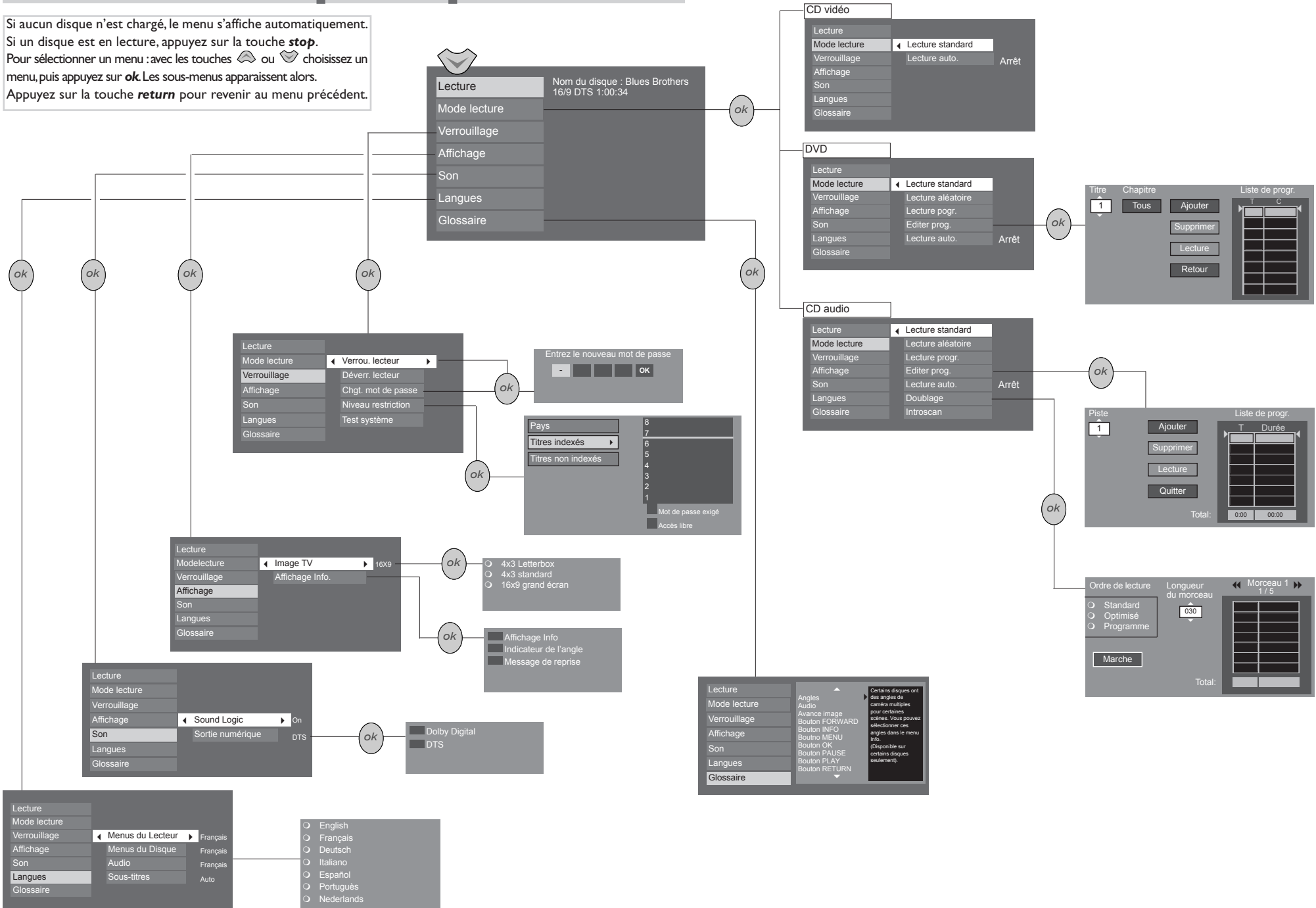

Codes des langues - Kode der Sprachen - Codici dei lingua - Códigos del idiomas- Languages codes

Langues / Sprachen / Lingua Idiomas / Languages	code / kode codici / código	Langues / Sprachen / Lingua Idiomas / Languages	code / kode codici / código	Langues / Sprachen / Lingua Idiomas / Languages	code / kode codici / código
Abkhazian	6566	Hungarian	7285	Russian	8285
Afar	6565	Icelandic	7383	Samoan	8377
Afrikaans	6570	Indonesian	7378	Sangho	8371
Albanian	8381	Interlingua	7365	Sanskrit	8365
Ameharic	6577	Interlingue	7369	Scots Gaelic	7168
Arabic	6582	Inupiak	7375	Serbian	8382
Armenian	7289	Irish	7165	Servo-Croatian	8372
Assamese	6583	Italian	7384	Sesotho	8384
Aymara	6588	Japanese	7465	Setswana	8478
Azerbaijani	6590	Javanese	7487	Shona	8378
Bashkir	6665	Kannada	7578	Sindhi	8368
Basque	6985	Kashmiri	7583	Singhalese	8373
Bengali;Bangla	6678	Kazakh	7575	Siswati	8383
Bhutani	6890	Kinyarwanda	8287	Slovak	8375
Bihari	6672	Kirghiz	7589	Slovenian	8376
Bislama	6673	Kirundi	8278	Somali	8379
Breton	6682	Korean	7579	Spanish	6983
Bulgarian	6671	Kurdish	7585	Sundanese	8385
Burmese	7789	Laothian	7679	Swahili	8387
Byelorussian	6669	Latin	7665	Swedish	8386
Cambodian	7577	Latvian,Lettish	7686	Tagalog	8476
Catalan	6765	Lingala	7678	Tajik	8471
Chinese	9072	Lithuanian	7684	Tamil	8465
Corsican	6779	Macedonian	7775	Tatar	8484
Croatian	7282	Malagasy	7771	Telugu	8469
Czech	6783	Malay	7783	Thai	8472
Danish	6865	Malayalam	7776	Tibetan	6676
Dutch	7876	Maltese	7784	Tigrinya	8473
English	6978	Maori	7773	Tonga	8479
Esperanto	6976	Marathi	7782	Tsonga	8483
Estonian	6984	Moldavian	7779	Turkish	8482
Faroese	7079	Mongolian	7778	Turkmen	8475
Fiji	7074	Naru	7865	Twi	8487
Finnish	7073	Nepali	7869	Ukrainian	8575
French	7082	Norwegian	7879	Urdu	8582
Frisian	7089	Occitan	7967	Uzbek	8590
Galician	7176	Oriya	7982	Vietnamese	8673
Georgian	7565	Oromo(Afan)	7977	Volapük	8679
German	6869	Panjabi	8065	Welsh	6789
Greek	6976	Pashto,Pushto	8083	Wolof	8779
Greenlandic	7576	Persian	7065	Xhosa	8872
Guarani	7178	Polish	8076	Yiddish	7473
Gujarati	7185	Portuguese	8084	Yoruba	8979
Hausa	7265	Quechua	8185	Zulu	9085
Hebrew	7387	Rhaero-Romance	8277		
Hindi	7273	Romanian	8279		



SIĘĆ SERWISÓW W CAŁYM KRAJU

PROFESJONALNY PERSONEL NASZYCH SERWISÓW WYKONUJE NAPRAWY GWARANCYJNE I POGWARANCYJNE ORAZ OFERUJE WSZELKĄ POMOC TECHNICZNĄ NASZYM KLIENTOM

Miasto	Nazwa firmy	Adres	Tel.Kier	Telefon
Biała Podlaska	SERWIS THOMSON	ul. Chelmońskiego 1	0-83	3420461
Białystok	PERFEKT	ul. Wyszyńskiego 8	0-85	7420628
Bielsko-Biala	DIGITAL SERVICE	ul. Aleksandrowicka 40	0-33	159306
Bydgoszcz	TV COLOR-SERWIS	ul. B. Zaleskiego 12	0-52	3795597
Chelm	ZAKŁAD USŁUG RTV	ul. Różana 18	0-82	5633500
Częstochowa	TELSON	ul. Kościuszki 10/12	0-34	3654392
Elbląg	PUNKT PRZYJŃC (GDYNIA)	ul. 1 Maja 28	0-50	324115
Gdańsk	SERWIS RTV	ul. Kościuszki 136	0-58	3478936
Gdynia	SERVICE LAB	ul. Indyjska 15	0-58	6218344
Gliwice	COLOR-SERVICE	ul. Szobiszowska 21	0-32	2314383
Gorzów Wlkp.	UNITRONIX SERWIS	ul. Słoneczna 3	0-95	7227806
Grudziądz	THOMSON-SERWIS	ul. Pańska 25	0-51	4623228
Jelenia Góra	ZAKŁ. USŁUGOWY RTV	Pl. Ratuszowy 5/6	0-75	7523062
Katowice	ELEKTRONIK-SERWIS	ul. Gliwicka 65	0-32	2543560
Kielce	MDS ELEKTRONIK	ul. Manifestu Lipcowego 71	0-41	3318091
Konin	SERVICE WMW	ul. Błaszaka 1	0-63	2456701
Koszalin	BETA SERVIS	ul. Pawła Findera 49	0-94	3423315
Koszalin	Punkt przyjeńc (Gdynia)	ul. Drzymały 1	0-94	3460193
Kraków	MIX-SERWIS	ul. Wadownicka 8 A	0-12	2690942
Kraków	ASTEL S.C.	ul. Bałuckiego 9	0-12	2660999
Kraków	ASTEL S.C.	ul. Świętokrzyska 10	0-12	6324018
Krasnystaw	ZAKŁAD USŁUG RTV	ul. Pocztowa 2	0-82	5763007
Leszno	EURO ELEKTRONIK	ul. Złotnicza 44	0-65	5270043
Lubin	MULTISYSTEM	ul. Paderewskiego 10	0-76	8444711
Lublin	UNITRA ELTRON SERWIS	ul. Braci Wieniawskich 5	0-81	7422999
Łódź	W & W	ul. "WIN" 5	0-42	6576267
Mława	SERWIS RTV	ul. Piłsudskiego 42	0-23	6544972
Nowy Sącz	EURO SERWIS	ul. Wiejska 6	0-18	4430335
Nowy Targ	SERVIS RTV i AGD	ul. Szaflarska 93d	0-18	2665013
Olštyn	ZBYSZKO	ul. Galczyńskiego 1/19	0-89	5277566
Opole	SYNCHRO	ul. Sz. Szerogów 23	0-77	4559254
Ostrołęka	TELE AUDIO VIDEO	ul. Kilińskiego 2B	0-29	7643781
Ostrów Wielkopolski	SERWIS RTV	ul. Kompały 1a	0-62	7367644
Pabianice	P.H.U. ZAKMAR	ul. Wyzwolenia 4	0-42	2157008
Piekary Śląskie	ELEKTRONIK SERWIS	ul. Wyzwolenia 2A	0-32	2818972
Piła	TELS	ul. Ojca M. Kolbe 13	0-67	2126292
Piotrków Tryb.	KOMWID	ul. Kollataja 6/89	0-44	6481363
Poznań	NIKU SERWIS	ul. Skłodowska 5	0-61	8523078
Poznań	AKWA	ul. Otwocka 8	0-61	8708049
Radom	METRO	ul. Focha 12, pawilon 26	0-48	3634820
Rzeszów	VIDEO-SERVICE	ul. Leszczyńskiego 6	0-17	8534668
Siedlce	TOP SERVICE	ul. Czerwonego Krzyża 14/11	0-25	39826
Siemianowice Śląskie	KMA ELECTRONICS	ul. Fojkisa 8	0-32	2287710
Sieradz	SOKAL S.C.	Al. Pokoju 11	0-43	8224050
Ślupsk	TV VIDEO	ul. Waryńskiego 1	0-59	423069
Suwałki	TELE-VIDEO SERWIS	ul. Gen. Andersa 7	0-87	671518
Szczecin	ZURIT SERWIS	ul. Chopina 22	0-91	4525399
Szczecin	ZURIT SERWIS	ul. Gierczak 24	0-91	4691756
Szczecin	HIT SERVICE	ul. Szwoleżerów 22	0-91	4333741
Tarnobrzeg	SERVIS TV-VIDEO	ul. Wyspiańskiego 9 paw.1	0-15	8221075
Tarnów	TEKIELAND-ELECTRONIC	ul. Kopernika 4	0-14	223812
Toruń	OPMEX II SA	ul. Hallera 65/3	0-56	6520696
Wałbrzych	NAREL	ul. Mickiewicza 18	0-74	26216
Warszawa	ASEL	ul. Gen. Abrahama 2b	0-22	6710958
Warszawa	AST	ul. Obozowa 82a	0-22	361870
Warszawa	VIDEO-TV - SERVICE-CENTER	ul. 1. Gandhi 17	0-22	6446156
Wrocław	FC TRONIK	ul. Wiejska 24	0-54	4118788
Wrocław	THOMSERWIS	ul. Szczzytnicka 30	0-71	3277981
Wrocław	SERWIS ELEKTRONICZNY	ul. Hauke-Bossaka 6	0-71	3429296
Zamość	SERWIS RTV	ul. Piłsudskiego 31	0-84	6395000
Zielona Góra	JANCOL	ul. Dąbrowskiego 67	0-68	3245137

LISTA SERWISÓW I DANE W NIEJ ZAWARTE MOGĄ ULEC ZMIANIE

THOMSON CONSUMER ELECTRONICS POLAND
ul. Gen. L. Okulickiego 7/9, 05-500 Piaseczno



MAGYAROSZÁG TERÜLETÉN 33 HIVATALOS THOMSON MÁRKASZERVIZ TELÁLHATÓ

SZERVIZEIINK SZAKEMBEREI BIZTOSÍTJÁK A GARANCIÁLIS HÁTTERET, VALAMINT A GARANCIÁLIS IDŐSZAKON TÚL IS SZERTEAGAZÓ MUSZAKAI SEGÍSGGEL ÁLLNAK VEVOINK RENDELKEZÉSÉRE

HELYSEG:	SZERVIZCEG:	BESOROLAS:	Ir. sz.:	Cím:	Telefon:
Budapest	SERELCO Szerviz Elektronikai Bt.	Központi márkaszerviz	1089	Diószeghy u. 18.	333-9575
Balatonlelle	TUTI Elektronikai Bt.	Központ	8638	Páköczy u. 240.	(85) 354-111
Barcs	HIFI TV Video Elektronikai Szaküzlet	Egység	7570	Zrínyi Miklós u. 10.	(82) 461-680
Békéscsaba	JUHÁSZ ELEKTRONIKAI Kft.	Egység	5600	Kölcsey u. 17.	(66) 324-419
Dabas	Szignál Szerviz	Egység	2370	Bem u. 28.	(20) 353-498
Debrecen	DEKVA Ker. és Szolgáltató Kft.	Központ	4002	Drtájások tere 6.	(52) 315-444
Dunaújváros	MCSB Electric Bt.	Egység	2400	Petőfi S. u. 2.	(25) 287-074
Eger	SZERVIZ 96. Kft.	Központ	3300	Reményik u. 18.	(36) 313-333
Gödöllő	HM ArmCom Rt. Szerviz	Központ	2101	Dózsa Gy. u. 63/a	(28) 430-648
Gyöngyös	S.O.S. SERVICE Kft.	Egység	3200	Puskás u. 1.	(37) 313-620
Győr	Audio-Video Szerviz G.M.K.	Központ	9023	Tihanyi Á. u. 70.	(96) 400-624
Kalocsa	K.SZ.K. Kft.	Egység	6300	Obermayer tér 7.	(78) 462-480
Kaposvár	Kapos Enter Kft.	Egység	7400	Zárda u. 18.	(82) 429-306
Kecskemét	Electro Record Szerviz	Központ	6000	Arany J. u. 6.	(76) 484-939
Keszthely	VIDEO-FOTON Bt.	Egység	8360	Kossuth u. 45.	(83) 314-215
Lenti	ZELKA PRIVÁT Kft.	Egység	8960	Dózsa Gy. út 1.	(92) 351-160
Miskolc	Rádió Televízió Szerviz P&T Kft.	Központ	3525	Kis Hunyad u. 52.	(46) 340-293
Nagykanizsa	TRANS-SAT 2000 Kft.	Központ	8800	Csengerly u. 33.	(93) 356-633
Nyergesújfalu	CLANETT TV Ker. és Szolgáltató Bt.	Egység	2536	Diófa u. 15.	(33) 356-633
Nyíregyháza	TECHNO-SAT Kft.	Egység	4400	Vasgyár u. 2/f	(42) 312-561
Pápa	SIGNAL TÉVÉ Bt.	Központ	8500	Eötvös u. 6.	(89) 324-950
Pécs	INFOMIX Kft.	Központ	7621	Táncsics M. u. 37/1.	(72) 450-650
Sopron	KISS-RITTER Bt.	Központ	9200	Rákóczi u. 14.	(99) 214-161
Szeged	VIDI SZEGED Kft.	Központ	6720	Klauzál tér 6-7.	(62) 470-152
Szentendre	Motesiczky Pál TV Video M.-szerész	Egység	2000	Janicsár u. 1.	(26) 313-915
Székesfehérvár	VIDEOTON Szerviz Szolgáltató Kft.	Központ	8002	Berényi út 97.	(22) 312-344
Szentes	Elektronika Szerviz	Egység	6600	Plactér "G" épület	(20) 471-751
Szolnok	Infotech Elektronikai KÉR. és Szolg. Kft.	Központ	8000	Ostor u. 2.	(56) 343-185
Szombathely	H & K ELEKTRONIKA Kft.	Központ	9700	Puskás Tivadar u. 7.	(94) 322-203
Szekszárd	MIKRO-VIDEO KFT	Központ	7100	Kossuth L. u. 3.	(74) 312-214
Tatabánya	SAMSONY Szerviz	Egység	2800	Bánhidai ttp. 120.	(34) 316-581
Veszprém	VIDEOTON Szerviz Kft./Vermes András	Egység	8200	Templom u. 3.	(88) 425-405
Zalaegerszeg	ZELKA PRIVÁT Kft.	Egység	8900	Mártírok útja 9.	(92) 312-658

A MÁRKASZERVIZ FOLYÓZAT A KÖVETKEZŐ LISTÁN VAN FELTÖNTETVE AZ ELADÁSOK HÁLYMATOS BÉVÜLÉSE KÖVETKEZTÉBEN EZ A LISTA SZINTÉN MÓDOSULHAT

THOMSON multimedia Hungary Kft.
1137 Budapest, Radnóti Miklós u. 2.



SIETĚ 8 AUTORIZOVANÝCH SERVISOV V CELEJ REPUBLICE

PROFESIONÁLNÍ PRACOVNÍČI V NAŠOCH SERVISOCH VYKONÁVAJÚ OPRÁVY V RÁMCI ZÁRUKY A JV ČASE PO SKONČENÍ ZÁRUKY AKO AJ PONÚKAJÚ AKUKOL VEKTECHNICKÚ POMOC NAŠIM ZÁKAZNÍKOM

MESTO	FIRMA	ULICE A CÍSLO	PSC	TELEFON
Bratislava	VJS - servis	Ladová 9	811 05	07/396014
Bratislava	NAY s.r.o.	Ladová 3	811 05	07/391473
Košice	Reprox s.r.o.	Popradská 80	040 11	095/6444502
nošice	TTK, Ing. J. Török, Tel. služba "Lipa"	Výstavná 6	949 01	087/534033
Prešov	AV - servis	Námestie legionárov 3	080 01	091/731960
Trenčín	BEAC, elektro-servis	Kniežata Pribinu 24	911 01	0831/37859
Žilina	TV - AV Elektronik	Hviezdoslavova 9	010 01	089/626061
Zvolen	Ondrej Parobok, oprava TVP	Tulská 6	960 01	0855/351225

THOMSON multimedia Czech s. r. o.
Dopraváků 3, 184 00, Praha 8



56 AUTORIZOVANÝCH SERVISŮ PO CELÉ REPUBLICE

TECHNICKÉ PORADENSTVÍ, ZÁRUČNÍ A POZÁRUČNÍ OPRÁVY PROVAĐÍ ODBORNÝ PERSONÁL V NAČICH SERVISECH

MNSTO	FIRMA	ULICE A CÍSLO	PSC	TELEFON
Benšov	BELS servis elektroniky	Zapova 525	256 01	0301/25060
Bohumín	TV SERVIS	ul. 9. května 627	735 81	069/6014053
Břno	FAMKO International s.r.o.	Bayerova 10	602 00	05412/18227
Břno	Radiotelevizní služba s.r.o.	Cejl 23	602 00	0545215468,45214949,45211671
Břno - Žabovřesky	TEVIS	Blatného 2	616 00	0541211112, 41240003
Česká Lípa	Jiří Suchý servis video-televizie	Kovářova 2059	470 01	0425/26701
České Budějovice	Video TV servis	Na Zlaté stoce 14	370 05	038/40718 (40121 - ústř.)
Chomutov	TV servis, Vítek Lubomír	Kadaňská 2800/5	430 03	0398/26498
Chrudim	NIKOL	Obce Ležáků 770	537 01	0433/621986, fax.621987
Dolany u Otomovic	RTS MONTAN	Dolany 376	783 16	068/9162655
Dvůr Králové n.L.	SEEL s.r.o.	Masarykovo nám. 40	544 01	0437/820887
Frydek-Místek	AVOS s.r.o.	Ostravská 1555-6	738 02	0658/644511, 644512
Hodonín	RATES s.r.o.	Havlickova 2	695 01	0433/23379
Hradec Králové	MULTES (neopravuje audio)	Gagarinova 844	500 03	049/42655
Hradec Králové	AUDIO/SERVIS Langr (pouze audio)	Ulrichovo nám. 763	500 02	049/5210024
Humpolec	ELEKTRONIKA	Rašínova 466	396 01	0367/7140, 3182
Jablonec n.Nisou	HORÁK ELECTRONIC s.r.o.	Sadová 8	466 01	0428/312550, fax.312577
Jičín	RADIOTELEVIZNÍ SERVIS	Tyršova 298	506 01	0433/22396
Jihlava	Vki s.r.o.	Fritova 12	586 01	066/23546
Karlovy Vary	NELIN s.r.o.	Krymská 47	360 01	017/3227207-8
Klatovy	ELEKTRO ASTRA spol. s r.o.	Čokoi 440	339 01	0186/321542,321482,21362, fax.21657
Kolín	SEKO	Havelkova 70	280 02	0321/25286, 25133
Kostomlaty n. L./okr.Nymburk	SKY - SAT	Kostomlaty n. L. 81	289 21	0325/78455
Kroměříž	Radiotelevizní služba	Nám míru 1551	767 01	0634/22386, tel./fax. 332900
Liberec	Jan Murga - MJ electronic	Na Peršným 378/42	460 04	048/51046289
Most	BÁRTA	Moskevská 1714	434 01	035/6206709
Nymburk	TV-VIDEO centrum	Palačova 2	288 02	0325/514891
Olomouc	RTS MONTAN - sběrna	Masarykova 11	068/5220312	
Olomouc	TELESERVIS PŘÍKRYL	Schweitzlova 21	779 00	068/6221107
Opava	ELEKTRONIKA SERVIS PRAVDA	Knovská 79	746 01	0653/211395
Ostrava-Průba	TELEVIZE VIDEO SERVIS	U obkolu 507	708 00	069/6912602, 6918459
Ostrava 1	Televizní služba NOVA-sběrna	Na spoje 5	702 00	069/215605
Ostrava 1	Televizní služba NOVA-sběrna	Reaňni 4	702 00	069/233568
Ostrava 1	Televizní služba NOVA	Nádražní 102	702 00	069/6112446
Otrokovice	TELES - radiotelevizní služba	Obřachtova 1077	765 02	067/92677
Paroubice	RADIOTECHNIKA Paroubice	Teplého 1398 (J.Palacha 474)	530 02	040/35951, 38249 (32139)
Písek	VOBUKO s.r.o.	Havlickovo n. 92	397 01	0362/215356
Pízeň	AUDIO VIDEO SAT R&K	Kopernikova 34	301 25	019/286044
Praha 2	BELS servis elektroniky	Sekaninova 50	120 00	02/8928610
Praha 4 - Chodov	Novotný ELEKTRONIK	Hráského 1909	140 00	02/7925981
Praha 5 - Zbraslav	TELESAT (TV, satelity a dekodéry)	Ke dráčkám 1	156 00	02/5792 2233, 5792 1249
Praha 6	INTERGATE s.r.o.	Paťokova 87	169 00	02/3335 0528, fax.3335 1230
Praha 6 - Řepy	Novotný ELEKTRONIK	Makovského 1144	160 00	02/0232127
Praha 8	Novotný ELEKTRONIK	Zenkova 81	180 00	02/90001618
Stráž n. Nisou	Jan Murga - MJ electronic	Myslbekova ul.	463 03	048/5193001, 15159302
Čumpek	KATEX	nám. Republiky 8	787 01	0649/212807
Teplice-Proseclce	VIDEOM elektronik - servis	Plynárského 280	415 01	0417/531555, 0602/345510
Toužim	SAPE s.r.o., servis a prodej elektroniky	Malé náměstí 145	364 01	0169/2417, 2700
Třinec n. Orlicí	ELECENTRUM	Smetanova 640	517 21	0444/377075
Uherský Brod	BELVIS ELEKTRONIKA	Dolní Váhy 507	688 01	0633/633417
Ústí n. Labem	INTERTOP-RYVOLA televizní opravy	Masarykova 66	400 01	047/5210713, 15214675
Ústí n. Orlicí	KATE-SERVIS Pavel Procházka	T.G.Masaryka 102	562 01	0465/524006
Vsetín	Radiotelevizní servis	Smetanova 1131	755 01	0657/615760
Zďár n. Sázavou	VOM	Nádražní 21	591 01	0616/26096

SEZNAM SEZNAM AUTORIZOVANÝCH SERVISŮ SE MŮŽE ČASEM MNĚNIT

THOMSON multimedia Czech s. r. o.
Dopraváků 3, 184 00, Praha 8

Codes - Kodes - Codici - Códigos - Codes

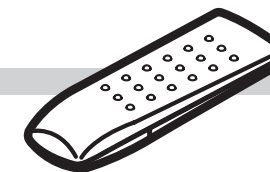

VCR

AIWA	167,168
AKAI	103,104,105,106,107
BLAUPUNKT	108,109,162
BRANDT	101,112,156,102
DAEWOO	140,141,142,143,144,145,146,147
FERGUSON	101,102,160,112,153,155,156,157
FISHER	135,136,137
FUNAI	130
GOLDSTAR	123,134
GRUNDIG	161,169,170
HITACHI	110,112,122,123
JVC	106,110,111,112,113
mitsubishi	148,149
NEC	139
NOKIA	103,110,135,138
NORDMENDE	101,102,112,154,156,157,158
ORION	124,125,126,127,128,129
PANASONIC	108,109,162
PHILIPS	161,162,163,164,165,166
RADIOLA	161,162,163,164,165,166
SABA	101,102,112,153,155,156,157,158
SAMSUNG	133
SANYO	119,120,121
SCHNEIDER	161,162,163,164,165,166
SHARP	131,132
SONY	115,116,117,118
TELEAVIA	101,112,156,155,102
TELEFUNKEN	101,102,112,156,155,159
THOMSON	101,102,112,154,156,157,158
TOSHIBA	110,111,114

DVD

DENON	DVD3000	208
PANASONIC	A-300EN A 100 A 350	204
PHILIPS Asia	DVD840	202
PHILIPS Europe		203
PIONEER	DVL-909 DV-505	206
RCA (TCE)	DRD 1001	200
SONY	DVP-S7000 DVP-S3000	207
THOMSON	DTH-1000 DTH-2000	201
TOSHIBA	SD-K310	205
SAMSUNG		209

LD

DENON		221
HITACHI		222
MITSUBISHI		223
PHILIPS		224
PIONNER	CLD-925	229
SONY		225 - 226
THORN		228

Chaine Hi-Fi - Stereoanlage - Impianto Hi-Fi Equipo Hi-Fi - Hi-Fi System

DENON		502 - 515
HARMAN KARDON	AVR 20	503
		516
JVC		517
KENWOOD	KR-X 1000	505
	KR -V 7080	505
	KR-V 5080	506
		518
MARANTZ	SR 96	507
		519 - 520
ONKYO		501
PIONEER		508
		521 - 522
SONY	STR-DA 80ES	509
	STR-DE315	514
		523
TECHNICS		513
THOMSON	DPL100 HT	511
	DPL300 DPL1000	500
YAMAHA	RX-V 2092	510
	RX-V 992	510
	RX-V 692	510
	RX-V 592	510
	RX-V 492	510
	DSP-A3090 DSP-A1	512

Codes - Kodes - Codici - Códigos - Codes

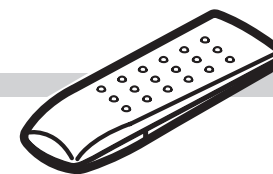

Récepteurs satellite - Satellitenempfänger - Ricevitore via satellite - Receptores satélite - Satellite receivers

AB SAT	449
AKAI	301
ALBA	302 --->309
ALDES	310
AMSTRAD	315 --->321
ARCON	322 --->326
AST	327 --->330
ASTRA	331 --->336
ASTRO	337 - 339
	340
BT SATELLITE	341
BUSH	342
CAMBRIDGE	343
CANAL SATELLITE	442
CHAPARAL	344
CITYCOM	345
CLATRONIC	346
CONNEXION	349 - 350
DRAKE	351
ECHOSTAR	352 --->354
EEC	355
EUROPA	356
FERGUSON	357 --->361
FINLUX	362 --->364
FTE	365 - 366
FUBA	367 --->369

GALAXIS	370
GOLDSTAR	371
GOODMANS	372
GRUNDIG	338 - 374 - 376
HANSEATIC	377
HIRSCHMANN	378 --->382
HITACHI	383
HUTH	384 - 385
ITT/NOKIA	386 - 387
KATHREIN	388 --->391
LASAT	392 --->396
LENCO	397
MATSUI	398
MICRO TECHNOLOGY	399
MORGANS	401
NOKIA	404
ORBITECH	406 - 407
PACE	303 - 408 --->412
PHILIPS	373 - 375
	413 --->423
	450
PROSAT	424
RADIX	348 - 451
REVOX	400
SABA	446 --->448
SAGEM	443

SALORA	425 - 426
SENTRA	444
SKY DIGITAL	452
STRONG	427
TATUNG	429
TECHNISAT	430 --->433
THOMSON	303 - 359 - 398 - 445 - 453
THORENS	434
UNIDEN	435 - 436
WISI	437 --->440
ZEHNDER	441

DIGITAL

AB SAT	449
CANAL SATELLITE	442
NOKIA	405
ON DIGITAL	454
PACE	454
SAGEM	443
SKY DIGITAL	452
THOMSON	453
TPS	443
VIA DIGITAL	453
XSAT	449

ICC20 TV/DVD - 1/2



9025466870

Modèle et numéro de série
Modell und Serien-Nummer
Modello e numero di matricola
Model and serial number
Μοντέλο και αύξων αριθμός
Modelo y numero de serie
Modelo e número de série

THOMSON multimedia
46 quai A. Le Gallo
92648 Boulogne
Cedex France
RCS NANTERRE B 322 019 464

<http://www.thomson-multimedia.com>



25466870

© Copyright THOMSON multimedia 99/00

Adresse du détaillant
Fachhändleradresse
Indirizzo del rivenditore
Dealer's address
Διεύθυνση του εμπόρου
Dirección del distribuidor
Morada do negociante



HELPLINE THOMSON

Votre contact THOMSON : **0 810 810 891**
(pour la France, prix d'un appel local)

Ihr Kontakt zu THOMSON: **0180 1000 390**
(für Deutschland, Kosten zum Ortstarif)

You can contact THOMSON by dialling: **0845 601 3093**
(For Great-Britain, all calls will be charged at local rate)

Para contactar con THOMSON marque: **901 900 410**
(las llamadas serán cargadas al precio de la tarifa local)

Il vostro contatto THOMSON: **8488 10 168**
(tariffa chiamata urbana)

www.thomson-europe.com