

Bauknecht

TRK2870
TRK3870

421101227044

(5DG8SQAS)

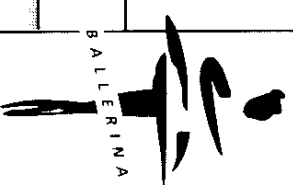
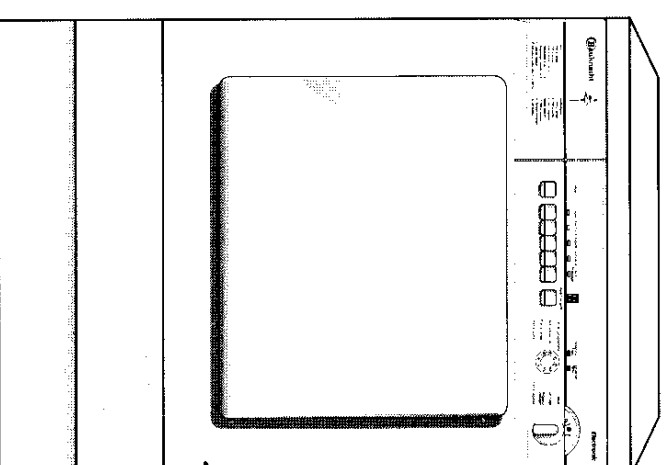

TRK 2870

TRK 3870

Sèche-linge

Mode d'emploi

Table des matières

Pour vous familiariser	page 2
Un séchage approprié à chaque textile	page 4
Conseils et service après-vente	page 6
Installation et raccordement	page 7
Symboles et conseils pratiques	page 8

Informations Produit

Dans la gamme complète Bauknecht, vous trouverez toujours l'appareil que vous cherchez et qui vous garantira des années de satisfaction. Qu'il s'agisse d'un lave-linge, d'un sèche-linge ou d'un lave-vaisselle,

que vous recherchiez un réfrigérateur, un congélateur, une cuisinière, un four à micro-ondes ou un aspirateur ... Bauknecht a la solution. Adressez-vous à votre revendeur ou au service clientèle.

Tout ce que les femmes désirent

Si vous achetez un nouvel appareil électroménager, il va sans dire que vous exigez qu'il soit de qualité irréprochable. Vous le voulez fiable, économique et facile à utiliser. De telles qualités s'appliquent à l'utilisation. Aussi l'achat d'un appareil électroménager est-il une question de confiance. Voilà pourquoi il est si important de jouer la carte de la sécurité et d'opter pour un appareil Bauknecht. Bauknecht, en effet, peut se prévaloir d'une tradition de qualité et de compétence professionnelle de plusieurs décennies en matière de technologie de l'électroménager.

Votre nouveau sèche linge vous offre

- Une porte large et facile à ouvrir pour que vous puissiez introduire et extraire le linge sans peine.
- Un tambour en acier inoxydable, parfaitement lisse, ne comportant aucune partie en matière plastique pour éviter les décharges d'électricité statique.
- Le grand volume du tambour de 112 litres permet réellement le défroissement complet du linge. Grâce à l'éclairage intérieur vous n'oublierez rien dans le tambour.
- Plus de 10 programmes avec de nombreuses fonctions ; il vous suffit de tourner un bouton pour sélectionner le programme, et d'en presser un autre pour mettre le sèche linge en marche.
- Le microprocesseur adapte de lui-même la consommation d'énergie à la quantité de linge à sécher.
- Une fois le séchage et le refroidissement terminés, un avertisseur sonore rappelle qu'il faut extraire le linge.
- Pour le cas où le linge ne serait pas extrait, il est constamment brassé pour éviter qu'il ne se froisse. Le repassage en est ainsi rendu plus aisé.
- Aucune évacuation extérieure n'est nécessaire, le sèche-linge ne nécessite qu'une simple prise de courant. C'est un courant d'air chaud en circuit fermé qui sèche le linge. L'humidité extraite se condense dans l'échangeur de chaleur et est recueillie dans un réservoir. Il ne subsiste donc que de l'air sec qui est à nouveau utilisé pour le séchage, ainsi on économise aussi l'énergie. Après refroidissement dans l'échangeur, il n'y a plus que de l'air sec qui peut alors être évacué hors de l'appareil.

La porte s'ouvre vers la droite, mais peut également être montée pour une ouverture vers la gauche. Vous pouvez placer votre sèche-linge sous un plan de travail ou le monter en colonne au dessus du lave-linge. Vous trouverez de plus amples explications dans les pages suivantes du manuel.

Prenez le temps de lire le mode d'emploi de votre nouveau sèche-linge, cela vous permettra d'en exploiter tous les avantages.

Nous espérons que vous tirerez de grandes satisfactions de l'utilisation de votre nouveau sèche-linge.

Pour vous familiariser

Plan de travail
Amovible pour permettre le placement sous un plan de travail.

Interrupteur
Important uniquement en cas de remplacement de la butée de porte.

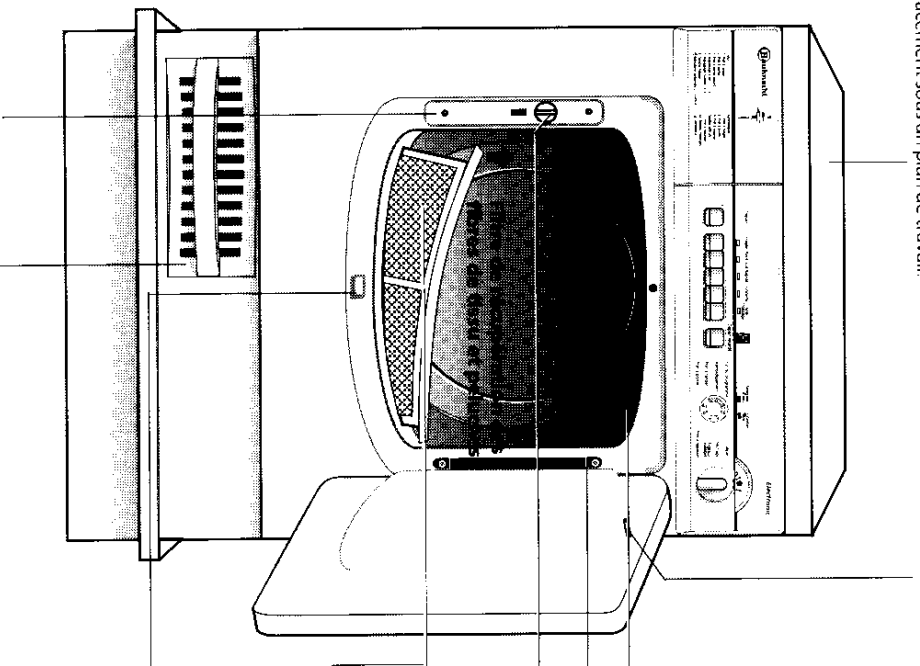

Ouverture et fermeture de la porte

- Saisir la poignée et tirer pour ouvrir.
- Ne pas refermer la porte trop violemment.

Eclairage intérieur
La lumière s'allume avec l'ouverture de la porte (le sèche-linge doit être branché). La lumière est éteinte lorsque le sélecteur est sur 0.

Charnière de porte
Important uniquement en cas de remplacement de la butée de porte.

Sécurité enfants

- Tournez la vis en plastique avec une pièce de monnaie. Quand la fente est en position verticale, la porte ne peut se refermer.
- Quand la fente est en position horizontale, la porte se ferme normalement.

Filtre de récupération des fibres de tissu et peluches
Après chaque séchage:

- Tirez vers le haut.
- Passez un doigt sur le filtre pour le nettoyer.
- Remplacez le filtre.

Touche pour le couvercle de l'échangeur de chaleur

- Appuyez sur la touche.
- Le couvercle s'ouvre.
- Soulevez légèrement l'échangeur et retirez-le.
- Nettoyez-le à l'eau courante.
- Nettoyez le joint et tambour des peluches au moyen d'un chiffon humide.
- Remplacez l'échangeur en l'engageant vers le bas.

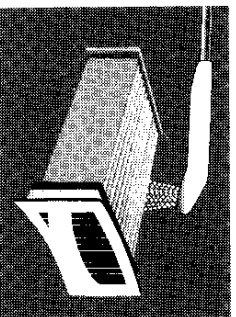

Echangeur de chaleur
Enlever les fibres environ tous les trois mois.

Réservoir d'eau de condensation
Le clapet s'ouvre en même temps que la porte du sèche linge. Le réservoir doit être vidé après chaque séchage.

- Tirez le réservoir vers l'avant et videz l'eau.
- Bien fermer le couvercle.
- Reinsérez le réservoir jusqu'à ce qu'il s'engage à fond.

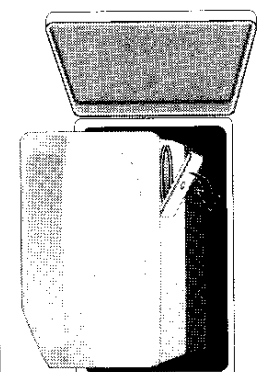

Fonctions supplémentaires
(si existant) Le témoin de chaque touche de fonction s'allume pour confirmer la sélection. Un signal sonore retentit en cas de mauvaises combinaisons des fonctions.

Bouton de départ
En pressant ce bouton, le sèche-linge se met en marche.

Départ retardé (si existant)
Vous pouvez ainsi retarder la mise en marche du sèche-linge en affichant le nombre d'heures voulu (le bouton de départ doit être enfoncé).

Bouton rotatif pour la sélection du programme
Tournez le bouton pour afficher le programme sélectionné.

Verrouillage du clapet
Voir évacuation directe de l'eau de condensation.

Deux témoins
Si l'un des 2 témoins est allumé, videz le réservoir d'eau ou nettoyez le filtre.

Pour votre sécurité
Le programme terminé, remplacez le sélecteur de programmes sur 0. Ceci empêche une remise en marche accidentelle par les enfants.

Pour la sécurité des enfants, la fente doit être verticale !
Le sèche-linge répond aux normes de sécurité européennes et aux exigences de la directive CEE relative à l'antiparasitage.
Les indications de "rideaux voilages" à "prêt à ranger" s'affichent suivant le stade de séchage atteint. Les indications "refroidissement" et "fin du programme" apparaissent quand le linge peut être extrait.

Accessoires optionnels

Plaque de protection
Pour installation sous un plan de travail.
(UBS 10)

Fixations
Pour montage du sèche-linge et du lave-linge en colonne.
(VBS 10)

Tuyau d'évacuation
Pour raccordement direct à une canalisation de décharge. Tous ces accessoires sont disponibles chez votre revendeur.

Un séchage pour chaque textile

1. Triez le linge d'après...

... **le symbole approprié**
Vous le trouverez à la couture du col ou à la couture latérale.

 Séchage autorisé.

 Séchage basse température seulement.

 Séchage interdit.

... **quantité et volume**

Si la quantité de linge à sécher dépasse la contenance du sèche-linge, séparez les textiles épais des textiles fins (p. ex. : séparer les serviettes éponge du linge de corps).

... **le type de textile**

Couleurs et linge à bouillir : éponge, bonneterie, draps de lit, nappes en coton ou en lin, Synthétiques : chemisiers, chemises, blouses, etc. en polyester ou polyamide, ainsi qu'en coton avec fibres synthétiques

Textiles délicats : p. ex. en viscose, Textiles mélangés : textiles mixtes, p. ex. jeans et T-Shirts, l'un restant trop humide et l'autre devenant trop sec.

... **le degré de séchage**
Pour repassage à sec, repassage humide, prêt à porter, etc....

Ne peuvent aller dans le sèche-linge

Les lainages, les soieries, les tissus délicats, les bas nylon, la fine broderie, les tissus à paillettes, les textiles volumineux tels que les sacs de couchage etc.

Ne mettre en aucun cas dans le sèche-linge : tissus caoutchoutés ou contenant de la mousse de caoutchouc, tissus traités au préalable avec des liquides inflammables comme des détachants par exemple en raison du danger d'inflammation spontanée.

2. Chargement du sèche-linge

Préparation

Retournez le linge délicat, fermez les fermetures éclair, nouez ensemble les cordons, ceintures, bretelles, ...

Introduction

Déposez dans le tambour le linge déplié, sans le tasser.

- | | |
|---------------------|--------|
| Poids maximum | 5,0 kg |
| • Coton | 2,5 kg |
| • Synthétiques | 1,5 kg |
| • Textiles délicats | |
| • Textiles mélangés | 3,5 kg |

Ces quantités correspondent à peu près à une charge complète du lave-linge.

Lors du séchage de petites quantités de linge, ajouter une ou deux serviettes.

Les programmes

Coton	Fragile	Séchage renforcé	Rapide	Synthétiques	Fragile	Séchage renforcé	Rapide
1 Prêt à ranger	Fragile	Séchage renforcé	Rapide	7 Prêt à ranger	Fragile	Séchage renforcé	Rapide
2 Prêt à porter	Fragile	Séchage renforcé	Rapide	8 Prêt à porter	Fragile	Séchage renforcé	Rapide
3 Prêt à porter (court)	Fragile	Séchage renforcé	Rapide	9 Prêt à repasser	Fragile	Séchage renforcé	Rapide
4 Repassage à sec	Fragile	Séchage renforcé	Rapide	10 Textiles délicats	Fragile	Séchage renforcé	Rapide
5 Repassage humide	Fragile	Séchage renforcé	Rapide	M Textiles mélangés	Fragile	Séchage renforcé	Rapide
6 Spécial idéal	Fragile	Séchage renforcé	Rapide	A Ventilation	Fragile	Séchage renforcé	Rapide
7 Spécial idéal	Fragile	Séchage renforcé	Rapide				
8 Minuterie optionnelle	Fragile	Séchage renforcé	Rapide				
9 20 à 60 min	Fragile	Séchage renforcé	Rapide				

3. Les fonctions supplémentaires

Il convient de choisir le bon programme pour obtenir un résultat optimum, sinon un séchage excessif du linge risque de le froisser ou de le faire rétrécir.

1. Sélection du programme

Voilà le tableau des programmes
Prêt à porter uni: 3,5 kg de linge du même type (serviettes, serviettes en éponge) sont séchés en un tour de main et prêts à être rangés. Ne convient pas pour les draps de lit.

Textiles mélangés: pour textiles de différentes épaisseurs. Séchage à basse température, le linge est prêt pour repassage humide.

Minuterie optionnelle: pour le séchage immédiat et retardé de pièces isolées (p. ex. serviettes de bain, etc.) pendant 60, 40 ou 20 minutes.

Le témoin de démarrage clignote dès que le sélecteur de programme n'est plus sur 0.

2. Les fonctions supplémentaires (si existant)

Choisissez les fonctions supplémentaires. Votre choix est confirmé par le témoin se trouvant au dessus de chaque touche de fonction. Un signal sonore vous avertit de la mauvaise combinaison de fonctions.

protection est prolongée pendant 12 heures, mais le signal sonore est mis hors fonction.

- **Fragile**
Réduit la température de séchage pour les textiles dont les fibres nécessitent cette précaution.

- **Renforcé**
Allonge la durée de séchage pour obtenir du linge encore plus sec.

- **Rapide**
Raccourcit la durée de séchage. Très utile pour les torchons ou toute pièce de linge de dimension équivalente. Ne convient pas pour de grandes pièces comme des draps de lit ou autres. Respecter une charge de 3,5 kg maximum.

- **Sonnerie**
Elle retentit à la fin de la phase de refroidissement, pour vous signaler que le linge peut être retiré.

- **Anti-froissage** (si existant)
Si vous n'enfonchez pas cette touche, et que vous ne retirez pas le linge immédiatement après la fin du programme, le linge est constamment rennué pendant 60 minutes pour éviter le froissage et la formation de plis. Pendant tout ce temps, le signal sonore, si sélectionné vous rappelle régulièrement qu'il faut retirer le linge. Si vous enfoncez cette touche, la

4. Mise en marche, séchage, fin de programme

Pressez le bouton de départ (pour une mise en marche retardée, réglez d'abord la durée du compte à rebours).

Le témoin de séchage s'allume, en plus le degré de séchage atteint est indiqué à chaque instant. Finalement le témoin de refroidissement s'allume.

Vous pouvez retirer le linge quand le témoin de fin de programme s'allume

- Ramener le sélecteur de programme sur 0.
- Vider le réservoir d'eau de condensation.
- Nettoyer le filtre.

Modification du programme

- Appuyer sur le bouton de départ, le sèche-linge s'arrête.
- Sélectionner un autre programme.
- Ainsi que d'autres fonctions supplémentaires.
- Remettre le sèche-linge en marche en pressant à nouveau le bouton de départ.

Conseils et service après-vente

Ce que vous pouvez vérifier vous-même

Même un produit de première qualité n'est pas à l'abri d'un petit problème... souvent minime. Si c'est le cas, une intervention de notre service après-vente n'est justifiée. Mais si une réparation devait s'imposer, ne tenez pas de l'entreprendre vous-même!

Avez-vous suivi les instructions du mode d'emploi? Attention! Si la panne n'est pas due à un défaut de l'appareil, les frais de dépannage sort à votre charge, même pendant la période de garantie.

Le séchage est trop long ou le linge n'est pas assez sec

- Avez-vous choisi le bon programme?
- Le linge a-t-il été bien essoré? Nous recommandons un essorage à 800 tours/minute au minimum.

- L'échangeur de chaleur est-il bien propre?
- Le filtre a-t-il été nettoyé?
- Température ambiante trop élevée?

Remplacement de l'ampoule d'éclairage

Si l'éclairage intérieur ne fonctionne plus, l'ampoule est probablement brûlée.

- Débranchez le cordon d'alimentation.

Remarques

Entretien

Utilisez un produit d'entretien courant pour nettoyer l'extérieur du sèche-linge. N'utilisez pas de poudres à récurer!

- **Le séchoir ne fonctionne pas**
 - La prise électrique est-elle raccordée?
 - Le réseau d'alimentation électrique n'est-il pas en panne?
 - Les fusibles de sécurité de votre tableau électrique sont-ils corrects?
- La porte du sèche-linge est-elle bien fermée?
- Avez-vous bien appuyé sur le bouton de départ?
- Avez-vous sélectionné un programme de séchage?

Témoins d'alarme réservoir d'eau / entretien filtre

- Le réservoir d'eau de condensation n'est-il pas plein? (Le témoin reste encore allumé un bref instant après avoir vidé le réservoir et redémarré le programme de séchage).
- Le filtre n'est-il pas colmaté par les fibres de tissu?
- L'échangeur de chaleur est-il propre?
- Le réservoir est-il engagé à fond?

- Ouvrez la porte et dévissez le couvercle translucide à l'intérieur du tambour (voir illustration "Pour vous familiariser").

Sauvegardons notre environnement

L'emballage est fabriqué à partir de matériaux recyclables à 100%. Appartez-le à la déchetterie ou au point de collecte des matériaux recyclables le plus proche.

Appel au service après-vente
Il existe de nombreux services après-vente. Notez ci-dessous le numéro de téléphone de votre revendeur ou de la centrale de service après-vente la plus proche:

- Lorsque vous faites appel au service après-vente, veuillez toujours fournir les informations suivantes:
 - nature de la panne;
 - numéro de série de votre appareil (à la suite du mot **SERVIGE**);
 - votre adresse complète;
 - votre numéro de téléphone avec préfixe;
 - heures auxquelles nous pouvons vous joindre.

SERVIGE 0000 000 000000



Le numéro de service se trouve à droite, au dessus de l'ouverture de remplissage, lorsque la porte est ouverte.

- Remplacez l'ampoule défectueuse par une neuve et revissez le couvercle.
- Ampoule 15W, 240V, E14 résistant à 300°C.

L'appareil a été fabriqué à partir de matériaux revalorisables. Pour préserver au mieux notre environnement, la mise au rebut doit avoir lieu conformément aux réglementations en vigueur. Avant l'élimination, il convient de mettre l'appareil hors d'état de fonctionner et de sectionner le câble d'alimentation

Installation et raccordement

Installation

Le local doit être à l'abri du gel.

- Retirez le film de protection du tableau de commande.
- Réglez les pieds pour que le sèche-linge soit bien horizontal.
- L'entrée d'air se trouvant au socle de l'appareil doit rester libre. Le sèche-linge en fonctionnement élève la température ambiante. Il faut aérer le local si la température ambiante dépasse 35°C.

Lorsque l'appareil a été endommagé durant le transport, appelez le service après-vente!

Montage en colonne

Le sèche-linge peut être monté sur tous les lave-linge Bauknecht à partir de la série WA 700. A cet

effet, utilisez la fixation disponible auprès de votre revendeur.

Plaque de protection

- Pour éviter tout risque d'électrocution, installez la plaque UBS 10 disponible chez votre revendeur.
- Démontez le plan de travail: débranchez le cordon d'alimentation, enlevez les deux vis de fixation situées à l'arrière de l'appareil et tirez le plan de travail vers l'arrière, et ensuite l'enlever par le haut.
- Compensez la différence de hauteur par rapport au plan de travail de la cuisine en réglant les pieds.

Espace minimum	600 mm
Largeur	820 mm
Hauteur	820 mm
Profondeur	600 mm

Evacuation directe de l'eau de condensation

Il est possible d'évacuer directement l'eau de condensation. A cet effet,

- retirez au dos du sèche-linge le tuyau existant et fixez-le à la croix en plastique (placez un chiffon sur le sol pour absorber l'eau),
- fixez ensuite le tuyau d'évacuation à l'aide d'un collier de serrage.
- Raccordez l'autre extrémité à une canalisation ou attachez-la de telle sorte que l'eau puisse s'écouler dans un évier.

Raccordement électrique

- Contrôlez si l'alimentation est conforme aux indications de la plaque signalétique:

Tension: 230 V~/50 Hz.
Fusible: 16 A

- Utilisez une prise avec mise à la terre, installée conformément à la réglementation. Ne pas employer de prolongateurs, de prises multiples ou un adaptateur.

En cas de panne, tirez la fiche hors de la prise ou coupez l'alimentation au moyen du disjoncteur!

Le remplacement du câble d'alimentation ne doit être confié qu'à un spécialiste.

Verrouillage du couvercle

Pour éviter que le couvercle du réservoir ne s'ouvre en même temps que la porte du sèche-linge écoulément. Veillez à ce que l'extrémité du tuyau ne soit à moment dans l'eau évacuée, afin d'éviter tout phénomène de siphonnage.

- Pour le réouvrir, procédez de la même manière mais de bas en haut.

* Longueur 2,5 m max., Ø int. 8 à 10 mm max. Disponible chez votre revendeur.

Modification du sens d'ouverture de la porte

- Débranchez le cordon d'alimentation.
- Pour démonter la porte, retirez les 2 vis de la charnière (voir illustration dans: "Pour vous familiariser").

- Dévissez le cadre de la porte, soulevez-le par le bas (1,5 cm) et retirez-le.
- Révissez l'encadrement et la porte en inversant les côtés gauche et droit.
- A l'intérieur de la porte (en bas): dévissez l'interrupteur à l'aide d'une clé SW 6 et retirez-le.
- Remplacez l'interrupteur en sens inverse, dans le haut de la porte.

