



VERA

Guide d'installation et d'utilisation

VERA 02-2012-V3
Type :ATV 3

RACCORDEMENT « ÉLECTRIQUE » DE VOTRE AUTOMATISME

Le raccordement doit se faire selon les normes en vigueur * dans le pays où est installé l'automatisme, aussi bien pour le câblage que la protection des biens et des personnes.

(Vous devez vous adresser à une personne qualifiée et expérimentée).

La protection doit être accessible et vous devez en cas d'arrêt, vous assurer qu'une reconnexion accidentelle ne peut être possible.

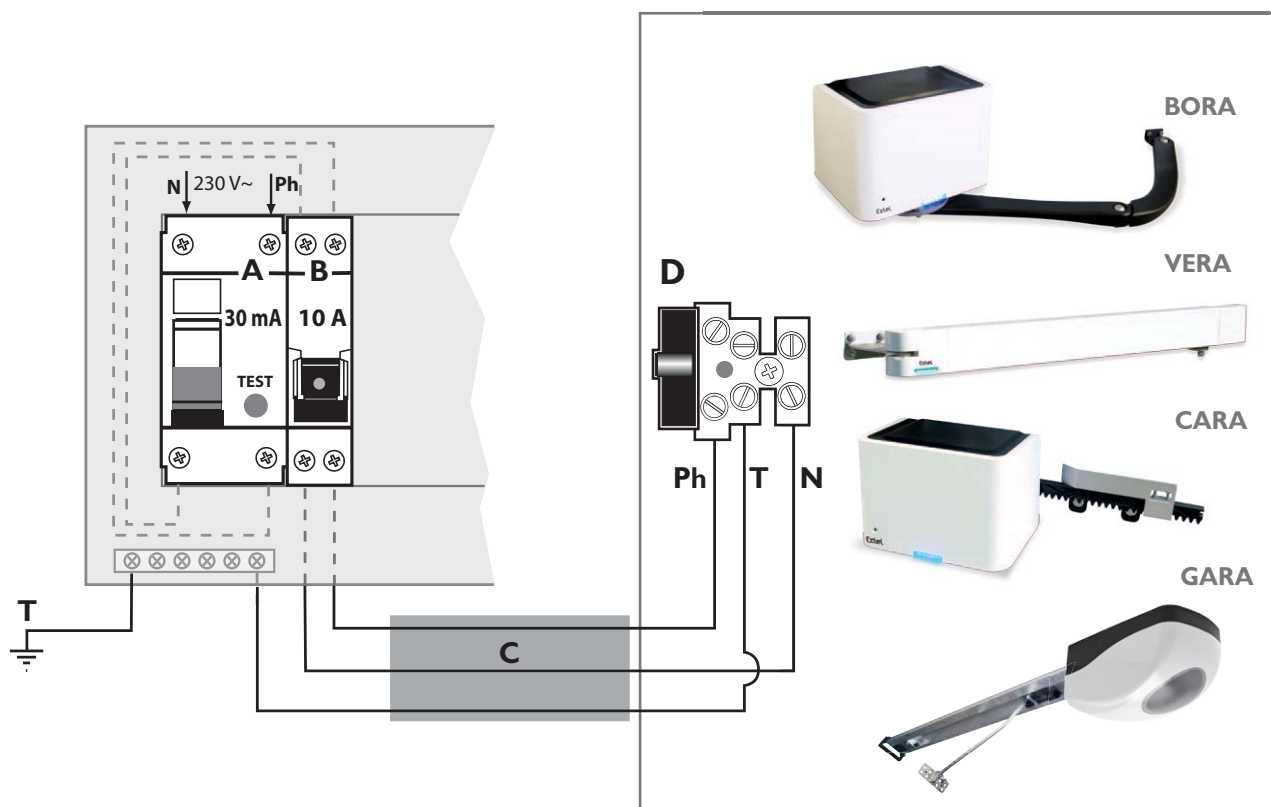

N	Neutre (fil bleu)	Ph	Phase, au niveau de l'automatisme la raccorder sur la borne à côté du fusible « D »
T	Prise de terre (fil vert & jaune)		
A	Différentiel 30 mA (à tester une fois par mois avec le bouton « test »)		
B	Protection par disjoncteur 10 A (2 pôles : neutre et phase)		
C	Gaine et Câble d'alimentation, suivant le pays d'installation (câble RO2V de 3 x 1,5 mm ² jusqu'à 30 mètres et 3 x 2,5 mm ² au-delà dans un fourreau de 40 mm de diamètre de couleur orange, pour la France)		

* NF C 15-100 pour la France

I - CONSIGNES DE SÉCURITÉ	4
a. Avertissement	
b. Bon choix du produit	
c. Vérification du bon état du portail	
d. Recommandations pour l'installation de votre automatisme	
e. Analyse et suppression des risques	
f. Raccordement électrique et mise en service	
g. Protéger l'environnement	
h. Guide pour l'utilisateur	
i. Maintenance	
2 - COMPOSITION DU KIT	8
3 - INSTALLATION COMPLÈTE	9
4 - DONNÉES TECHNIQUES	9
5 - DIMENSIONS	10
6 - PRÉPARATION ÉLECTRIQUE	10
7 - IMPLANTATION DES PATTES DE FIXATION	10
a. Choix de l'emplacement vertical de la patte sur le pilier	
b. Choix de l'emplacement horizontal de la patte sur le pilier	
c. Implantation de la patte de fixation sur le vantail	
d. Butées internes	
8 - ARMOIRE DE COMMANDE	13
a. Branchement des moteurs	
b. Branchement des commandes	
c. Branchement du clignotant/antenne	
d. Branchement des photocellules	
e. Alimentation du système	
f. Mise en route rapide	
9 - TÉLÉCOMMANDES	17
10 - BRANCHEMENT DES OPTIONS	18
a. Branchement du module éclairage	
b. Branchement des photocellules en ouverture	
c. Branchement de la batterie de secours	
d. Branchement du kit solaire d'alimentation	
11 - ASSISTANCE TECHNIQUE - GARANTIE	20

NOTES :

I. CONSIGNES DE SÉCURITÉ GÉNÉRALES

 **Attention : Pour la sécurité des personnes et des biens, vous devez respecter ces instructions et les conserver précieusement.** Nous vous conseillons de prendre le temps de lire et d'appliquer ces instructions. Une installation et une programmation incorrectes peuvent être dangereuses et causer de graves blessures. Si vous avez un doute sur l'installation de ce produit, demandez des conseils à notre service technique.

 **Ce symbole vous indique les points qui peuvent être une source potentielle de danger.** Prendre soin d'appliquer les consignes et les normes de sécurité en application dans le pays d'installation. **Cet appareil est conforme aux exigences essentielles et autres dispositions de la directive 1999/5/CE. La mise en place d'un automatisme de portail ou porte de garage doit se faire dans le respect de la « Directive Machines » 2006/42/EC (MD) et plus précisément les normes EN 12445:2001 ; EN 12453:2001 ; EN 12978:2003+A1:2009 ; EN 13241-1:2003. Ces normes permettent de déclarer la conformité présumée de l'automatisme.**

 **Cet automatisme doit être installé, mis en service et entretenu par une personne qualifiée et spécialisée.**

a- Avertissement

- Analysez les risques de votre installation, faites une liste des exigences essentielles de sécurité requises dans l'annexe I de la « Directive Machines »

Pour remplir ce document, si besoin, vous devez vous adresser à un installateur professionnel.

- Le constructeur de cet automatisme n'est pas responsable du non respect des règles de bonne installation et d'utilisation.
- Une installation ou un réglage incorrect peut causer de graves blessures aux utilisateurs ou à l'installateur.
- Les avertissements suivants sont une partie intégrante et essentielle du produit et ils doivent être remis à l'utilisateur.
- **Lisez attentivement ces avertissements car ils fournissent des indications importantes sur l'installation, l'usage et la maintenance.**
- Conservez impérativement le présent manuel et transmettez-le aux personnes qui vous succéderaient dans l'utilisation de l'installation.
- Une installation erronée ou une utilisation impropre de ce produit risque de provoquer de graves dangers.
- **Le constructeur décline toute responsabilité en cas d'installation de dispositifs et / ou de composants incompatibles aux fins de l'intégrité du produit, de la sécurité et du fonctionnement.**
- Pour la réparation ou la construction des différentes parties, l'emploi exclusif de pièces de rechanges d'origine est impératif.
- L'installateur doit fournir toutes les informations relatives au fonctionnement, à la maintenance et à l'utilisation de chacune des parties et du système dans sa globalité.
- **La mise en œuvre, les connexions électriques, et les réglages doivent être effectués dans les règles de l'art par une personne qualifiée et spécialisée.**

b- Bon choix du produit

Vérifiez si le produit, à usage résidentiel, que vous venez d'acquérir convient à votre portail existant et que vous avez tous les éléments pour garantir « la sécurité ». Vérifiez en particulier les caractéristiques techniques (**poids et dimensions du portail, ajouré ou plein, coulissant ou à vantaux.....**)

Vous devez avoir dans le kit ou en option tous les éléments pour garantir « la sécurité » (par exemple des barres palpeuses pour les coulissants ajourés) **Si vous avez un doute adressez-vous à un professionnel.**

c- Vérification du bon état du portail

Vérifiez le bon état général de votre portail en contrôlant plus particulièrement la solidité des gonds ou des glissières, les supports pouvant accepter les éléments de l'automatisme à visser et en mouvement. La zone de débattement doit être libre et bien visible. Son ouverture et sa fermeture doivent se faire facilement et sans frottement quand vous le manœuvrez à la main.....

Les supports en béton doivent être réalisés dans les règles de l'art, si besoin adressez-vous à un professionnel.

Vous ne pouvez pas automatiser un portail ou une porte en mauvais état ou mal installé. Si vous avez un doute adressez-vous à un professionnel.

d- Recommandations pour l'installation de votre automatisme

Les éléments mal traités ou dégradés doivent nous être retournés pour vérification ou réparation.

- Vérifiez que la zone de débattement des opérateurs (vis sans fin, bras ou coulissant) est dégagée dans la durée et sans obstacle (recouper des arbustes ou des haies si besoin).
- Ne pas effectuer de modifications sur des parties de cet automatisme, non autorisées dans ce manuel. Ces modifications peuvent rendre très dangereux son utilisation. Le constructeur décline toutes responsabilités pour les dommages résultant de ces modifications et annulera la garantie.
- Toutes interventions pour l'installation et la maintenance doivent se faire alimentation électrique et option batterie déconnectées (signalez votre présence dans un lieu de passage avec un panneau par exemple).
- Toujours utiliser des outils appropriés et en état.
- Les éléments fixes et mobiles doivent être accrochés solidement, dans les règles de l'art et de façon stables dans la durée.
- Ne pas exposer lors de l'installation les éléments de ce kit à la pluie ou à une forte chaleur. L'utilisation de l'automatisme dans ces conditions peut être une cause de grave danger.
- Ne pas immerger dans l'eau ou toutes substances liquides les éléments de cet automatisme. L'utilisation de l'automatisme dans ces conditions peut être une cause de grave danger.
- Si des substances liquides pénètrent dans cet automatisme le débrancher immédiatement en respectant les consignes de sécurité propres au réseau électrique. L'utilisation de l'automatisme dans ces conditions peut être une cause de grave danger.
- L'installateur doit vérifier que les conditions de température lors de l'utilisation seront bien respectées.
- L'installateur doit s'assurer que les accès au débrayage manuel seront toujours accessibles.
- L'installateur doit s'assurer que les éléments en mouvement ou fixe sont à l'abri de chocs éventuels (si besoin les protéger).

Les parties en mouvement doivent être libres et sans obstacle.

- L'installateur se doit de vérifier, qu'il n'y a aucune zone d'écrasement ou de cisaillement. Il se doit de prévoir tous les éléments de sécurité pour éliminer ces problèmes (voir chapitre suivant).

- L'alignement des photocellules est très précis, s'assurer que leurs fixations sont stables et sur une surface plane.

- Le voyant clignotant est obligatoire et doit être visible de la route.

e- Analyse et suppression des risques

La norme EN 12453 spécifie les exigences de performance relatives à la sécurité d'utilisation de tous les types de portes, portails et barrières motorisés qui sont destinés à être installés dans des zones accessibles aux personnes, et dont l'utilisation principale prévue est de permettre l'accès des marchandises et des véhicules accompagnés ou conduits par des personnes, en toute sécurité, dans des locaux industriels, commerciaux ou résidentiels.

Le mouvement réel d'une porte peut créer pour les personnes, les marchandises et les véhicules se trouvant à proximité, des situations dangereuses qui, par nature, ne peuvent pas toujours être évitées par la conception.

Les risques éventuels dépendent de l'état de la porte, de la façon dont celle-ci est utilisée et du site de l'installation.

Après avoir vérifié que le portail à motoriser est conforme et avant de commencer l'installation, il est impératif de faire l'analyse des risques de l'installation afin de supprimer toute situation dangereuse ou d'informer l'utilisateur des situations dangereuses qui ne peuvent pas être supprimées.

Les risques engendrés par un portail à 2 battants motorisé ainsi que les solutions adoptées pour les supprimer sont localisés en Figure ci-dessous.

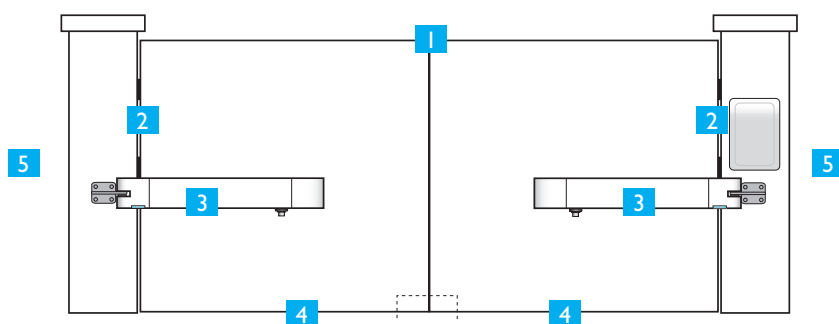

1 Bords primaires • Risque de choc et d'écrasement (dans l'aire de mouvement ou sur la butée) 
Éliminé par : détection ampère métrique et photocellules

2 Entre bords secondaires et piliers • Risque d'écrasement et de cisaillement des mains  

Solution : distance de sécurité

Suivant votre installation, il peut exister une zone de cisaillement.

Dans ce cas, vous devez obligatoirement supprimer cette zone en laissant une distance utile de **10 cm au minimum** soit en déplaçant les butées latérales, soit en entaillant le coin des piliers sans les fragiliser ou les deux si nécessaire. **Si ce n'est pas possible, il faut signaler le risque de façon visuelle.**

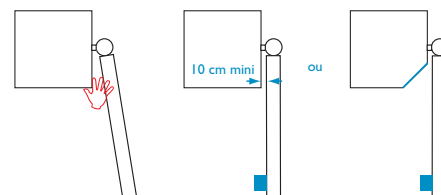

3 Entre le portail et les vérins • Risque d'écrasement 

Solution : distance de sécurité

Dans le cas où l'installation est conforme aux spécifications données dans ce manuel :

- Il n'y a aucun risque d'écrasement entre le portail et la base du vérin.
- Il y a risque d'écrasement entre le bout du vérin et le portail. **Il est impératif d'avertir l'utilisateur et de signaler ce risque sur l'installation.**

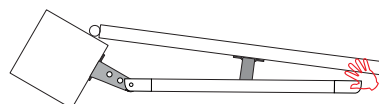

4 Entre bord inférieur et sol • Risque d'entraînement des pieds

Solution : distance de sécurité

Suivant l'installation, il peut exister une zone dangereuse pour le pied entre le bord inférieur du portail et le sol. Dans ce cas, il est conseillé de supprimer cette zone en laissant une distance utile de **12 cm au minimum** ou en limitant cette distance à **5 mm max.**

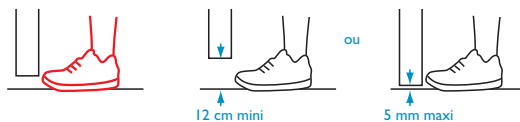

5 Entre battants et parties fixes situées à proximité ou entre parties mobiles de la motorisation et parties fixes situées à proximité • Risque d'emprisonnement et d'écrasement

Solutions : distance de sécurité et détection ampère métrique

Suivant la configuration du site où se trouve le portail motorisé, il peut y avoir des zones d'emprisonnement entre les battants en position ouverte et des parties fixes situées à proximité. Afin de supprimer ces zones, il est obligatoire de laisser une distance de sécurité de **50 cm minimum** entre la partie fixe située à proximité et les parties mobiles du portail motorisé ou de placer un **dispositif de détection** sur la partie fixe (barre palpeuse WEATDT 80301)

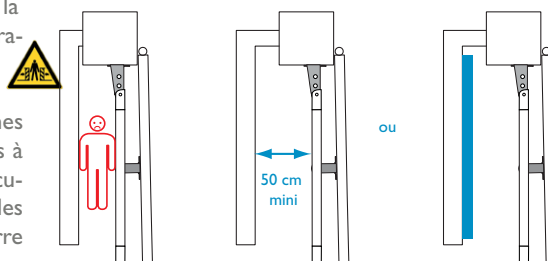

L'installation d'un portail motorisé ou d'une motorisation sur un portail existant dans le cadre d'une utilisation pour un usage «Résidentiel» doit être conforme à la directive 89/106/CEE concernant les produits de construction. La norme de référence utilisée pour vérifier cette conformité est la EN 13241-1 qui fait appel à un référentiel de plusieurs la EN 12445 et EN 12453 qui précisent les méthodes et les composants de mise en sécurité du portail motorisé afin de réduire d'éliminer complètement les dangers pour les personnes. L'installateur se doit de former l'utilisateur final au bon fonctionnement du portail motorisé, et du fait que l'utilisateur formé forme, en utilisant ce manuel, les autres personnes susceptibles d'utiliser le portail motorisé. Il est spécifié dans la norme EN 12453 que le minimum de protection du bord primaire du portail dépend du type d'utilisation type de commande utilisé pour mettre le portail en mouvement. L'automatisme de portail Extel est un système à commande par im-

pulsions, c'est-à-dire qu'une simple impulsion sur l'un des organes de commande (Télécommande, sélecteur à clé...) permet de mettre le portail en mouvement. Cet automatisme de portail est équipé d'un limiteur de force qui est conforme à l'annexe A de la norme EN 12453 dans d'une utilisation avec un portail conforme aux spécifications données.

Les spécifications de la norme EN 12453 permettent donc les 3 cas d'utilisations suivants ainsi que les niveaux de protection

• **Actionnement par impulsion avec portail visible**

Niveaux de protection minimum : Limiteur de force uniquement

• **Actionnement par impulsion avec portail non visible**

Niveaux de protection minimum : Limiteur de force et 2 paires de photocellules pour protéger l'ouverture et la fermeture

• **Commande automatique (Fermeture automatique)**

Niveaux de protection minimum : Limiteur de force et 1 paire de photocellules pour protéger la fermeture automatique.

f- Raccordement électrique et mise en service



La norme EN 12445 établit les méthodes d'essai pour la vérification des automatismes de portail.

- La mise en œuvre, les connexions électriques, et les réglages doivent être effectués dans les règles de l'art par une personne qualifiée et spécialisée **selon les normes en vigueur dans le pays où est installé ce produit (NF C 15-100 pour la France).**

- Utilisez du câble 3 x 1,5 mm² pour une longueur jusqu'à 30 mètres et 3 x 2,5 mm² au-delà. L'ensemble doit être protégé par un disjoncteur différentiel de 30 mA et une protection par disjoncteur bipolaire de 10A. Vérifier la présence d'une bonne « terre » sur votre installation électrique. Prévoir un dispositif de coupure omnipolaire sur le réseau. Un bouton d'arrêt d'urgence à proximité de l'automatisme est conseillé.

- Nous vous conseillons de compléter votre installation électrique avec un parasurtenseur.

- Les éléments du type éclairage de la zone de débattement du portail doivent être raccordés à la terre ou être de type double isolation.

- Avant la mise en service assurez-vous que les capots et protections soient bien vissés ou bien emboîtés.

- Ne modifiez les paramètres d'origine qu'en cas de nécessité et avec précision (vitesse, sensibilité etc..)

- Par sécurité, lors de la mise en service, assurez-vous qu'une personne soit bien présente au niveau du portail.

- La carte électronique est un produit de haute technologie sensible et n'accepte aucune manipulation indelicat, en particulier au niveau de la carte radio et de ses potentiomètres de réglages.

- Tous les éléments de sécurité doivent être vérifiés avant de valider l'installation.

g- Protéger l'environnement

- Les matériaux d'emballage (carton, plastique, polystyrène, etc.) ne doivent pas être jetés dans la nature et ils ne doivent pas être laissés à la portée des enfants, car ils représentent une source potentielle de danger.

h- Guide pour l'utilisateur



Ne pas intervenir sur les parties de l'automatisme et sur le portail lui-même lorsqu'il est en mouvement (la proximité du portail doit être exclue de l'aire de jeu des enfants)

Les télécommandes, les claviers ou commandes auxiliaires doivent être accessibles uniquement aux personnes autorisées.

Avertissement pour les utilisateurs (à lire impérativement avant la première utilisation).

- Tenez les télécommandes hors de portée des enfants (ce ne sont pas des jouets)

- Tenez les enfants éloignés des pièces en mouvement

- Le produit doit être destiné à l'emploi pour lequel il a été expressément conçu et doit être installé dans les règles de l'art particulièrement en ce qui concerne les fixations et socles de montage. Toute autre utilisation doit être considérée impropre et par conséquent dangereuse. En outre, les informations contenues dans le présent document, pourront faire l'objet de modification sans aucun préavis. En effet, elles sont fournies à titre indicatif pour l'application du produit. La société CFI décline toute responsabilité.

- Conservez les produits, les dispositifs, la documentation et tout autre élément dans un endroit sécurisé.

- La modification des paramètres doit être réalisée par une personne qualifiée et spécialisée.

- En cas de problème, si mineur soit-il, coupez l'alimentation (débranchez la batterie en option), débrayez le ou les moteurs et faites intervenir une personne qualifiée et spécialisée.

- Vérifiez régulièrement le bon état et le bon fonctionnement des photocellules qui sont un des points importants pour la sécurité des personnes et des biens.

- Assurez-vous de la bonne maintenance de votre automatisme.

- Branchez l'alimentation électrique. Après la mise en service d'usage vous devez procéder à une vérification complète des éléments de sécurité (clignotant, photocellule, etc...).

Clignotant : vérifiez son bon fonctionnement et sa bonne visibilité de la route et à proximité du portail ou de la porte.

Photocellules : vérifiez le bon fonctionnement avec le mouvement en fermeture.

Option barre palpeuse : vérifiez le bon fonctionnement, utilisez un morceau de bois pour le contrôle.

Option bouton d'urgence : vérifiez le bon fonctionnement.

Important :

L'installateur en fin d'installation se doit de vérifier que la motorisation est conforme au paragraphe 5.1.1.5 de la norme EN 12453 (limitation des forces article 5.2.1 de la norme EN 12453).

Démarrage des vantaux : La force doit être suffisante et sans force excessive afin de permettre l'ouverture et l'arrêt du portail, sans rebond et sans déformation, vous devez ci-besoin retoucher le réglage **VRI – (FOR)**, ce réglage agit sur la vitesse des vantaux, et doit être adapté au type de portail utilisé (lourd, léger, plein, ajouré...).

Arrêt sur obstacle : Pour éviter tout risque corporel, la force en bout de vantail ne doit en aucun cas dépasser 15 kg de poussée quelque soient les conditions d'utilisation. Si nécessaire consulter un installateur qualifié.

Vous devez si besoin intervenir sur le réglage VR5 (OVL) pour ajuster le réglage en fonction du type de portail utilisé (Pour des raisons de sécurité, vous devez pouvoir arrêter la course du portail à la main).

Éclairage de la zone de débattement du portail : vérifiez son bon fonctionnement (la durée de l'éclairage est temporisée).

Rappel : la personne qui a installé l'automatisme est responsable de son installation.

i- Maintenance

-Tenez l'installation en parfait état de fonctionnement, électrique, mécanique et normatif et vérifiez régulièrement le bon état et le bon fonctionnement des divers éléments.

Nous vous conseillons de vérifier votre automatisme et les éléments de sécurité tous les 6 mois au maximum et après chaque anomalie ou intervention extérieure.

Ce kit ne nécessite aucun graissage, vous devez vérifier l'état des fixations et des différents câbles électriques et procéder à un test complet des organes de sécurité (photocellules, voyant clignotant, arrêt sur obstacle, barre-palpeuse, arrêt d'urgence.....)

Vérifiez l'état des gonds pour un portail à battants, les roues pour un portail coulissant et les glissières pour une porte de garage (lubrifiez ces éléments si nécessaire).

RAPPEL : NE PAS OUBLIER DE COUPER L'ALIMENTATION ÉLECTRIQUE 230V~ ET LES BATTERIES AVANT D'INTERVENIR DANS LES BLOCS MOTEURS ou ALIMENTATIONS.

- Pour garantir au produit ses meilleures performances, il est indispensable que les personnes qui installent cet automatisme respectent la législation en vigueur et ceci dans les règles de sécurité.

- Les interventions d'installation et de nettoyage doivent être documentées (document à remplir page suivante). Cette documentation doit être conservée par l'utilisateur et mise à la disposition du personnel compétent prévu à cet effet.

DOCUMENT A REMPLIR POUR LA MAINTENANCE DE VOTRE AUTOMATISME

Comme évoqué précédemment vous devez vérifier votre automatisme régulièrement, tous les 6 mois au maximum et consigner les points vérifiés et vos remarques.

Cet automatisme doit être vérifié et entretenu par une personne qualifiée et spécialisée dans le respect des normes en vigueur dans le pays d'utilisation.

a - Coupez l'alimentation électrique (débranchez les batteries en option) puis vérifiez les câblages électriques, les diverses fixations et les pièces d'usure. Toutes les pièces usées ou détériorées doivent être remplacées.

b - Rebranchez l'alimentation électrique et procédez à une vérification complète des éléments de sécurité.

Télécommandes : Vérifiez la portée de la télécommande, si besoin changez la pile

Clignotant : Vérifiez son bon fonctionnement, son bon état et sa bonne visibilité de la route.

Photocellules : Vérifiez leur bon fonctionnement avec le mouvement en fermeture et leur bon état.

Option barre palpeuse : Vérifiez son bon état et son bon fonctionnement : utilisez un morceau de bois pour le contrôle.

Option bouton d'urgence : Vérifiez son bon fonctionnement.

Arrêt sur obstacle : Placez un poids de 15 kg sur le passage en bout de vantail (utilisez un sac de sable ou des seaux d'eau par exemple). En fermeture le portail doit s'arrêter.

Éclairage de la zone de débattement du portail : Vérifiez son bon état et son bon fonctionnement, si besoin changez la lampe.

Adresse de l'installation :

Référence de votre automatisme : _ _ _ _

Numéro de série (au-dessus du code barre) : CFI/081 I / _ _ W _ _ / _ _ _ _

Date de l'achat : _ _ / _ _ / _ _ _ _ Magasin :

Installé le : _ _ / _ _ / _ _ _ _ par :

Date	Description de l'intervention	Intervention effectuée par:

2. COMPOSITION DU KIT

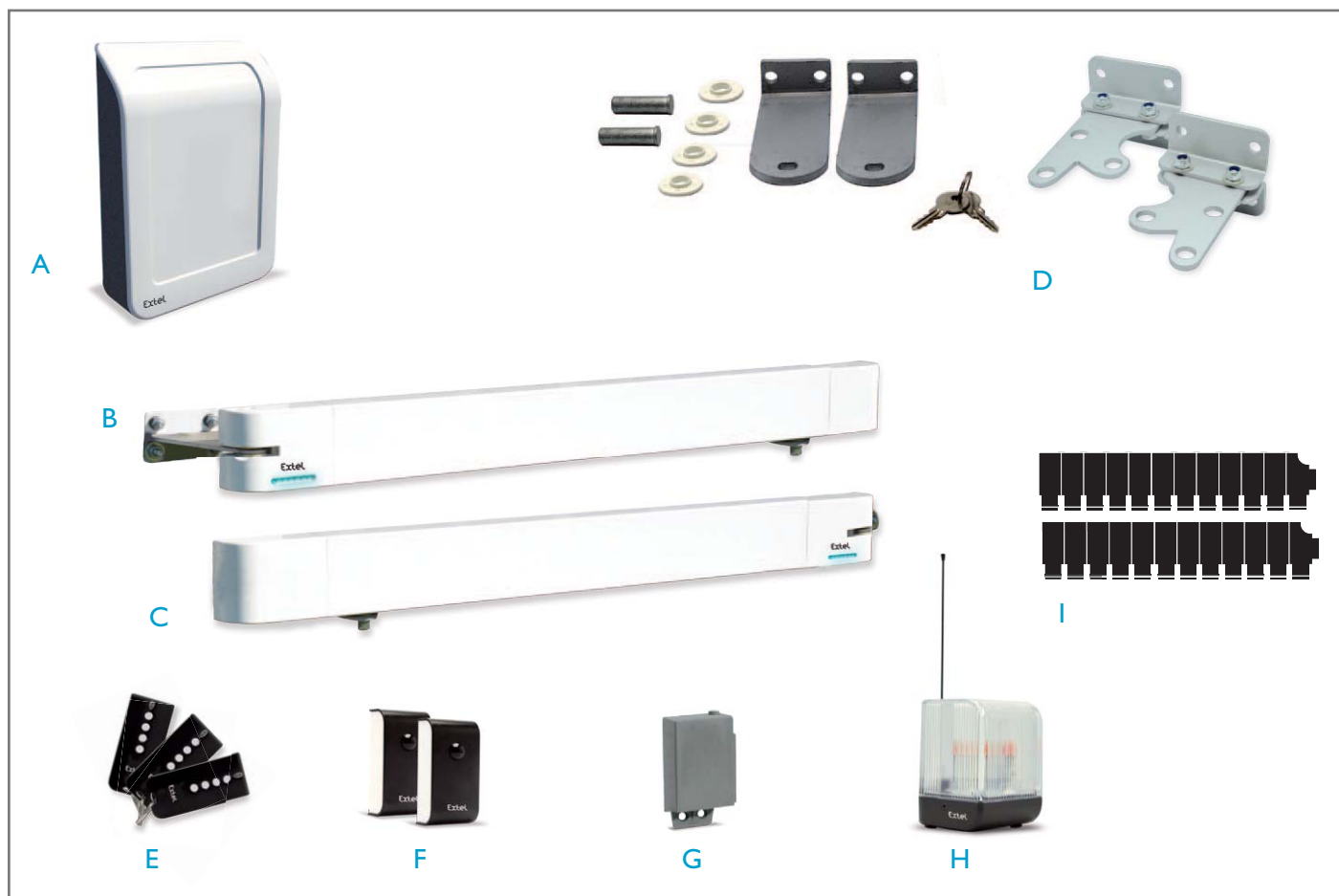

A - 1 armoire de commande.

B - 1 vis sans fin droite avec 2 m de câbles et rétro éclairage.

C - 1 vis sans fin gauche avec 6 m de câbles et rétro éclairage.

D - 4 pattes de fixations, 1 jeu de clefs (pour le débrayage du portail), 4 rondelles et 2 goupilles.

E - 3 télécommandes 4 voies.

F - 1 jeu de photocellules (se place à 40 cm maxi du bas du pilier).

G - 1 relais pour la commande de l'automatisme à partir d'une source 12V $\overline{\text{---}}$ en provenance d'un interphone (pré installé dans l'armoire de commande) (fils rouge et noir sur la commande 12V $\overline{\text{---}}$ de l'interphone et les 2 fils blancs se raccordent sur la commande auxiliaire de la carte automatisme).

H - 1 voyant clignotant avec antenne intégrée à positionner sur le pilier, il doit être visible de la rue.

I - 2 Jeux de butées internes (modulaires), 1 I identiques et 1 plus petite par jeu.

Options (non fournies) :

- WEATEM 5 : télécommande supplémentaire.
- WEATCC 3: contacteur à clef
- WECACV 70003 : Clavier sans fil.
- WEATPC 3 : Jeu de photocellules supplémentaires
- WEATBAT 3 : Batterie de secours 12V $\overline{\text{---}}$
- TRANSMY : kit avec 2 télécommandes WEATEM 5 et 1 récepteur 12V $\overline{\text{---}}$ - 2 canaux.
- WEATCR 2 : Module éclairage obligatoire pour commander un éclairage de la zone en mouvement du portail. **Ce module doit être obligatoirement installé dans un coffret électrique de classe II, IP44.**
- UNIVERSAL 15 : Kit d'alimentation solaire.

3. INSTALLATION COMPLÈTE

IMPORTANT :

Prévoir une butée à l'extérieur au sol et au milieu pour arrêter les 2 vantaux

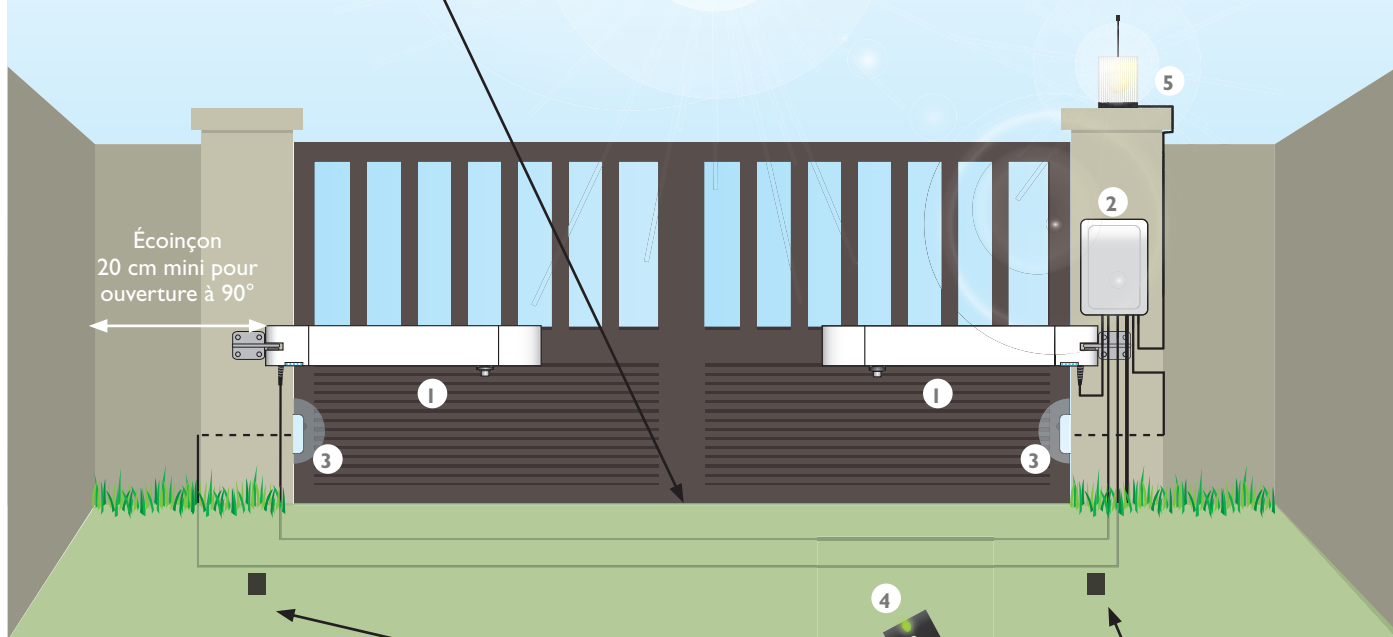

1 – 2 vis sans fin, gauche ou droite. (À noter que d'origine le grand câble est sur le moteur gauche, si votre configuration est inversée reporter le surplus de câble sur le moteur droit)

2 – Armoire électronique à positionner à gauche ou à droite en fonction de l'arrivée secteur 230V~.

3 – Jeu de photocellules.

4 – Télécommande WEATEM 5.

5 – Clignotant (visible de la rue) 12V $\overline{=}$ avec antenne accordée.

IMPORTANT :

Prévoir une butée au sol pour chaque vantail, en ouverture ou utiliser les butées internes.

Vérifiez le bon état général de votre portail en contrôlant plus particulièrement la solidité des gonds ou des glissières, les supports pouvant accepter les éléments de l'automatisme à visser et en mouvement. La zone de débattement doit être libre et bien visible. Son ouverture et sa fermeture doivent se faire facilement et sans frottement quand vous le manœuvrez à la main.

Les supports en béton doivent être réalisés dans les règles de l'art, si besoin adressez-vous à un professionnel.

Vous ne pouvez pas automatiser un portail ou une porte en mauvais état ou mal installé. Si vous avez un doute adressez-vous à un professionnel.

4. DONNÉES TECHNIQUES

Poids Maxi. par vantail	200 Kg
Largeur Maxi. par vantail	2 m
Alimentation	230 V~
Courant absorbé	0,8 – 3,5 A sous 12 V $\overline{=}$ par moteur
Puissance	40 W par moteur
Couple fourni	650 N
Poids d'un moteur	3.4 Kg
Vitesse rotation du moteur	1400/175 tr/mn
Degré de protection	IP44
Temps de course à 90°	Environ 15 sec.
Déverrouillage	Avec clef
Température de fonctionnement	-20° C / +55° C
Écoinçon à 90°	20 cm mini

5. DIMENSIONS

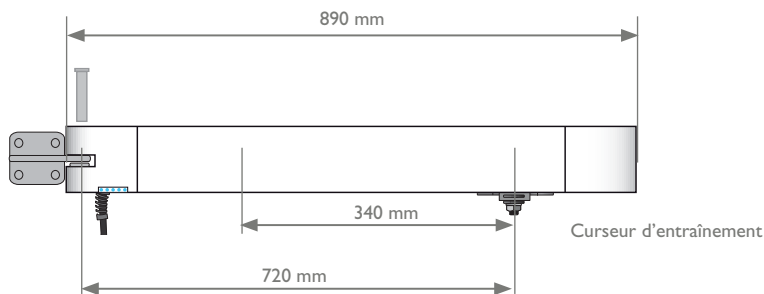

6. PRÉPARATION ÉLECTRIQUE

Avant la pose de votre automatisme, il est nécessaire de prévoir une tranchée entre les deux piliers afin de déposer une gaine électrique adéquate.

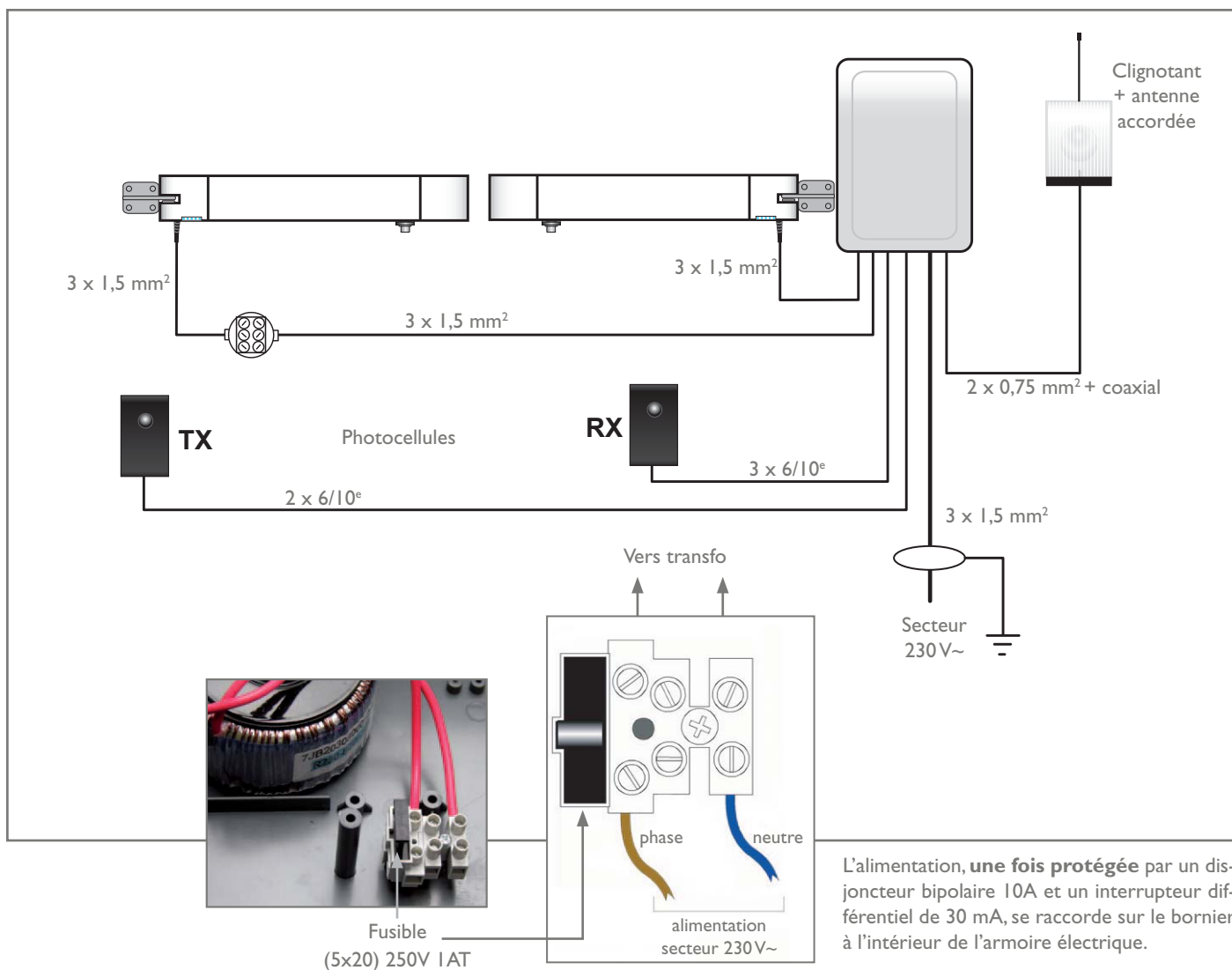

7. IMPLANTATION DES PATTES DE FIXATION

Contrôler si la structure du portail est robuste et les gonds bien lubrifiés.

Prévoir une butée d'arrêt au sol en fermeture (obligatoire) et en ouverture (ou utiliser les butées internes).

L'angle d'ouverture et le bon fonctionnement de la motorisation dépendent de la position des pattes de fixation des vérins sur les piliers et les vantaux. Il est donc important de choisir les côtes des tableaux ci-dessous en fonction des paramètres de votre installation.

Note : il n'y a pas de patte droite ou gauche, les 2 sont identiques.

a. Choix de l'emplacement vertical de la patte sur le pilier:

Ce choix est déterminé par la position d'un point fort.

Reporter alors ce point sur le pilier, puis tracer un trait 5cm au dessus de ce point.

Vous avez déterminé l'emplacement vertical de la patte.

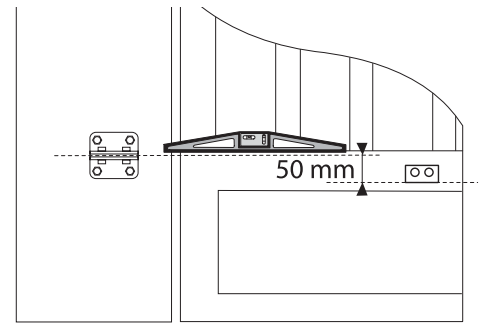

b. Choix de l'emplacement horizontal de la patte sur le pilier :

1. Mesurer la côte C de votre pilier (distance entre vos gonds et le bord du pilier),

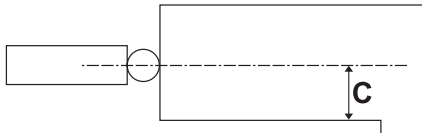

Gonds situés au milieu du pilier

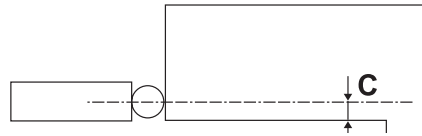

Gonds situés au bord du pilier

2. En fonction de votre côte C et de l'angle d'ouverture désiré, déterminer à l'aide des tableaux ci-dessous, le numéro de trou adéquate sur la patte de fixation.

Côtes recommandées pour une ouverture à 90°

C	N° trou	A
130	1	115
120	1	125
110	1	135
100	2	120
90	2	130
80	2	140
70	2	150
60	3	115
50	3	125
40	3	135
30	3	150

Côtes recommandées pour une ouverture jusqu'à 120°

C	N° trou	A
30	1	150
20	1	150

(côtes en mm)

⚠ Une mauvaise implantation des pattes peut entraîner une détérioration des embouts du vérin qui ne sera pas couvert par la garantie

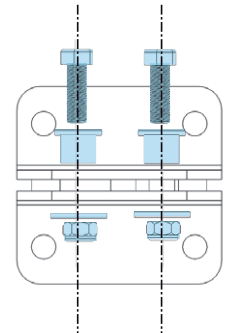
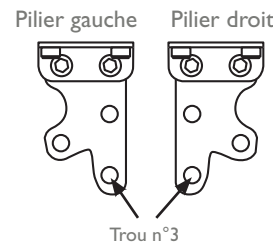
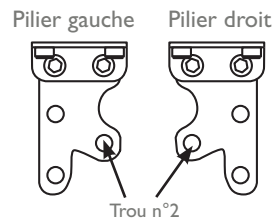
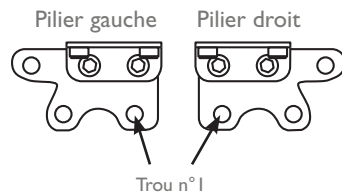

3. En fonction de votre côte C et de l'angle d'ouverture désiré, déterminer à l'aide des tableaux ci-dessus, la côte A (positionnement horizontal de la patte de fixation)

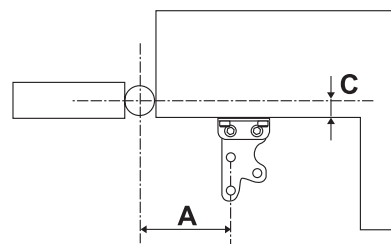
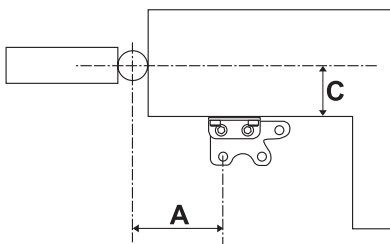

La position de la patte de fixation sur les dessins n'est qu'un exemple. Reportez-vous aux tableaux suivants pour connaître celle qui s'adaptera à votre système.

3. Côtes pour une ouverture à 90° sur l'extérieur (pilier de 40x40cm) - côtes en mm

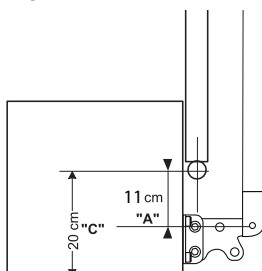

A	C	Angle d'ouverture
110	200	90°

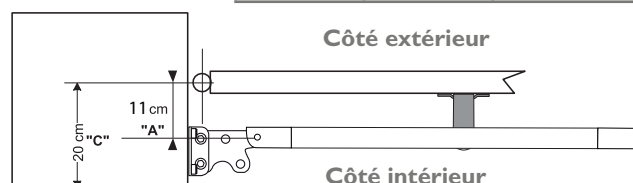

⚠ Il est conseillé d'utiliser des chevilles adéquates (chevilles à expansion ou à scellement chimique)

c. Implantation de la patte de fixation sur le vantail :

Positionnez le vérin sur la patte du pilier. Ne pas omettre les 2 rondelles nylon de chaque côté de la patte (une au-dessus, et une en-dessous) Fig. 1.

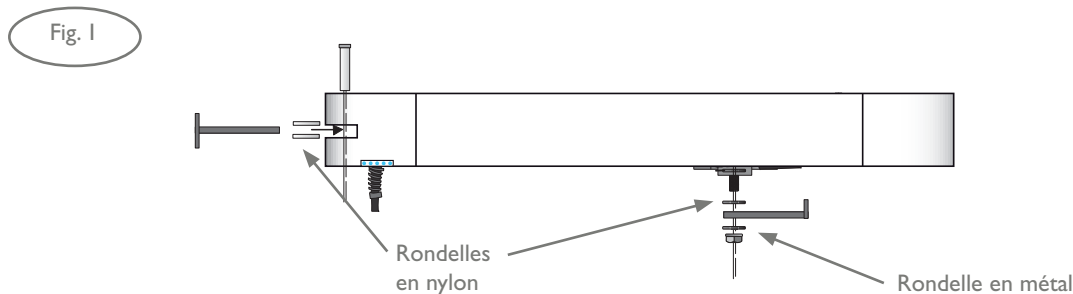

D'origine les vérins sont livrés en position fermée (voir Fig. 2).

Si ce n'est pas le cas, aidez vous d'une batterie pour positionner le curseur d'entraînement à 2 cm de la butée interne du vérin (Fig 2)*.

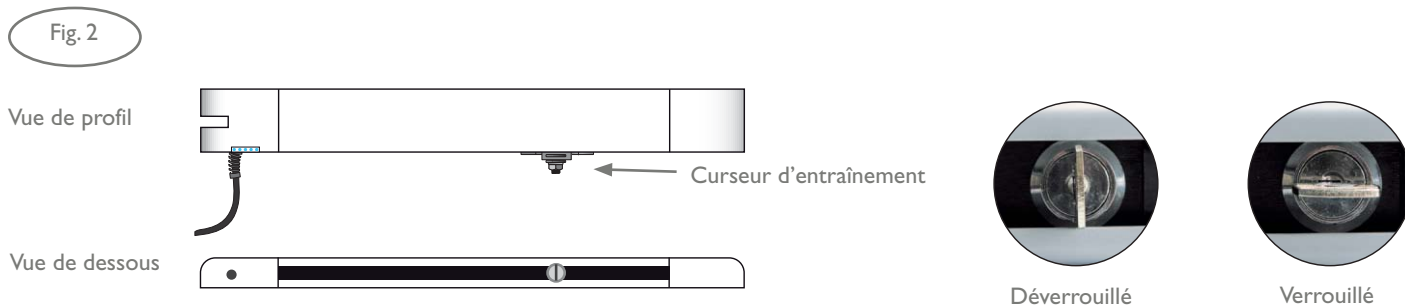

Fermez votre portail et fixez solidement la patte sur le vantail.

Pour un bon fonctionnement des vérins, il est important que la poussée soit parfaitement horizontale. Déterminez alors la hauteur de la patte de fixation côté vantail en fonction de celle du pilier avec un niveau (voir Fig. 3).

Si l'ouverture ne se fait pas entièrement, vérifiez alors vos côtes A et C.

Attention : les curseurs d'entraînement doivent maintenir un espace de 20 mm aussi bien en position battant fermé que battant ouvert.

* **Note** : Lors de l'installation ou de la 1ère utilisation, il est normal que le déverrouillage soit un peu dur. Cela disparaît lorsque le vérin est installé sur le vantail ou après quelques utilisations. Lors de l'installation, aidez-vous si nécessaire d'une pile 9V^{DC} (type 6F22) ou d'une batterie 12V^{DC} pour faire naviguer le chariot. (En inversant la polarité, vous inversez le sens du mouvement du curseur d'entraînement). (Fig. 4).

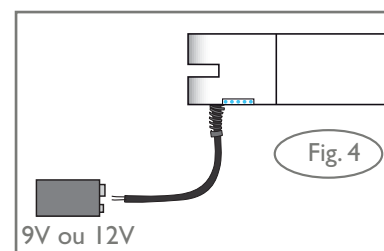
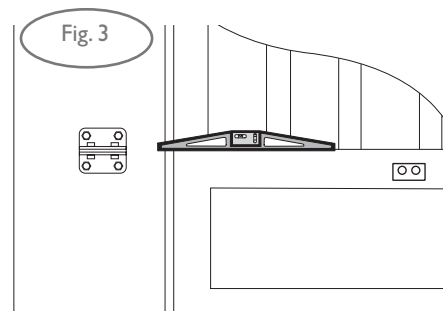

d. Butées internes

Vous devez utiliser les butées internes si vous n'avez pas les butées au sol (en ouverture).

Déverrouiller les « vérins » (avec les clés), ouvrir le portail dans sa position d'ouverture maximum souhaitée.

Placer la quantité de « dominos » pour que le chariot soit en pression à l'ouverture,

Fig.5 Pour un portail s'ouvrant à l'intérieur, les dominos sont à placer dans le moteur côté pilier dans ce cas ne pas utiliser la pièce « P ».

Fig.6 Pour une ouverture sur l'extérieur, les dominos sont à placer dans le moteur côté portail en terminant par la pièce « P ».

Ouverture vers l'intérieur

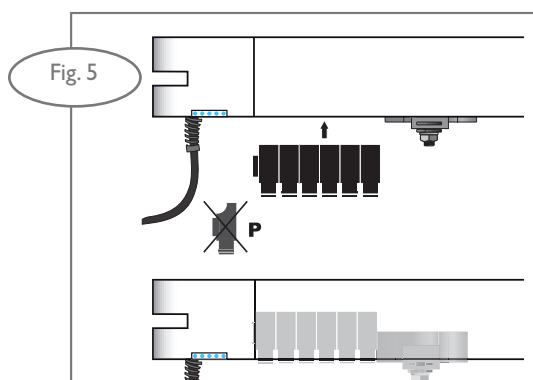

Ouverture vers l'extérieur

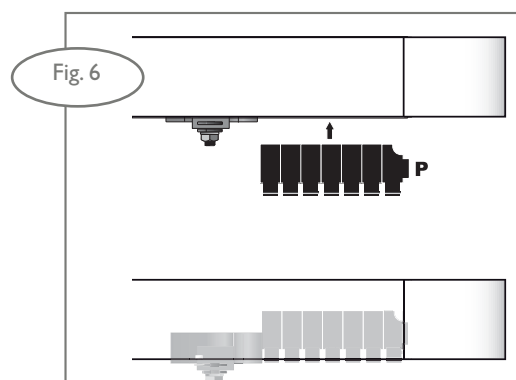

8. ARMOIRE DE COMMANDE (CARTE ÉLECTRONIQUE)

- Avant d'installer l'automatisme, lire les "Consignes générales de sécurité".
 - Prévoir, sur le réseau d'alimentation, un interrupteur / sectionneur comme l'exige les normes de référence en vigueur.
 - Faire passer les câbles en maintenant séparés les câbles de puissance des câbles de commande.
 - Relier les câbles de puissance et de commande en respectant les points suivants :
- Un bouton ou interrupteur d'arrêt (STOP) doit être du type à déverrouillage manuel. Les bornes de ce bouton sont shuntées sur la carte. Vérifier le bon raccordement et le bon fonctionnement de toutes les entrées sur bornier.

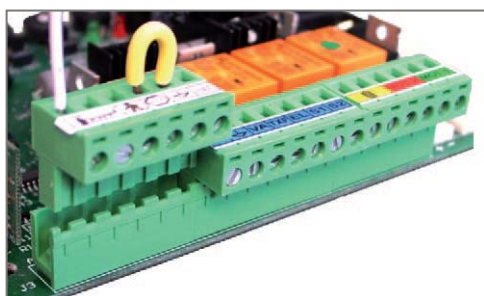
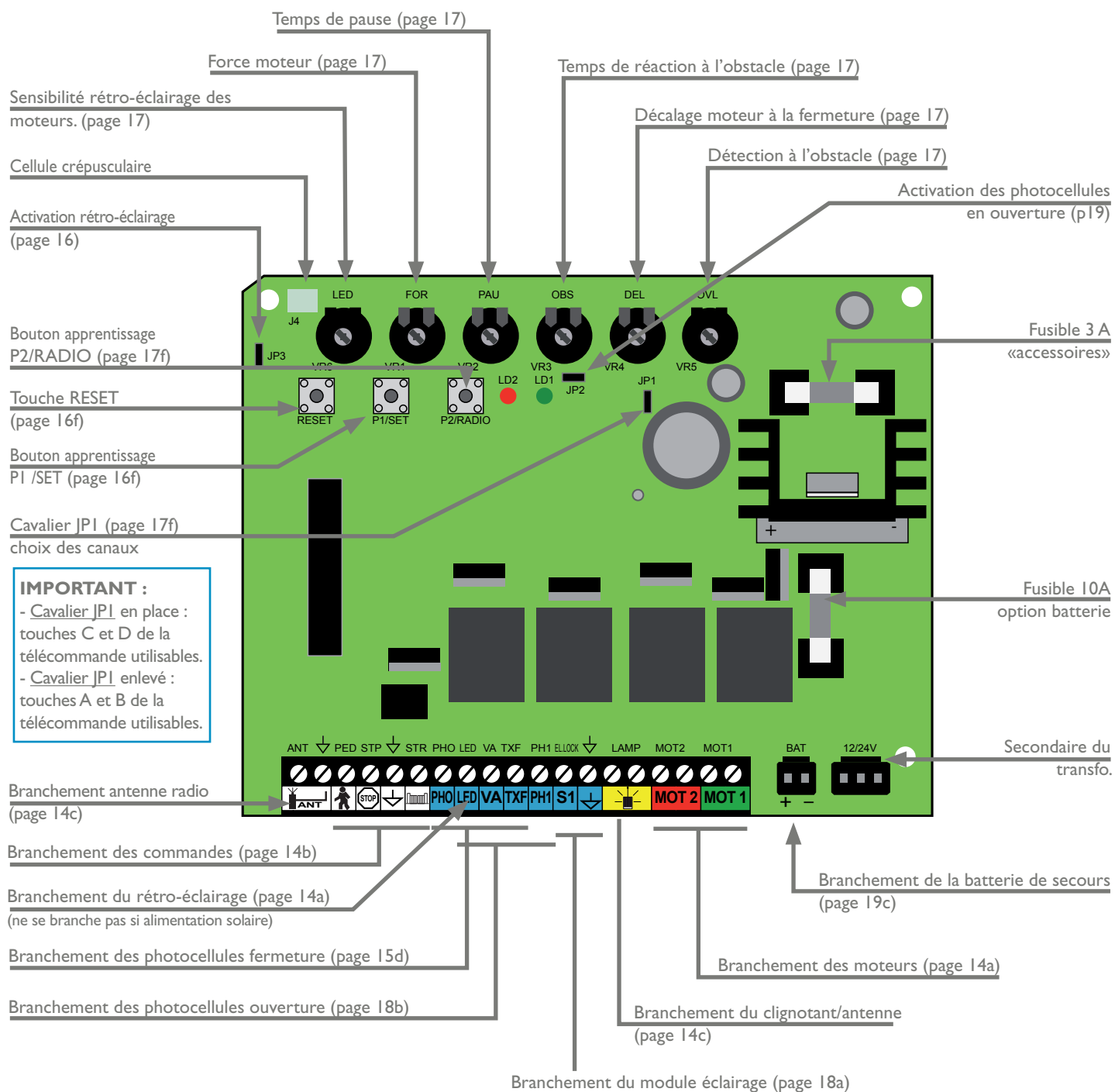

Afin de faciliter le branchement les borniers sont démontables.

a. Branchement des moteurs

- Ouverture à l'intérieur

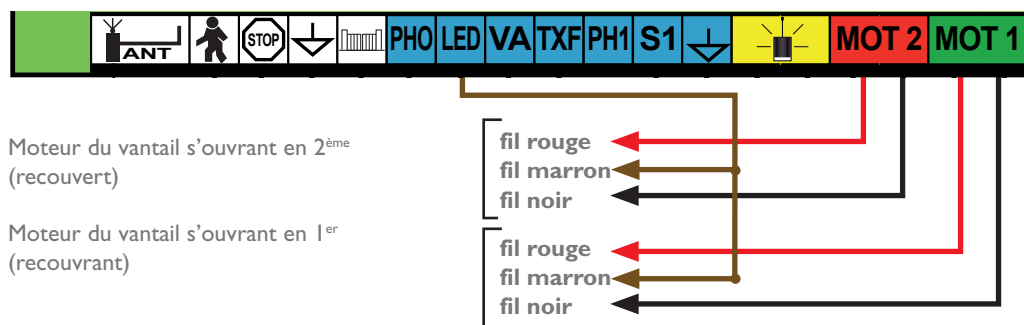

IMPORTANT :

- Cavalier JP3 en place : rétro-éclairage activée
- Cavalier JP3 enlevé : rétro-éclairage non-utilisé

- Ouverture à l'extérieur

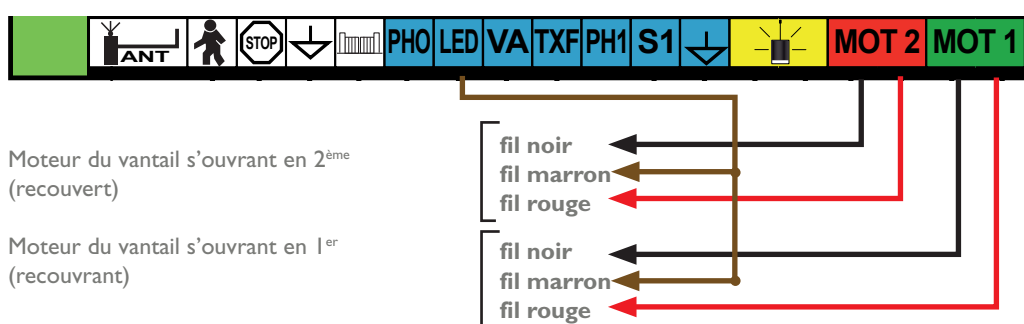

Si votre système fonctionne sur panneau solaire, il est impératif de ne pas brancher la borne LED

b. Branchement des commandes

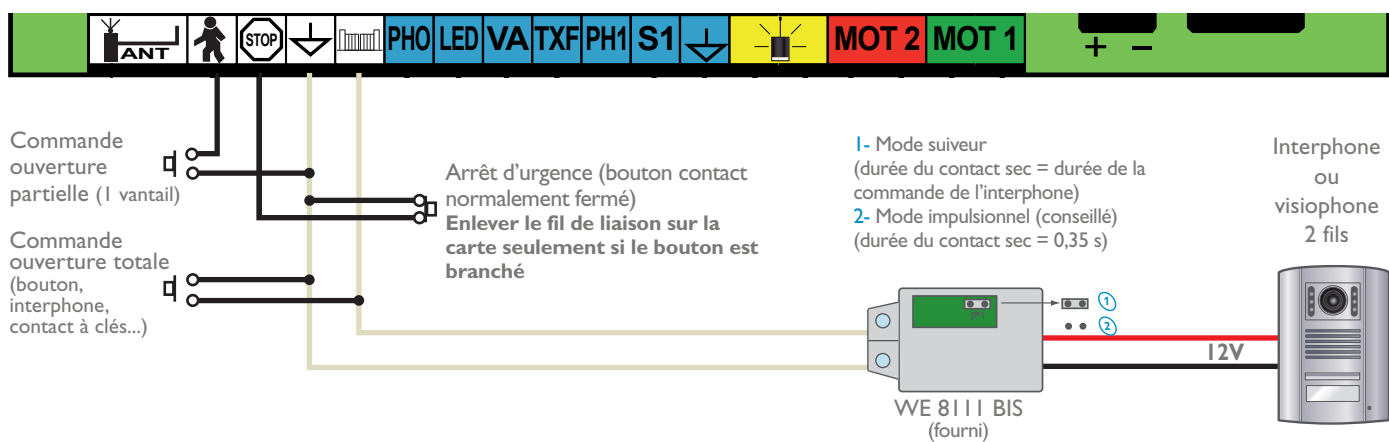

Un emplacement est prévu pour ce module dans l'armoire de commande (à insérer à gauche de la carte).

c. Branchement du clignotant/antenne

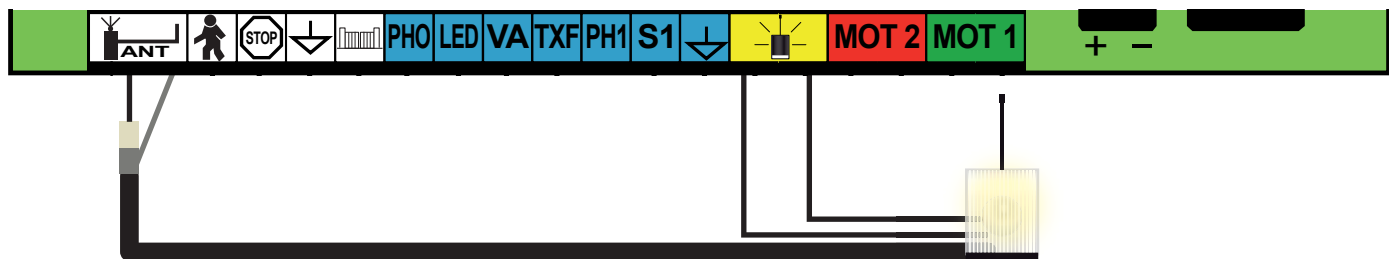

d. Branchement des photocellules

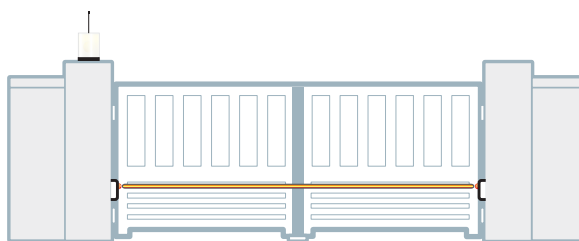

Le jeu de photocellules doit être positionné à 40 cm en bas des piliers du côté non ouvrant du portail.

- Mode test

Pour vérifier le bon alignement des photocellules, il est nécessaire de les connecter comme indiqué ci-dessous. (+12V de TX sur la borne VA. La led rouge de la cellule RX s'allume si les photocellules sont correctement alignées.

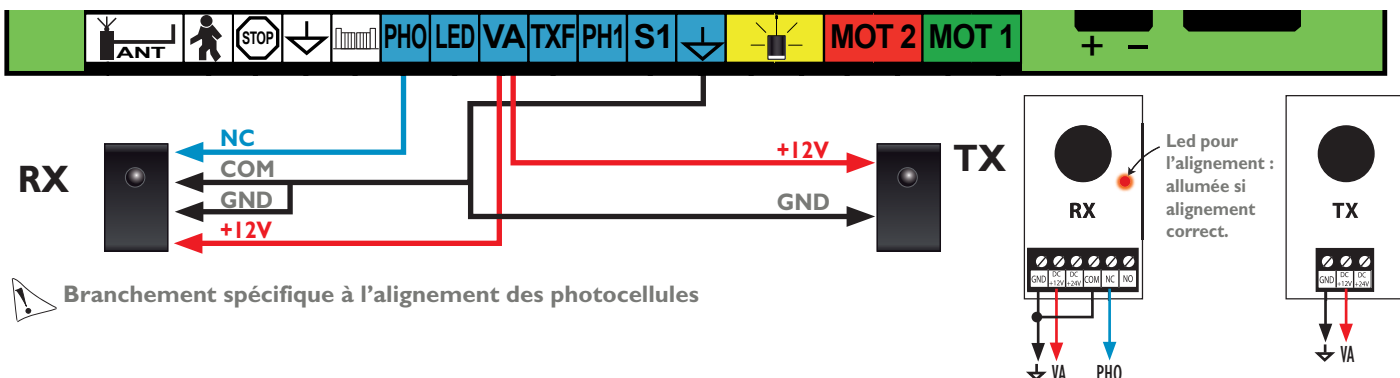

- Branchement définitif

Une fois l'alignement trouvé, brancher le «+12V TX» sur la borne TXF de la carte comme indiqué ci-dessous.

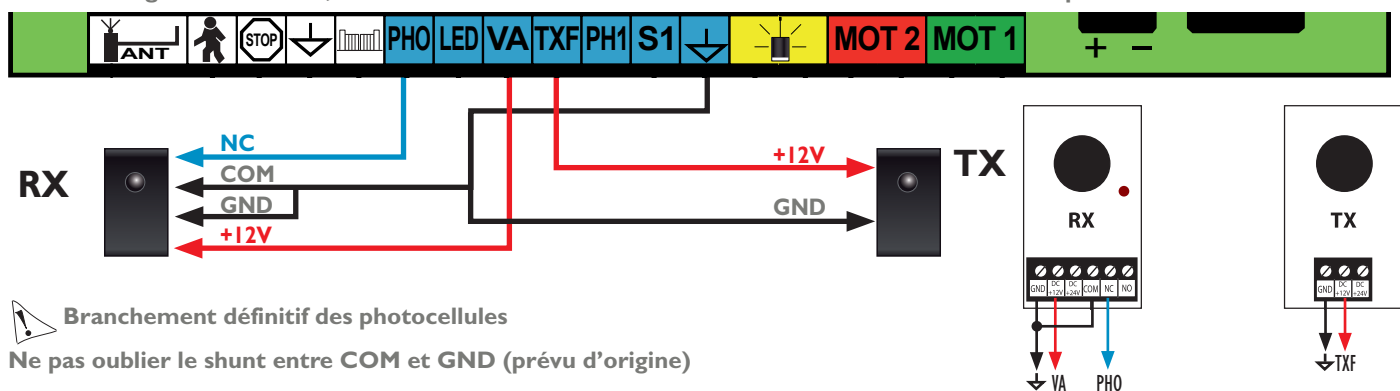

Si la photocellule est activée, le comportement est le suivant :

- inversion immédiate du mouvement pendant la fermeture.
- interdiction des commandes de fermeture quand le portail est ouvert.

L'absence de photocellules interdit la programmation en mode automatique.

Important : La mise en place des photocellules doit être obligatoirement finalisée par un auto apprentissage, sinon la fonction fermeture automatique ne sera pas valide.

e. Alimentation du système

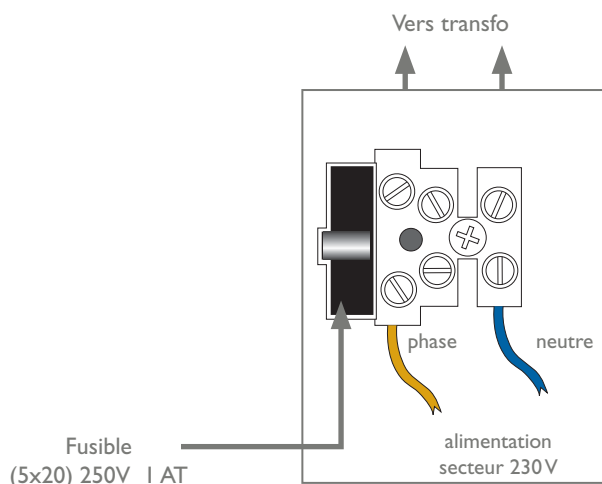

L'alimentation, **une fois protégée** par un disjoncteur bipolaire 10A et un interrupteur différentiel de 30 mA, se raccorde sur le bornier à l'intérieur de l'armoire électrique.



ASSISTANCE TECHNIQUE :
0 892 350 069 (0,337€ ttc/min)

f. Mise en route rapide

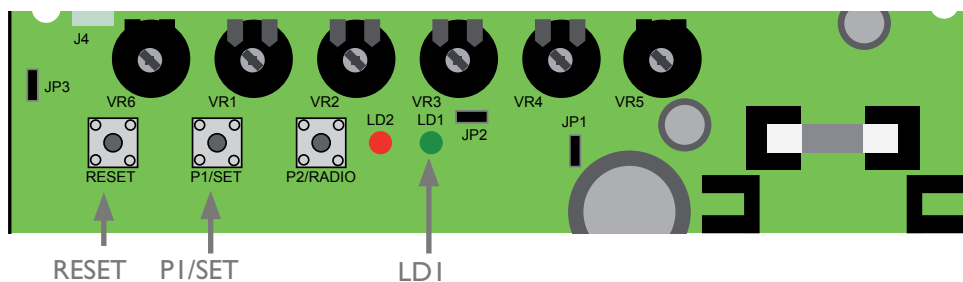

Relier à la carte les vis sans fin, les photocellules, le clignotant et l'alimentation. Laisser les vantaux dans une position intermédiaire.

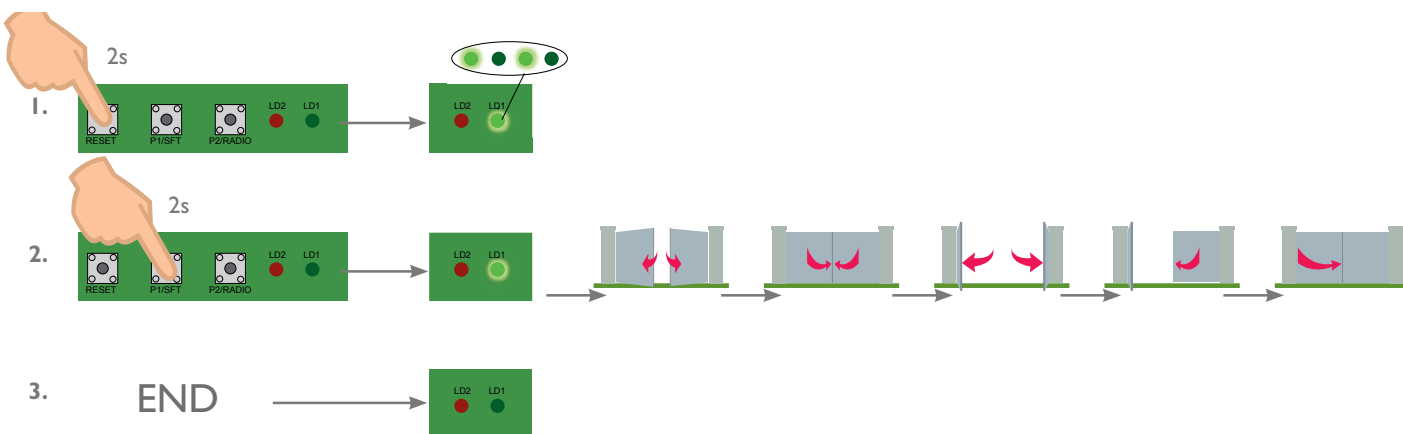

Détail de la procédure d'apprentissage ci-dessus

Sur la carte électronique, appuyer sur le bouton de **RESET** pendant 2 secondes. Dans les cinq secondes qui suivent le redémarrage de la centrale, signalées par le clignotement de la **led verte LD1**, appuyer sur le bouton **PI/SET** jusqu'au démarrage des moteurs.

L'entrée en mode "**APPRENTISSAGE**" est confirmé par l'allumage continu de la **led verte LD1**.

1) La centrale effectue une pré-ouverture de 4 secondes selon la force paramétrée au moyen du trimmer VR1:

a) Si les vantaux se déplacent en fermeture au lieu de se déplacer en ouverture, appuyer sur le bouton de RESET et inverser les câbles des moteurs (fils rouge et fil noir).

b) Refaire la procédure d'apprentissage à partir du point initial.

2) La centrale effectue la fermeture du deuxième vantail jusqu'en butée puis celle du premier vantail, amenant ainsi le portail en position complètement fermée.

a) Si les vantaux ne se déplacent pas dans l'ordre désiré, appuyer sur le bouton de Reset et inverser les deux moteurs (MOT 1 & MOT 2 sur la carte).

b) Refaire la procédure d'apprentissage à partir du point initial.

3) La centrale effectue l'ouverture totale des deux vantaux pour apprendre le temps de manœuvre et le moment où doit commencer le ralentissement, égal à 90 % de la manœuvre. L'ouverture se termine lorsque la butée est atteinte par l'intervention du contrôle des obstacles (mesure Ampère-métrique).

4) Après trois secondes de pause, la centrale effectue la refermeture totale des deux vantaux (l'un après l'autre) et quitte automatiquement le mode d'apprentissage (la LED verte s'éteint).

Note : si les vantaux se bloquent en cours de cycle, il est nécessaire de modifier les réglages liés à la détection d'obstacle (OVL et OBS), puis relancer la procédure.

Modification des paramètres

Après les premières manœuvres de test, il est possible d'agir sur les trimmers présents sur la carte pour modifier les paramètres suivants:

- **sensibilité crépusculaire des rétro-éclairage (VR6 LED)** : permet de régler le niveau de pénombre pour déclencher le rétro-éclairage des moteurs. Pour activer les rétro-éclairages les fils marrons des moteurs doivent être connectés sur la borne LED (page 14a) et JP3 doit être en position «actif» (page 13). Rappel : cette fonction ne doit pas être utilisée si votre système fonctionne sur panneau solaire.

- **force du moteur (trimmer VR 1) (FOR)** : il s'agit de la force moteur qui joue surtout au démarrage pour avoir suffisamment de puissance pour ouvrir le portail, ensuite il agit sur la vitesse des vantaux. Donc si les vantaux ont tendance à rebondir sur les butées au sol de fin de course, il faudra diminuer ce réglage.

⚠ Pour des raisons de sécurité, vous devez pouvoir arrêter les vantaux à la main (15 kg de poussée en bout de vantail).

- **temps de pause (trimmer VR 2) (PAU)** : temps pour la fermeture automatique de 3 à 90s **ou** mode manuel si on le règle au maximum.
- **temps de réaction à l'obstacle (trimmer VR 3) (OBS de 0 à 3s)** : permet en cas de vent que le portail ne s'arrête pas intempestivement.
- **décalage des deux moteurs à la fermeture (trimmer VR 4) (DEL)**
- **détection d'obstacle (trimmer VR 5) (OVL)** : il s'agit du seuil de détection ampère-métrique sur les moteurs. Il doit être réglé suffisamment haut pour que vos moteurs ne s'arrêtent pas en cours de route mais suffisamment bas pour qu'en cas d'obstacle il puisse s'arrêter sans danger (vous devez pouvoir arrêter votre portail à la main. 15 kg de poussée en bout de vantail).

Réglages sur la carte électronique

SENSIBILITÉ CRÉPUSCULAIRE DES RÉTRO ÉCLAIRAGE LED	FORCE FOR	TEMPS DE PAUSE PAU	TEMPS DE RÉACTION SUR OBSTACLE OBS	DÉCALAGE DEL	DÉTECTION D'OBSTACLE OVL
LED	FOR	PAU	OBS	DEL	OVL
- : plus sensible + : moins sensible	- : force moteurs plus faible + : force moteurs plus forte	+ : au maxi. pas à pas - : temps de pause mode automatique (3 à 90 sec.)	- : temps de réaction diminué + : temps de réaction augmenté (0,1 à 3 sec.)	- : décalage mini des moteurs à la fermeture + : décalage maxi. des moteurs à la fermeture (3 à 20 sec.)	- : plus sensible + : moins sensible

Le trimmer VR 2 (**PAU**) permet non seulement de régler le temps de pause avant la fermeture automatique, il permet également de configurer le fonctionnement de votre motorisation en mode « pas à pas » en le positionnant au maxi. vers le +.

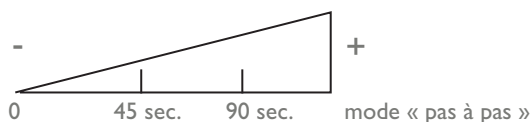

Remarque :

Le mode « fermeture automatique » ne sera validé que si les photocellules sont branchées et reconnues par la carte.

Important :

L'installateur en fin d'installation se doit de vérifier que la motorisation est conforme au paragraphe 5.1.1.5 de la norme EN 12453 (limitation des forces article 5.2.1 de la norme EN 12453).

Démarrage des vantaux : La force doit être suffisante, sans être excessive afin de permettre l'ouverture et l'arrêt du portail, sans rebond et sans déformation, vous devez si besoin retoucher le réglage VR1 - (FOR), se réglage agit sur la vitesse des vantaux, et doit être adapté au type de portail utilisé (lourd, léger, plein, ajouré, toute action sur VR1 nécessite de relancer le mode apprentissage....).

Arrêt sur obstacle : Pour éviter tout risque corporel, la force en bout de vantail ne doit en aucun cas dépasser 15 kg de poussée quelque soient les conditions d'utilisation. Si nécessaire consulter un installateur qualifié.

Vous devez si besoin intervenir sur le réglage **VR5 (OVL)** pour ajuster le réglage en fonction du type de portail utilisé (Pour des raisons de sécurité, vous devez pouvoir arrêter la course du portail à la main).

Rappel : la personne qui a installé l'automatisme est responsable de son installation.

9. TÉLÉCOMMANDES

Programmation des télécommandes :

- Appuyer sur le bouton poussoir "P2/RADIO" jusqu'à ce que la led rouge s'allume, signalant que la programmation est en cours.
- Effectuer une transmission en appuyant sur la touche A, B ou C, D de la télécommande (en fonction de la position du cavalier JP1).
- Le code est introduit dans la mémoire. Pendant la mise en mémoire, la led clignote lentement. A la fin de l'opération, la led revient à l'éclairage continu pour signaler que l'on peut introduire un nouveau code.
- Mémoriser tous les émetteurs en effectuant une transmission avec chacun d'eux à 10 secondes d'intervalle au maximum.
- Une fois cette opération terminée, appuyer de nouveau sur le bouton "P2/RADIO" pour quitter la procédure. La led s'éteint. Dans tout les cas, la procédure est automatiquement abandonnée au bout de 10 secondes d'inactivité.
- Les codes restent en mémoire même après une coupure d'alimentation sur la carte électronique.

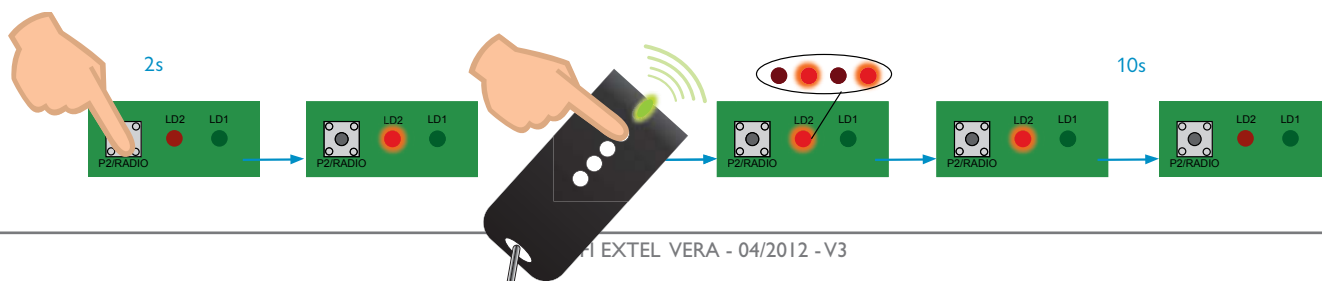

Suppression totale des codes des émetteurs :

Appuyer et maintenir l'appui, environ 3 secondes, sur le bouton "P2/RADIO" jusqu'à ce que la led rouge s'allume (mode programmation).
 Appuyer et maintenir l'appui, environ 3 secondes, sur le bouton "P2/RADIO" jusqu'à ce que la led rouge commence à clignoter lentement (mode effacement).
 Appuyer et maintenir l'appui, environ 3 secondes, sur le bouton "P2/RADIO" jusqu'à ce que la led rouge commence à clignoter rapidement (confirmation de l'effacement).

Émetteur WEATEM 5

Informations Générales

L'émetteur fourni transmet un code sécurité « ROLLING » (tournant) sur une fréquence de 433,92 MHz.
 Il est alimenté par 1 pile fournie (3V type CR2032) et doit être enregistré sur la carte.



Ordre chronologique des touches :
 Canal A : Commande TOTALE (si JPI enlevé)
 Canal B : Commande PARTIELLE (si JPI enlevé)
 Canal C : Commande TOTALE (si JPI sur carte en place)
 Canal D : Commande PARTIELLE (si JPI sur carte en place)

En cas de changement de position JPI, une reprogrammation n'est pas nécessaire.

Procédure à suivre pour changer la pile : Retirer les 6 vis. Déclipser les boutons et retirer la partie blanche en la faisant pivoter. Remplacer la pile en respectant la polarité.

10. BRANCHEMENT DES OPTIONS

a. Branchement du module éclairage (WEATCR2)

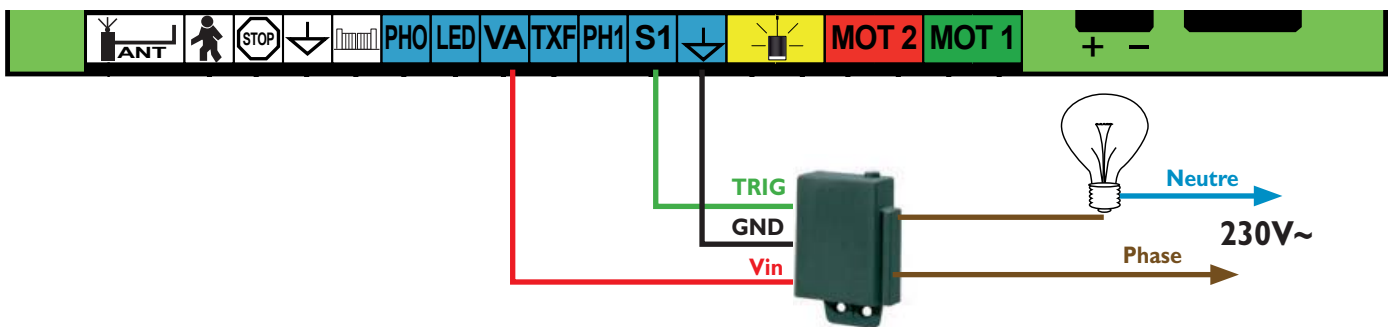

Commande pour l'éclairage de la zone couverte par le mouvement du portail. Temporisation non réglable de 60 secondes. Ce module doit être obligatoirement installé dans un coffre électrique de classe II, IP44.

Un emplacement est prévu pour ce module dans l'armoire de commande (à insérer à gauche de la carte).

b. Branchement des photocellules en ouverture (WEATPC 3)

Ce jeu de photocellules ne peut être installé que si l'entrée PHO (Protection en fermeture) est connectée.

Ce jeu de photocellules doit être positionné à 40 cm du sol du côté ouvrant du portail.

- Mode test

Pour vérifier le bon alignement des photocellules, il est nécessaire de les connecter comme indiqué ci-dessous. (+12V de TX sur la borne VA. La led rouge de la cellule RX s'allume si les photocellules sont correctement alignées.

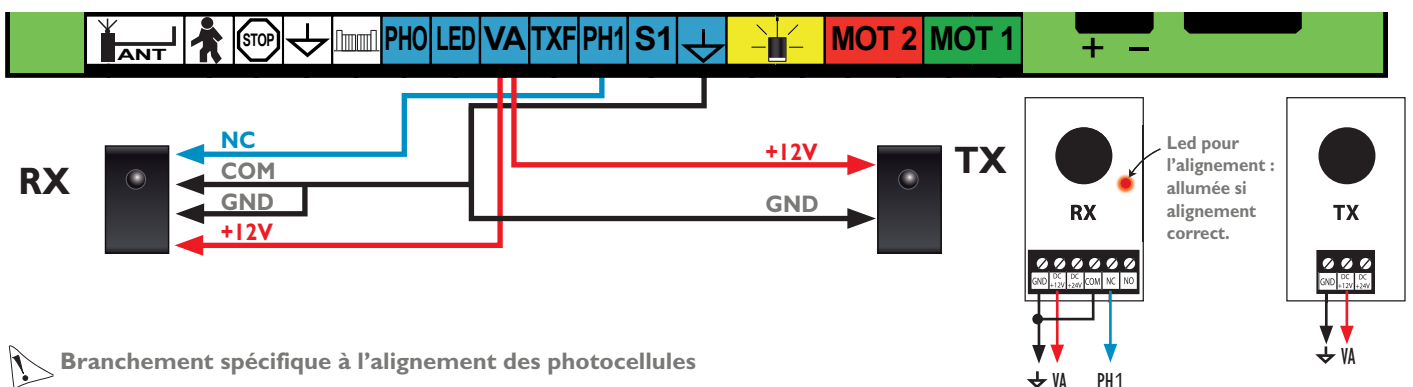
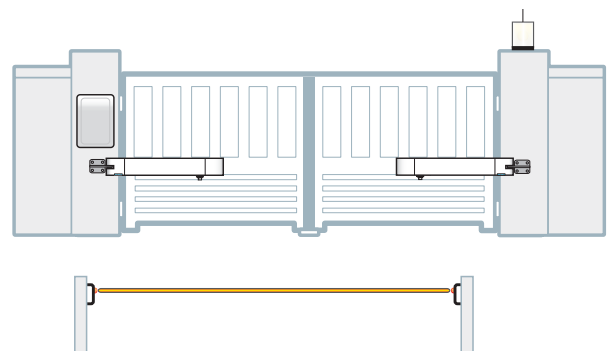

Branchement spécifique à l'alignement des photocellules

- Branchement définitif

Une fois l'alignement trouvé, brancher le «+12V TX» sur la borne TXF de la carte comme indiqué ci-dessous.

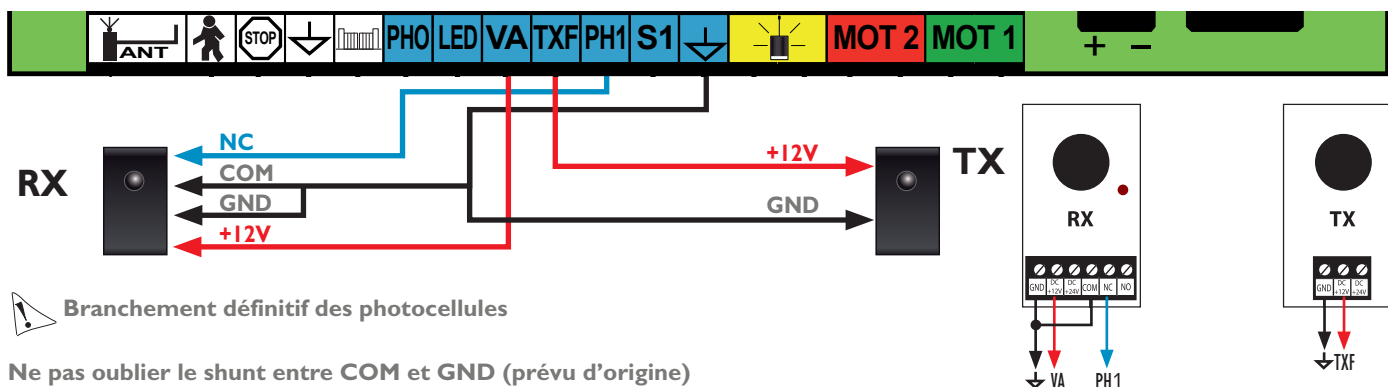

Branchement définitif des photocellules

Ne pas oublier le shunt entre COM et GND (prévu d'origine)

Si la photocellule est activée, le comportement est le suivant :

Action	Position de JP2	le portail est en mode ouverture	Le portail est en mode fermeture	Mode
PHO	retiré ou positionné	pas de réaction	La fermeture est arrêtée. Une fois l'obstacle retiré, l'utilisateur doit relancer une commande pour inverser le mouvement	pas à pas
		pas de réaction	La fermeture est arrêtée, le portail se rouvre complètement. La fermeture reprendra une fois l'obstacle en fermeture retiré et après le temps de pause réglé	fermeture automatique
PHI	retiré	L'ouverture est arrêtée. Une fois l'obstacle retiré, l'utilisateur doit relancer une commande pour inverser le mouvement	pas de réaction	pas à pas
	positionné		La fermeture est arrêtée. Une fois l'obstacle retiré, l'utilisateur doit relancer une commande pour inverser le mouvement	
	retiré	L'ouverture est arrêtée, Une fois l'obstacle retiré l'ouverture reprend après une temporisation de 5s	pas de réaction	fermeture automatique
	positionné		La fermeture est arrêtée, Une fois l'obstacle retiré la fermeture reprend après une temporisation de 5s	

Important : La mise en place des photocellules doit être obligatoirement finalisée par un auto apprentissage, pour la prise en compte des sécurités.

c. Branchement de la batterie de secours (WEATBAT 3)



Un emplacement est prévu dans l'armoire de commande

d. Branchement du kit d'alimentation solaire (UNIVERSAL 15)

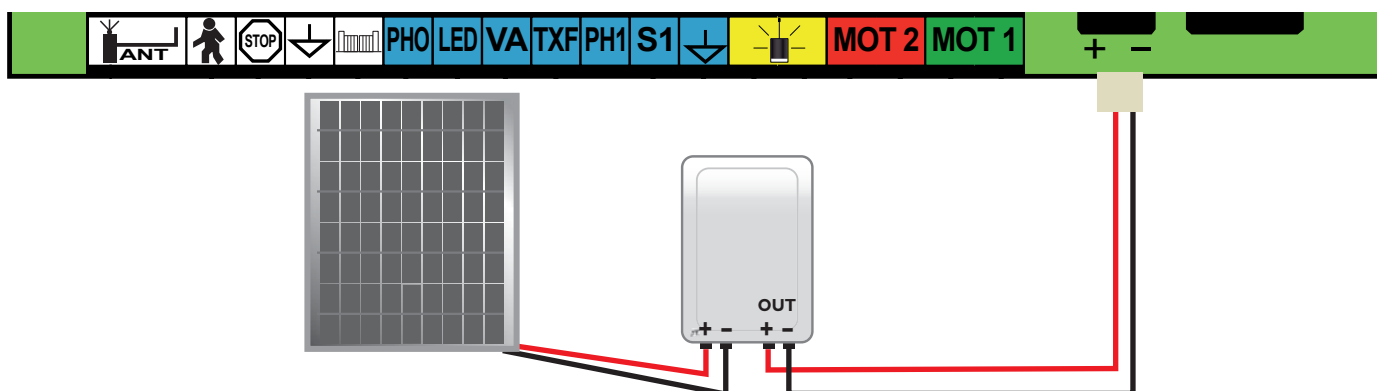

détail du branchement sur la notice du kit d'alimentation solaire «universal 15»

II. ASSISTANCE TECHNIQUE - GARANTIE

Installation	<ul style="list-style-type: none"> Les moteurs sont difficiles à déverrouiller 	<ul style="list-style-type: none"> Les moteurs sont neufs, ce phénomène disparaîtra après quelques utilisations, et après avoir été fixés sur les vantaux. Pour l'installation, aidez-vous d'une batterie 12V== ou d'une pile 9V== type 6F22
1°- Vérifier la présence du 230V~	<ul style="list-style-type: none"> Multimètre ou lorsque l'on branche le secteur la petite led verte clignote sur la carte. 	<ul style="list-style-type: none"> Vérifier l'installation électrique, ainsi que les fusibles 1A, 3A et 10A.
2°- Vérifier que les moteurs sont branchés correctement	<ul style="list-style-type: none"> Déverrouiller les moteurs, mettre les vantaux à moitié, reverrouiller. 	<ul style="list-style-type: none"> Si la led verte ne s'allume pas après un appui sur PI/SET, vérifier la présence du shunt sur les bornes STP et  ou que le contact est correctement réalisé. Vérifier que les moteurs soient reverrouillés. Si un(les) moteur(s) ne bouge(nt) pas, vérifier le bon raccordement du (des) moteur(s) sur la carte, et vérifier les câbles (surtout s'il y a une boîte de dérivation). Si un (les) vantail(aux) ne s'ouvre(nt) pas mais se ferme(nt) inverser la polarité du moteur incriminé. Si ce n'est pas le vantail recouvrant qui s'ouvre en 1°. Inverser le MOT1 et le MOT2. MOT1 ouvre en 1er, MOT2 ferme en 1er.
	<ul style="list-style-type: none"> Faire un apprentissage (reset (led verte clignote), PI/SET pendant 2s) la led verte s'allume. 	
	<ul style="list-style-type: none"> Les vantaux s'ouvrent de quelques degrés. <p>(Remarque: en cas de mauvais fonctionnement vous pouvez stopper la programmation à tout moment en rappuyant sur reset).</p>	
3°- Programmation du temps de travail	<ul style="list-style-type: none"> Faire un apprentissage (reset (led verte clignote), PI/set pendant 2s) la led verte s'allume Les vantaux s'ouvrent de qql degrés, puis les vantaux se referment l'un après l'autre, puis les vantaux s'ouvrent entièrement, puis le vantail recouvert se ferme en 1° (MOT2), puis une fois le recouvert fermé, le recouvrant se referme (MOT1). La led verte s'éteint, le portail est en position fermée. <p>Attention: Une motorisation ne fera jamais mieux que vous, Si vous avez déjà du mal, vous-même, à fermer votre portail par grand vent, voir même que vous n'y arrivez pas car votre portail a une trop grosse prise au vent, une motorisation ne sera pas une solution. Une motorisation trop puissante n'obéira évidemment plus aux normes de sécurité lors d'un fonctionnement normal (pas de vent).</p> <p>Conseil: en zone ventée, retoucher de préférence les réglages VR3 et VR5. Un coup de vent dure environ 2s, vous pouvez donc autoriser votre motorisation à ne pas forcément s'arrêter au moindre ralentissement.</p>	<ul style="list-style-type: none"> Un (les) vantail(aux) s'arrête(nt) en plein cycle. Il y a un obstacle (cailloux etc.): retirer l'obstacle. Vérifiez que les gonds soient correctement lubrifiés et qu'il n'y ait pas de points durs. Les réglages sont trop bas: reprendre les réglages de Force (VR1), d'OBS (VR3), et de sensibilité (VR5). <p>(Remarque: Le réglage Force joue sur la puissance et la vitesse le réglage OBS joue sur le temps de réaction à l'obstacle le réglage Sensibilité règle le seuil de sensibilité à l'obstacle).</p> <p>Finaliser vos réglages par un apprentissage.</p>
4°- Utilisation de l'automatisme à cette étape	<ul style="list-style-type: none"> Alors qu'un temps de pause est réglé, le portail ne se ferme pas automatiquement. 	<ul style="list-style-type: none"> Vérifier la présence des photocellules. Par mesure de sécurité, la carte interdit la fermeture automatique si les photocellules ne sont pas installées. Inutile de faire un shunt (pratique utilisée sur d'autres motorisations), pour simuler la présence des photocellules, elles ont un auto-test (voir p16f).

<p>4°- Utilisation de l'automatisme à cette étape (suite)</p> <p>Le portail s'arrête en cours de cycle</p>	<ul style="list-style-type: none"> • Le portail s'ouvre et se ferme en permanence ou reste bloqué. • Le gyrophare clignote (5x rapide + 5x lent) puis s'éteint <p>• Suite à une commande, l'automatisme ne réagit pas.</p> <p>• Mode erreur activé (clignotement lent du gyrophare pendant 5 mn)</p>	<ul style="list-style-type: none"> • Vérifier les bornes de commande. Si vous avez connecté un interphone ou un bouton poussoir, vérifier que le signal de commande est bien un contact sec normalement ouvert. Débrancher cette commande afin de vous assurer que le problème ne vient pas de là. • Si le signal de commande est un signal en tension, utiliser le module 8111 avec impulsion 0,35 secondes. • Si vous utilisez un relais existant, vérifier que vous soyez sur le contact normalement ouvert. • Durée de la commande trop longue (supérieur 1 seconde). <p>• Vérifier la présence du shunt sur les bornes STP et ↓ ou que le contact est correctement réalisé.</p> <ul style="list-style-type: none"> • Augmenter les réglages OVL et OBS • Dégager l'obstacle
<p>5° vérification des télécommandes</p>	<ul style="list-style-type: none"> • Chaque télécommandes est codées, elles doivent être enregistrées sur la carte. Apprentissage des télécommandes: <ul style="list-style-type: none"> - appuyer sur P2/Radio, la led rouge s'allume - appuyer sur la télécommande, la led rouge de la carte clignote - attendre que la led rouge s'éteigne. • En appuyant sur la télécommande rien ne se passe, mais la led rouge sur la carte s'allume bien. • En appuyant sur la télécommande rien ne se passe, et la led rouge sur la carte ne s'allume pas, 	<ul style="list-style-type: none"> • Refaire un apprentissage des télécommandes • Vérifier la présence du shunt sur les bornes STP et ↓ ou que le contact est correctement réalisé. • Perturbation radio • Vérifier les piles des télécommandes.
<p>6°- Vérification des photocellules</p> <p>Remarque: L'installation des photocellules doit être OBLIGATOIREMENT validée par un apprentissage de la carte.</p> <p>En cas de non-utilisation des photocellules, ne pas faire de shunt entre PHO et ↓</p>	<ul style="list-style-type: none"> • Lorsque l'on passe devant les photocellules les vantaux ne stoppent pas la led rouge s'allume bien, et les photocellules claquent bien à un passage. • Les photocellules PHO réagissent à l'ouverture et non à la fermeture • La ou les photocellule(s) ne sont pas prises en compte • Le portail ne se ferme pas, le gyrophare clignote 5s (5 fois rapidement + 5 fois lentement) 	<ul style="list-style-type: none"> • Les photocellules PHO ne sont valides qu'à la fermeture. • L'apprentissage n'a pas été fait. • Vérifier la présence du shunt entre COM et GND sur la photocellule RX. • Vérifier que les câbles entre la cellule RX et la TX ne soient pas inversés. • Vérifier l'installation et les câbles. • Vérifier le branchement des moteurs (p.14a). • Vérifier que la borne DC + 12V de la cellule TX soit connecté sur la borne TXF de la carte. Rappel : la connexion de cette borne sur VA ne doit se faire que lors du mode test (alignement des cellules)
<p>7°- Rétro-éclairage</p>	<p>Le rétro-éclairage ne s'allume pas</p>	<ul style="list-style-type: none"> • Vérifier le branchement des fils marrons des moteurs sur la borne LED de la carte. • Vérifier que JP3 soit activé. • Vérifier que J4 soit correctement connecté. • Régler la sensibilité du rétro-éclairage VR6

En cas de besoin, note site technique est à votre disposition : www.cfi-extel.com

HOTLINE : 0892-35-00-69 (0,337€ttc/min)

Dernière version de la notice téléchargeable en couleur sur : www.cfi-extel.com

CONDITION DE GARANTIE : Cet appareil est garanti, pièces et main d'oeuvre dans nos ateliers.

La garantie ne couvre pas : les consommables (piles, batteries, etc.) et les dégâts occasionnés par : mauvaise utilisation, mauvaise installation, intervention extérieure, détérioration par choc physique ou électrique, chute ou phénomène atmosphérique.

- Ne pas ouvrir l'appareil afin de ne pas perdre le couvert de la garantie.
- Lors d'un éventuel retour en SAV, protéger l'appareil afin d'éviter les rayures.
- Entretien avec un chiffon doux seulement, pas de solvants. Avant le nettoyage, débranchez ou mettez l'appareil hors tension.

Attention : N'employez aucun produit ou essence d'épuration carboxylique, alcool ou similaire. En plus de risquer d'endommager votre appareil, les vapeurs sont également dangereuses pour votre santé et explosives.

N'employez aucun outil pouvant être conducteur de tension (brosse en métal, outil pointu...ou autre) pour le nettoyage.

Le ticket de caisse ou la facture fait preuve de la date d'achat.



FR - Ne jetez pas les piles et les appareils hors d'usage avec les ordures ménagères. Les substances dangereuses qu'ils sont susceptibles de contenir peuvent nuire à la santé et à l'environnement. Faites reprendre ces appareils par votre distributeur ou utilisez les moyens de collecte sélective mise à votre disposition par votre commune.

I - Non gettare le pile e le apparecchiature fuori uso insieme ai rifiuti domestici. Le sostanze dannose contenute in esse possono nuocere alla salute dell'ambiente. Restituire questo materiale al distributore o utilizzare la raccolta differenziata organizzata dal comune.

E - No tire las pilas ni los aparatos inservibles con los residuos domésticos, ya que las sustancias peligrosas que puedan contener pueden perjudicar la salud y al medio ambiente. Pídale a su distribuidor que los recupere o utilice los medios de recogida selectiva puestos a su disposición por el ayuntamiento.

P - Não junte as pilhas nem os aparelhos que já não se usam com o lixo caseiro. As substâncias perigosas que ambos podem conter podem ser prejudiciais para a saúde e para o ambiente. Entregue esses aparelhos ao seu lixeiro ou recorra aos meios de recolha selectiva ao seu dispor.

NL - De lege batterijen en oude apparaten niet met het huisvuil meegeven: deze kunnen gevaarlijke stoffen bevatten die de gezondheid en het milieu schaden. De oude apparaten door uw distributeur laten innemen of de gescheiden vuilinzameling van uw gemeente gebruiken.

GB - Don't throw batteries or out of order products with the household waste (garbage). The dangerous substances that they are likely to include may harm health or the environment. Make your retailer take back these products or use the selective collect of garbage proposed by your city.

D - Verbrauchte Batterien und nicht mehr benützte Geräte sind Sondermüll. Sie enthalten möglicherweise gesundheits- und umweltschädliche Substanzen. Geben Sie alte Geräte zur fachgerechten Entsorgung beim Gerätehändler ab bzw. benutzen Sie die örtlichen Recyclinghöfe.

Extel
vivre mieux

CFI - EXTEL France
Z.I. de Fétan - 01600 Trévoux
www.cfi-extel.com

Assistance technique : 0892 350 069 (0,337 € TTC/min)

Découvrez nos produits sur : www.cfi-extel.com,  & 

