

Platines de rue



Postes intérieurs



Coffret technique



Interphone

Vidéo

Conformités réglementaires produit d'interphonie et vidéo

Conformités réglementaires des produits Daitem aux dispositions des directives et apposition du marquage **CE** .

Le marquage **CE**  apposé sur les produits de la marque Daitem, atteste de leurs conformités aux dispositions essentielles des Directives Européennes :

- Directive Basse tension (BT) 2006/95/CE
- Directive Radio et Terminaux de télécommunication (R&TTE) 1999/5/EC
- Directive Compatibilité Electromagnétique (CEM) 2004/108/CE (applicable hors produit hertzien)

ainsi qu'aux normes harmonisées associées pour ce qui concerne la Sécurité, la CEM et les transmissions radio.

Chaque équipement radio Daitem mis sur le marché est accompagné de sa déclaration de conformité **CE**.



Interphone radio pour maison

- Il est recommandé de mettre le(s) combiné(s) en charge 24 h avant leur utilisation.
- Pour les besoins de l'installation, il est nécessaire de mettre le(s) combiné(s) en charge au moins 1 h.

Les conditions d'application de la garantie contractuelle et du SAV sont décrites dans le catalogue général des produits, et peuvent vous être adressées sur simple demande.

Sommaire

Présentation _____	190
Description _____	191
➤ L'ensemble de rue _____	191
➤ Le poste intérieur _____	192
Pose de l'interphone _____	193
➤ Règles de pose _____	193
➤ Pose de la platine de rue _____	194
➤ Pose du coffret technique _____	194
➤ Pose du poste intérieur _____	196
Programmations de la platine de rue à clavier (1) _____	197
➤ Programmation et modification du code d'accès personnel _____	197
➤ Enregistrement et gestion des badges _____	198
Test de fonctionnement _____	199
➤ Tester la communication avec chaque poste intérieur _____	199
➤ Tester les commandes d'accès à l'aide des badges (1) _____	199
Annexes _____	200
➤ Reconnaissance radio (2) _____	200
➤ Réglage du type et du niveau de sonnerie _____	200
➤ Raccordement d'une gâche ou d'une serrure électrique _____	200
➤ Raccordement d'une motorisation de portail _____	201
Raccourci de pose _____	202
Que faire si... ? _____	204
Caractéristiques techniques _____	206

(1) Ne concerne que les installations équipées d'une platine de rue à clavier et lecteur de badge.

(2) Les produits livrés dans un kit fonctionnent ensemble dès que l'on branche les piles. Il n'y a aucune procédure de reconnaissance radio à effectuer pour ces produits. Par contre, pour tout combiné et/ou ensemble de rue acheté en dehors d'un kit ou pour tout produit remplacé, il est indispensable de réaliser une reconnaissance radio décrite en annexe.

COMPOSITION D'UN INTERPHONE

au minimum ① + ② + ③

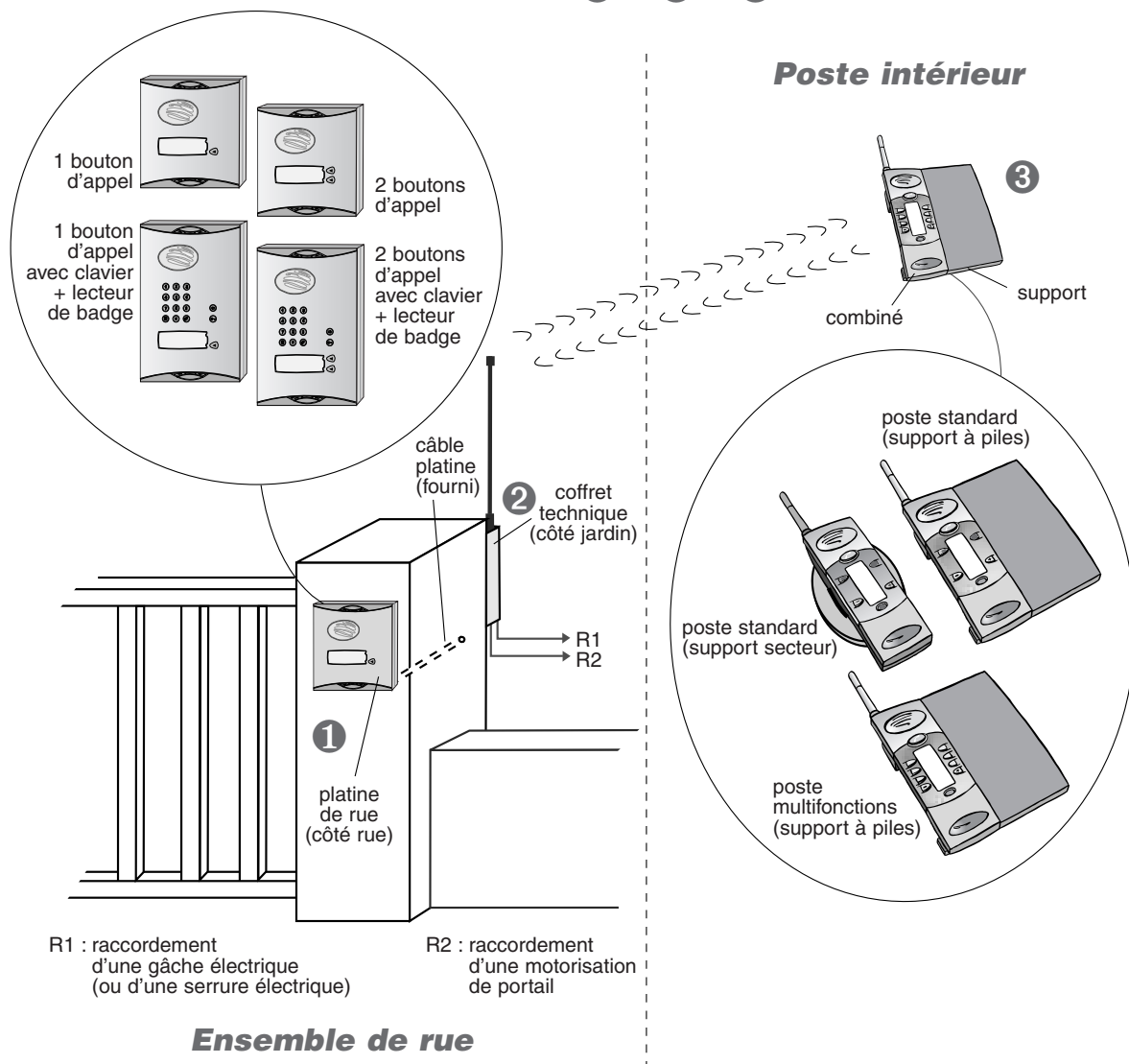

• Chaque kit comprend au minimum :

- ① Une platine de rue installée côté rue, pour les visiteurs.
- ② Un coffret technique installé sur le même pilier côté jardin, assurant :
 - la liaison radio avec le poste intérieur
 - l'alimentation par piles de la platine de rue et du coffret technique
 - les raccordements décrits en R1 et R2.
 Ces produits sont reliés entre eux par un câble qui traverse le pilier (ou le contourne).
- ③ Un poste intérieur (support et combiné) pour la réception d'appel et la commande à distance. Il existe 2 modèles de combiné :
 - le combiné standard (6 touches) permet :
 - la commande d'une gâche (ou d'une serrure électrique)
 - la commande d'une motorisation de portail
 - la commande d'un éclairage (2)
 - le combiné multifonctions (10 touches) permet :
 - la commande de 2 gâches (ou de serrures électriques) (1)
 - la commande de 2 motorisations de portail (1)
 - la commande de 2 automatismes (ex. : motorisation de porte de garage...) (2)
 - la commande d'un éclairage (2)

(1) Nécessite la pose de 2 ensembles de rue.
 (2) Par l'intermédiaire du module de commande d'éclairage et d'automatisme.

Présentation

• **Sur la platine de rue à clavier, les commandes s'effectuent :**

- à partir du code d'accès personnel,
- à partir du code d'accès auxiliaire,
- après lecture d'un badge.

• **Identifier chaque utilisateur à l'aide d'un badge**

Le clavier dispose en face avant d'une zone de lecture de badge permettant à chaque utilisateur de commander ses accès plus rapidement grâce à l'identification du badge.

La présentation du badge devant l'étiquette nom permet à l'utilisateur de s'affranchir de la composition de son code d'accès personnel et/ou de son code d'accès auxiliaire, précédant l'appui sur une des touches de commande.

La platine de rue à clavier peut gérer jusqu'à 32 badges différents par bouton d'appel. Chaque badge doit être enregistré sur la platine de rue.

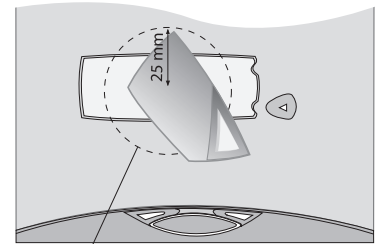

Le badge est détecté dans cette zone à une distance d'approche de 20 mm maximum

Description

➤ **L'ensemble de rue**

• Les platines de rue

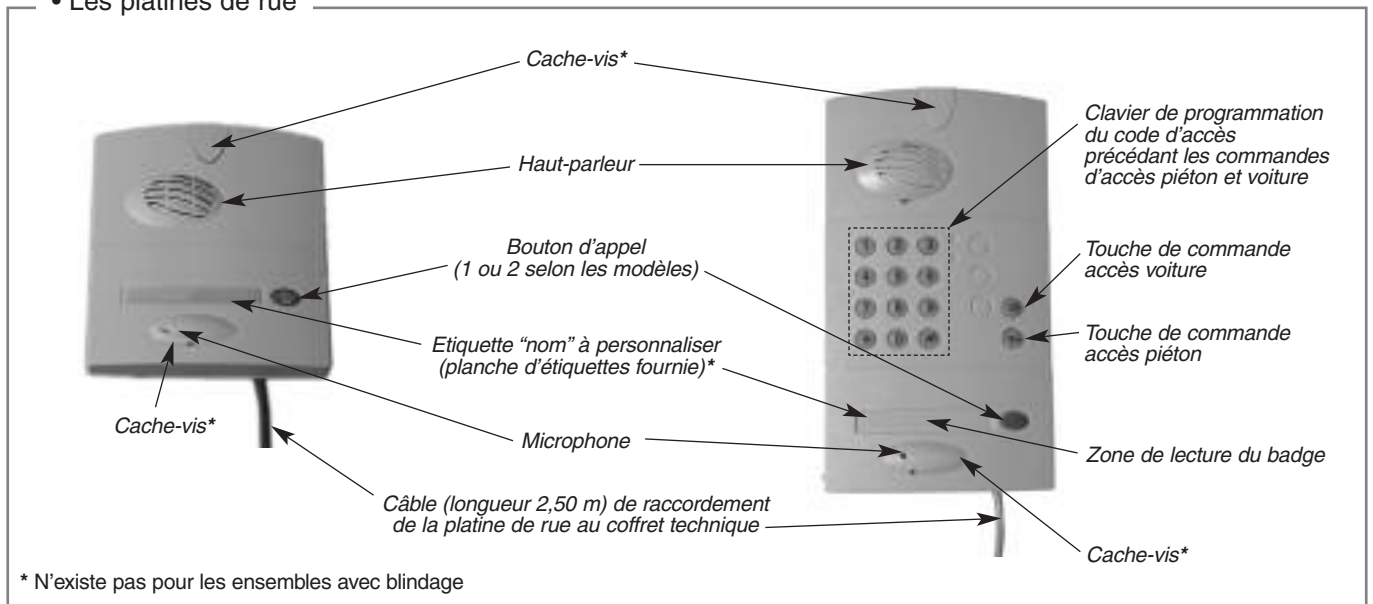

• Le coffret technique

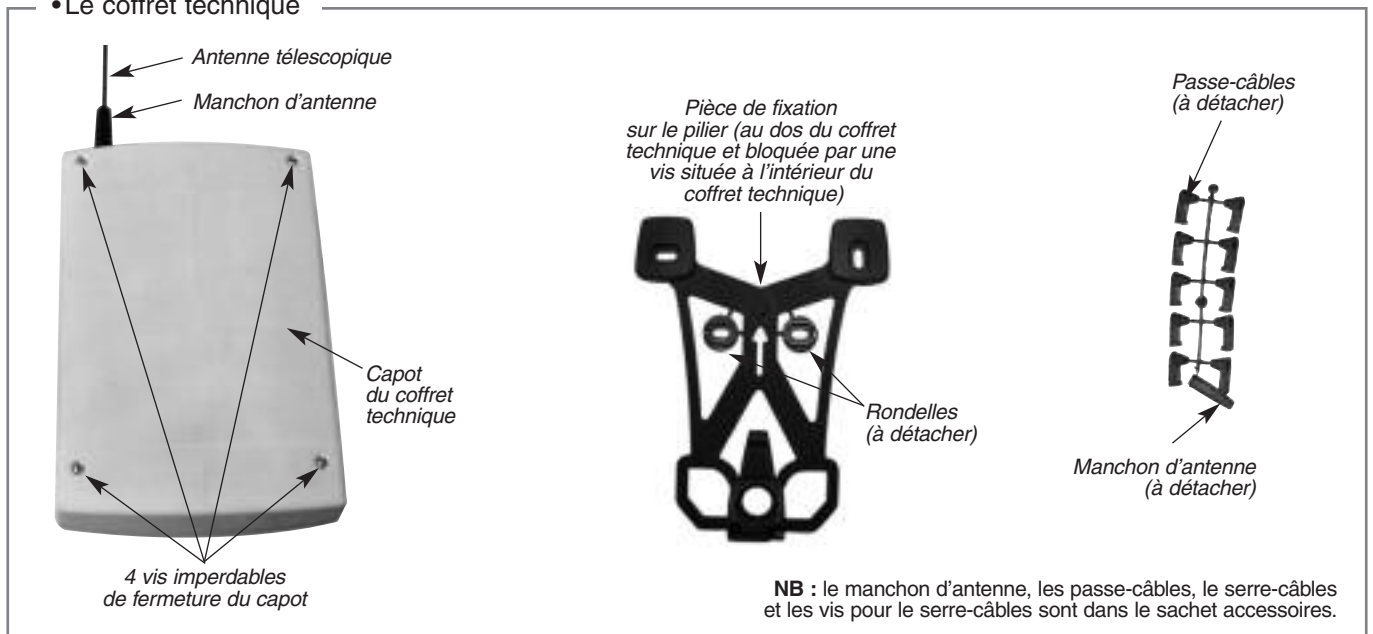

Description

• Le coffret technique (suite)

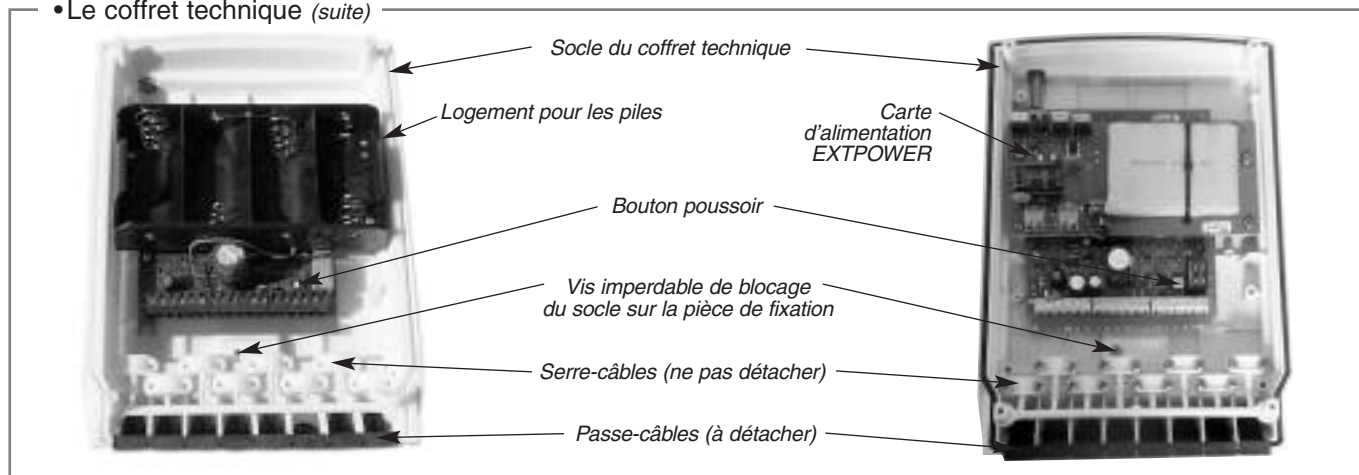

➤ Le poste intérieur (support)

• Le support à piles

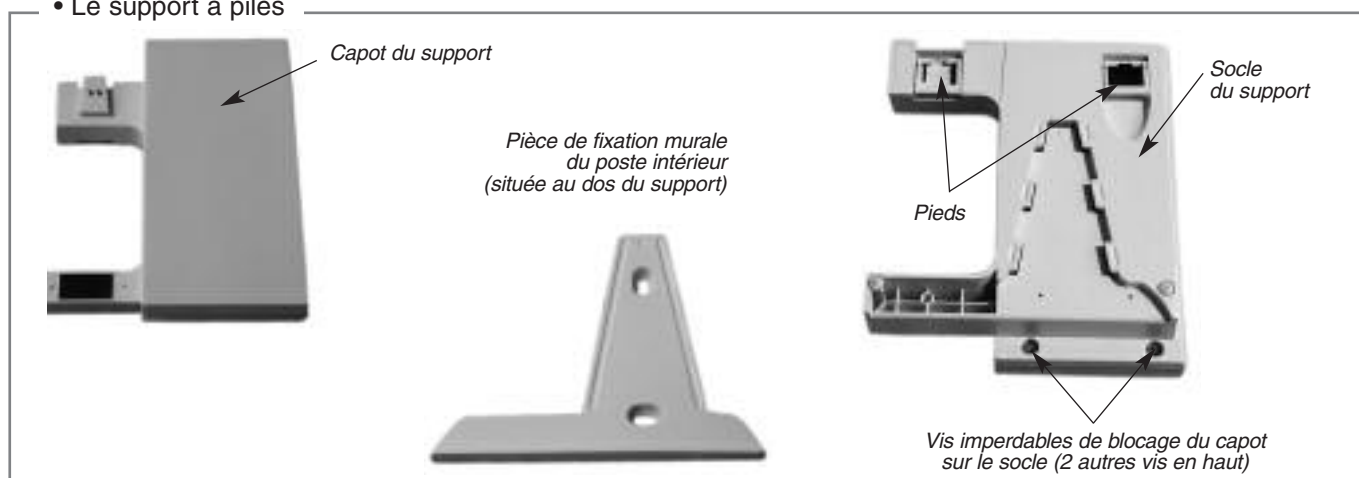

• Le support secteur

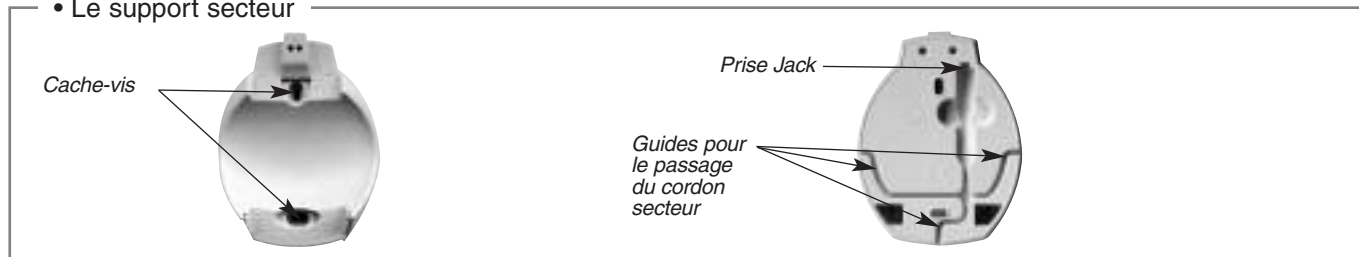

Description

➤ Le poste intérieur (combiné)

- Le combiné (cf. notice d'utilisation pour plus de détails sur les touches du combiné)

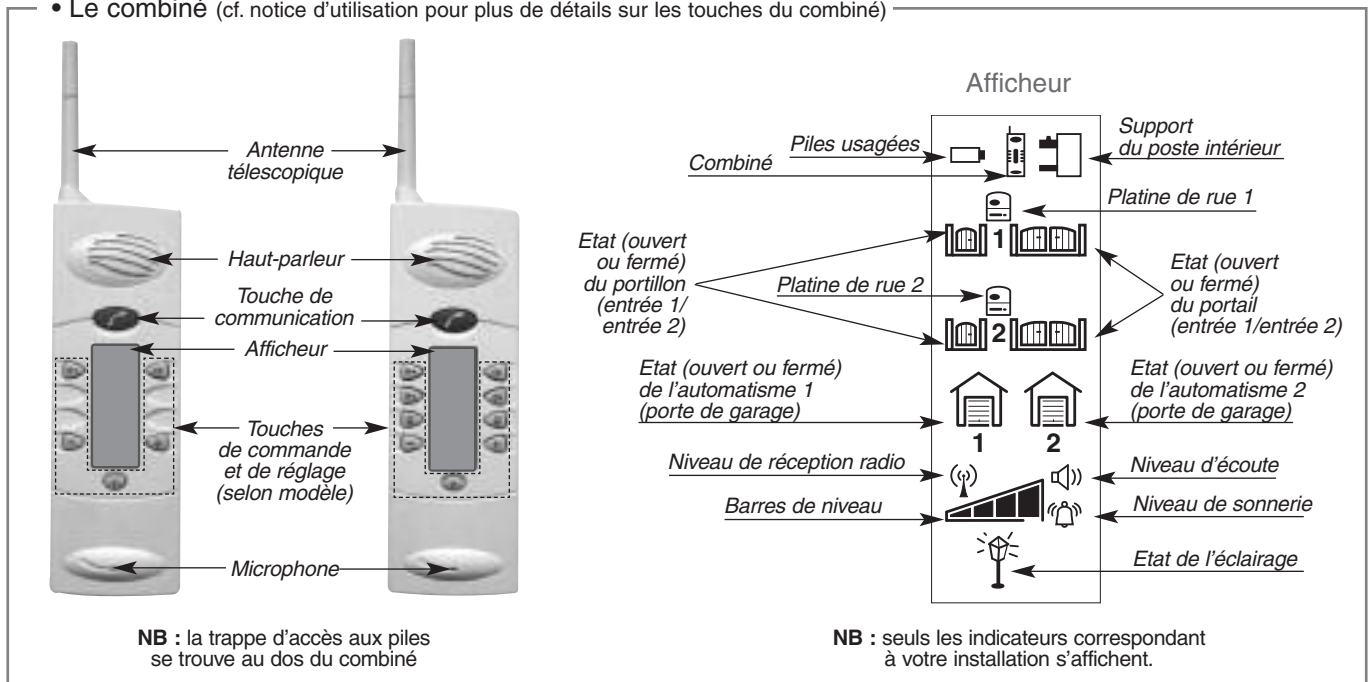

Pose de l'interphone

➤ Règles de pose

Afin de garantir son étanchéité :

- ① Le coffret technique doit impérativement être posé antenne vers le haut.
- ② Assurez-vous du serrage correct de l'antenne.
- ③ Lors du raccordement, utiliser impérativement les passe-câbles.
- ④ Après câblage, veiller à la bonne fermeture du coffret.

Afin de garantir une bonne portée radio :

- ① Réserver un espace libre autour de l'antenne du coffret technique (hauteur d'environ 80 cm). Dégager toute végétation trop dense à proximité, et veiller à l'entretenir.
- ② Placer le coffret le plus haut possible et dégager l'antenne du support (exemple : l'antenne ne doit pas toucher le chapeau du pilier).
- ③ Limiter la présence d'obstacle entre l'emplacement du coffret et la maison où seront installé(s) le(s) combiné(s).
- ④ L'antenne doit être impérativement dépliée.

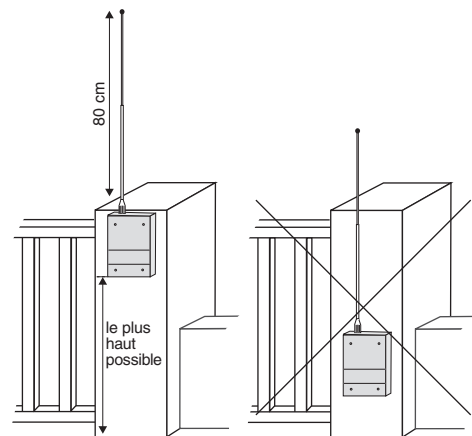

- ⑤ Ne jamais faire passer un câble le long de l'antenne (notamment le câble de liaison entre la platine de rue et le coffret technique). Ne roulez pas le câble de liaison à proximité ou dans le coffret, mais couper le surplus.

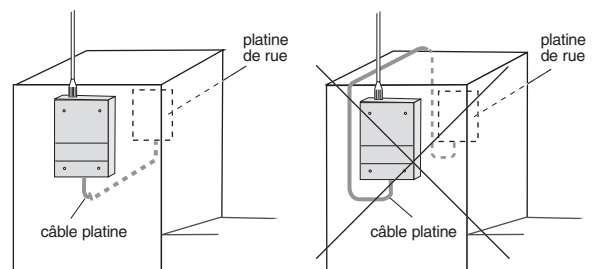

- ⑥ Eviter également de placer les produits à proximité de bardage métallique (grillage, clôture, portail métallique...) ou de sources de perturbations électro-magnétiques :
 - pour le coffret technique : compteur électrique, ligne électrique haute tension, commande d'éclairage, récepteur radio...

- pour le combiné : matériel hi-fi, vidéo, électro-ménagers, compteur ou tableau électrique, commande d'éclairage...

- ⑦ Le coffret technique doit être éloigné de 2 m mini. du poste intérieur.

NB : si nécessaire pour améliorer la portée radio, se reporter aux préconisations du "Que faire si... ?"

Pose de l'interphone



Matériel nécessaire

- Perceuse (recommandée à percussion ou perforateur) et foret \varnothing 6 mm.
- Si le câble passe à travers le pilier, perforateur et foret \varnothing 8 minimum.
- Tournevis cruciforme type philips (ou type pozidriv) n° 2 pour les vis de fixation.
- Tournevis plat \varnothing 3,5 mm pour les vis des borniers de raccordement.
- Tournevis cruciforme type Philips n° 2 pour les vis imperdables et les vis fournies avec le serre-câbles.
- Les vis de fixation et les chevilles sont toutes fournies.

➤ Pose de la platine de rue

! Pour des raisons d'étanchéité, ne jamais tenter d'ouvrir la platine de rue !

1

Pour des raisons de facilité d'utilisation, fixer la platine à 1,20 m du sol.

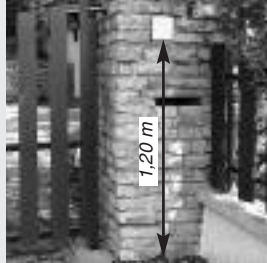

2

A l'aide du gabarit (à la fin de la notice), repérer et percer avec un foret de \varnothing 6 mm.



! Pour le montage des platines blindées, ce reporter à la fiche de montage livrée avec le blindage.

3

A - Le câble passe à travers le pilier : repérer à l'aide du gabarit l'emplacement du trou à percer (\varnothing 8 mm min. recommandé).



B - Le câble contourne le pilier : percer l'un des opercules à l'aide d'une lime queue de rat ou d'une pince coupante.



4

Pousser les 2 cache-vis à l'aide d'un tournevis plat



5

Passer le câble (selon l'étape 3). Visser la platine de rue (vis et chevilles fournies). Remettre les cache-vis en place.



6

Ecrire avec un crayon papier ou avec un feutre permanent. Coller par dessus une étiquette transparente de protection.

! Etape inutile pour les platines avec blindage.

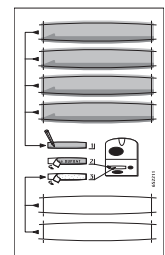

➤ Pose du coffret technique

Afin de faciliter l'accroche du socle sur la pièce de fixation, choisir une surface plane sur le pilier côté jardin (ou la rendre la plus plane possible), en particulier pour la partie supérieure de la pièce. Si nécessaire, utiliser des câles (non fournies).

Retirer la pièce de fixation après avoir dévisser la vis de blocage située à l'intérieur du coffret technique.

1

Repérer les 3 points de fixation et percer le pilier avec un foret de \varnothing 6 mm.

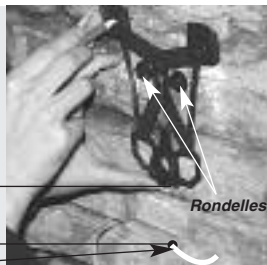

4 cm minimum

Arrivée du câble de la platine de rue

2

Fixer le bas puis le haut du support.

Fixation sans rondelle

! Détacher la rondelle non utilisée

Fixation avec rondelle

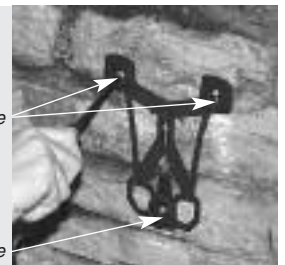

3

Accrocher le socle sur la pièce de fixation.



4

Bloquer le socle à l'aide de la vis de blocage.



Pose de l'interphone

➤ Pose du coffret technique (suite)

5

Détacher le manchon d'antenne et le glisser sur l'antenne du haut vers le bas.

Visser fermement l'antenne sur le socle du coffret technique et abaisser le manchon d'antenne au maximum.



6

Détacher un passe-câble et le percer au plus juste du diamètre du fil à l'aide d'un tournevis cruciforme afin de permettre le passage du câble de la platine de rue.



7

Couper le câble à la longueur nécessaire. Passer le câble dans le passe-câble. Dénuder l'extrémité des fils.



8

Câbler les 6 fils de la platine de rue sur les borniers numérotés de 7 à 12.*

7 (jaune)
8 (marron)
9 (gris)
10 (vert)

7 et 8 : Bus spécifique
9 : Haut-parleur
10 : Microphone
11 : + 6 V
12 : 0 V

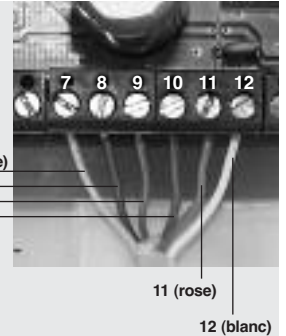

⚠ Le câble doit être entièrement déroulé.

9

Bloquer les passe-câbles dans leur logement et les positionner pour garantir l'étanchéité du coffret. Placer impérativement tous les passe-câbles.

⚠ Respecter le sens de montage des passe-câbles.



10

Utiliser les vis fournies pour bloquer le (ou les) câble(s) raccordé(s) en vissant le serre-câbles.

⚠ Ne pas détacher les serre-câbles.



11

Positionner les 4 piles 1,5 V LR20 (fournies). Appuyer sur le bouton poussoir pour initialiser le coffret technique.

⚠ Pousser les piles dans leur logement pour bien assurer le contact entre le pôle + de chaque pile et la partie métallique !



OU

Bornier R1 : alimentation de la carte EXTPOWER (tension d'entrée comprise entre 8 V et 24 V AC / 12 V et 30 DC).

Bornier R2 : alimentation du coffret technique (tension de sortie de 6 V).

rouge
noir

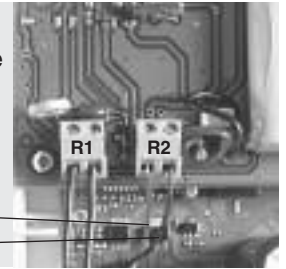

12

Emboîter le capot sur le socle puis le bloquer à l'aide des 4 vis.



13

Déployer l'antenne au maximum, afin d'obtenir la portée radio optimale.



* Si les raccordements d'une gâche ou d'une serrure électrique 12 V, de contact de position ou d'une motorisation de portail doivent être réalisés, se reporter au chapitre Raccordements en Annexes.

Pose de l'interphone

➤ Pose du poste intérieur (support à piles)

Le poste intérieur doit être placé à plus de 2 m du coffret technique !

1

Pour faciliter son utilisation, le poste intérieur peut être posé sur un meuble (relever les pieds sous le support) ou fixé au mur à environ 1 m 50 du sol.

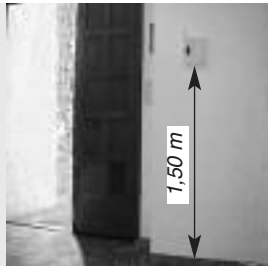

2

Pour une fixation au mur, repérer les 2 points de fixation et percer (foret Ø 6 mm). Visser la pièce sur le mur.



3

Ouvrir le support en dévissant les 4 vis situées sous le socle. Mettre en place les 4 piles 1,5 V LR20. Emboîter le capot du support sur le socle puis le bloquer à l'aide des 4 vis.



4

Accrocher le support sur la pièce de fixation.



5

Ouvrir la trappe d'accès.





Connecter la batterie.



Poser le combiné, ce dernier émet 3 BIPs sonores. L'indicateur  apparaît signifiant que le combiné est à présent alimenté par les piles du support et qu'il est en charge.



6

Tester la réception radio. Se placer à plus de 3 m du coffret technique et appuyer sur la touche . Observer l'indicateur de réception radio . Si plus de 2 barres sont affichées, le niveau de réception est bon (1). Lorsque le test est terminé, appuyer sur  (2).











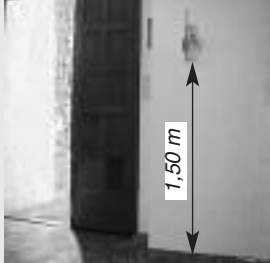

(1) Il est recommandé d'effectuer ce test en se déplaçant dans les autres pièces et à l'extérieur, pour contrôler la réception radio. Si le niveau de réception est insuffisant se reporter à l'annexe "Que faire si... ?".

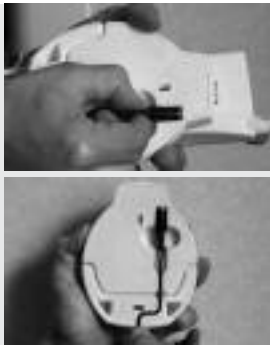
(2) 3 minutes après l'appui sur la touche , le combiné émet un BIP sonore et l'indicateur  disparaît.

Pose de l'interphone

➤ Pose du poste intérieur (support secteur)

Le poste intérieur doit être placé à plus de 2 m du coffret technique !

1 Pour faciliter son utilisation, le poste intérieur doit être fixé au mur, à environ 1 m 50 du sol.		2 Repérer les 2 points de fixation du support. Percer (foret Ø 6 mm).	
3 Brancher le connecteur Jack. Positionner le fil dans son guide. Visser le support sur le mur. Brancher le transformation sur le secteur (220 V) (repositionner les cache-vis sur le support).  risques de chocs électriques		4 Visser le support au mur. Poser le combiné sur le support, ce dernier émet 3 BIPs sonores. L'indicateur  apparaît signifiant que le combiné est en charge.	
5 Tester la réception radio. Se placer à plus de 3 m du coffret technique et appuyer sur la touche  . Observer l'indicateur de réception radio  . Si plus de 2 barres sont affichées, le niveau de réception est bon (1). Lorsque le test est terminé, appuyer sur  (2).		(1) Il est recommandé d'effectuer ce test en se déplaçant dans les autres pièces et à l'extérieur, pour contrôler la réception radio. Si le niveau de réception est insuffisant se reporter à l'annexe "Que faire si... ?". (2) 3 minutes après l'appui sur la touche  , le combiné émet un BIP sonore et l'indicateur  disparaît.	

Programmations de la platine de rue à clavier

➤ Programmation et modification du code d'accès personnel

Les commandes de gâche ou de motorisation nécessitent l'entrée d'un code d'accès de 4 à 6 chiffres.

Code d'accès personnel

• Programmation	* 9 9 9 9 * 5 [Bip long] code usine code d'accès personnel (de 4 à 6 chiffres)
• Modification	* [Bip long] * 5 [Bip long] code d'accès personnel à modifier (de 4 à 6 chiffres) nouveau code d'accès personnel (de 4 à 6 chiffres)

A noter : pendant la programmation, toute erreur de programmation (code d'accès erroné, nombre d'appuis incorrect, appui trop bref...) est signalée par trois BIP courts ou par un BIP grave !

Programmations de la platine de rue à clavier

Que faire en cas d'oubli du code d'accès personnel ou de remplacement de la platine de rue ?

Ouvrir le capot du coffret technique et appuyer sur le bouton poussoir du coffret technique.

Vous disposez de 15 s pour effectuer la programmation du code d'accès personnel à partir du 9999 comme expliqué ci-dessus.



Les programmations liées au code auxiliaire restent inchangées.



➤ Enregistrement et gestion des badges

La présentation du badge devant l'étiquette nom permet à l'utilisateur de s'affranchir de la composition de son code d'accès personnel et/ou de son code d'accès auxiliaire, précédant l'appui sur une des touches de commande. Il est possible d'enregistrer jusqu'à 32 badges par bouton d'appel. Chaque bouton d'appel est géré individuellement pour l'enregistrement et l'effacement des badges.

• Enregistrement des badges

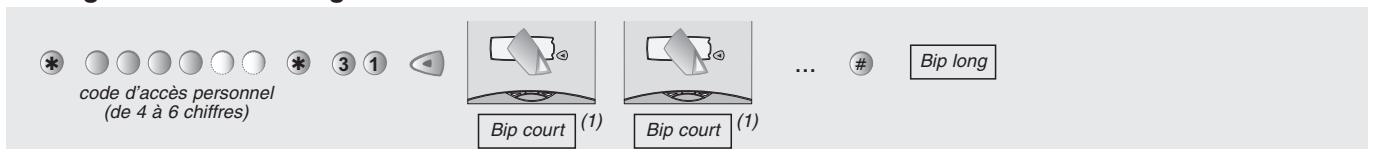

(1) A chaque présentation de badge, la platine émet un bip sonore à 2 tons du type "Li-tut".

A noter : si plus de 10 s s'écoule entre la présentation de 2 badges, la platine émet 3BIPS d'erreur lors du passage du badge. Dans ce cas reprendre la programmation depuis le début pour les badges non enregistrés.

• Effacement des badges

Programmation à effectuer, en cas de perte ou de nécessité de supprimer un ou plusieurs badges.



A noter : l'effacement d'un badge provoque l'effacement de tous les badges enregistrés sur la touche d'appel. Par conséquent, il faut enregistrer à nouveau tous les badges fonctionnant avec la touche d'appel concernée.

• Options de programmation

Les options de programmation ci-dessous ne concernent que les installations équipées à la fois d'un accès piéton et d'un accès voiture. Ces options de programmation sont uniquement liées à l'utilisation des badges.

- Priorité à l'accès piéton :



L'accès piéton est commandé dès la présentation du badge devant la platine.

- Priorité à l'accès voiture :



L'accès voiture est commandé dès la présentation du badge devant la platine.

- Effacement des priorités d'accès (retour à la configuration usine)



Test de fonctionnement

➤ Tester la communication avec chaque poste intérieur

1

Appuyer sur le bouton d'appel .

Pour confirmer la prise en compte de l'appel, la platine de rue émet un "DING DONG" à intervalles réguliers pendant 30 s.



2

Le combiné sonne ("DING DONG" à intervalles réguliers pendant 30 secondes tant que la communication avec la platine de rue n'est pas établie) et l'indicateur  clignote sur l'afficheur.

3

Décrocher le combiné ou appuyer sur .

Les indicateurs  et  clignotent alternativement pour signaler qu'une communication est en cours. Vérifier la communication avec la platine de rue.



4

Pour mettre fin à la communication, appuyer à nouveau sur  (le combiné émet un BIP sonore de fin de communication) ou raccrocher le combiné sur son support, l'indicateur  redevient fixe.

➤ Tester les commandes d'accès à l'aide des badges

• Commander l'accès piéton :



Vérifier que la gâche est déverrouillée.

A noter : dans le cas où seule une gâche électrique est raccordée, l'accès piéton est commandé dès la présentation du badge devant la platine. Il est inutile d'appuyer ensuite sur la touche .

• Commander l'accès voiture :



Vérifier que la motorisation de portail est commandée.

A noter : dans le cas où seule une motorisation de portail est raccordée, l'accès voiture est commandé dès la présentation du badge devant la platine. Il est inutile d'appuyer ensuite sur la touche .

(1) A chaque présentation de badge, la platine émet un bip sonore à 2 tons du type "Li-tut".

➤ Reconnaissance radio

⚠ Pour tout combiné et/ou ensemble de rue acheté en dehors d'un kit ou pour tout produit remplacé, il est indispensable de réaliser une reconnaissance radio !

- Réaliser cette reconnaissance radio avec :
 - chacun des combinés si l'installation en comporte plusieurs,
 - chacun des boutons de la platine de rue s'il s'agit d'une platine à 2 boutons d'appel,
 - chacun des ensembles de rue si l'installation en comporte deux.
- La reconnaissance radio permet à chaque combiné d'identifier le (ou les) ensemble(s) de rue auquel il est rattaché. Pour cela, exécuter la procédure ci-dessous :

1

Ouvrir le capot du coffret technique et appuyer sur le bouton poussoir du coffret technique.

⚠ Réaliser l'étape 2 dans les 20 s !



2

Contourner le pilier et appuyer sur le bouton d'appel de la platine de rue, elle émet une série de BIP.

⚠ Réaliser l'étape 3 dans les 20 s !



3

Pendant les BIPS, appuyer en même temps sur les touches et correspondant à la platine de rue jusqu'à ce que le combiné émette un BIP sonore et affiche (la procédure est identique pour le combiné 6 touches).



NB : si ni le BIP sonore, ni l'affichage n'ont lieu, la reconnaissance radio a échoué. Recommencer la procédure depuis le début en veillant à laisser au moins 3 secondes entre l'appui sur le bouton poussoir du coffret technique, et l'appui sur le bouton d'appel de la platine de rue et en éloignant d'au moins 2 m le combiné du coffret technique.

➤ Réglage du type et du niveau de sonnerie

1

Pour changer de type de sonnerie (3 types de sonneries au choix), appuyer pendant 5 s sur la touche du combiné.



2

Pour régler le niveau souhaité de sonnerie, appuyer sur ou du combiné. L'afficheur indique le réglage effectué .

NB : il est possible de régler le niveau d'écoute en cours de communication (cf. Notice d'utilisation).



Avant tout raccordement, déconnecter l'une des 4 piles du coffret technique pour éviter tout risque de court-circuit !

➤ Raccordement d'une gâche ou d'une serrure électrique

- 1 Passer les câbles à travers les passe-câbles (Cf. Pose du coffret technique)
- 2 Effectuer les raccordements tels qu'indiqués sur le schéma page suivante.
*Section de câble à respecter : - en 1 et 2 : 0,75 mm² jusqu'à 15 m / 1,5 mm² jusqu'à 30 m
- en 3, 4, 5 et 6 : 0,22 mm² (fil de type téléphonique)*
- 3 Rebrancher la pile et appuyer sur le bouton poussoir "BP" du coffret technique.
Au bout d'une vingtaine de secondes, l'afficheur du combiné indique les informations relatives à la gâche. La commande de gâche est prête à fonctionner (Cf. Notice d'utilisation).
NB : si un contact de position est raccordé, son changement d'état sera affiché au bout de 5 s maximum sur le combiné.
- 4 Bloquer les passe-câbles utilisés dans leur logement sur le socle.

NB : en sortie d'usine, la commande de gâche est réglée pour durer 2 s. Selon le type de gâche utilisée, il est possible de régler la durée à 5 s :

1) faire un appui long (plus de 5 s) sur la touche correspondante (entrée 1/entrée 2),

le combiné émet un BIP sonore et l'indicateur clignote,

2) appuyer sur la touche pour passer à 5 s, le combiné émet 2 BIPs sonores.









Pour revenir à une durée de commande de la gâche de 2 s, reprendre la même procédure en appuyant sur au lieu de .

➤ Raccordement d'une motorisation de portail

- 1 Passer les câbles à travers les passe-câbles (Cf. Pose du coffret technique)
- 2 Effectuer les raccordements tels qu'indiqués sur le schéma page suivante.
Section de câble à respecter : 0,22 mm² (fil de type téléphonique)
- 3 Rebrancher la pile et activer la motorisation de portail avec sa commande habituelle (ne pas utiliser le combiné).
Au bout d'une vingtaine de secondes, l'afficheur du combiné indique les informations relatives à la motorisation.
La motorisation est prête à fonctionner (Cf. Notice d'utilisation).
NB : si un contact de position est raccordé, son changement d'état sera affiché au bout de 5 s maxi sur le combiné.
- 4 Bloquer les passe-câbles utilisés dans leur logement sur le socle.

NB : il est possible de modifier la durée d'impulsion pour la commande de motorisation de portail (réglée à 2 s en sortie d'usine).

La durée peut varier de 0,5 s à 2,5 s maximum avec un réglage par palier de 0,5 s.

- 1) Faire un appui long (plus de 5 s) sur la touche  correspondante (entrée 1/entrée 2), le combiné émet un Bip sonore, l'indicateur  clignote et l'indicateur  s'affiche (si l'indicateur  de s'affiche pas, effectuer un appui court sur la touche ).
- 2) A l'aide des touches  et  diminuer ou augmenter la durée d'impulsion ( = 0,5 s /  = 2,5 s).

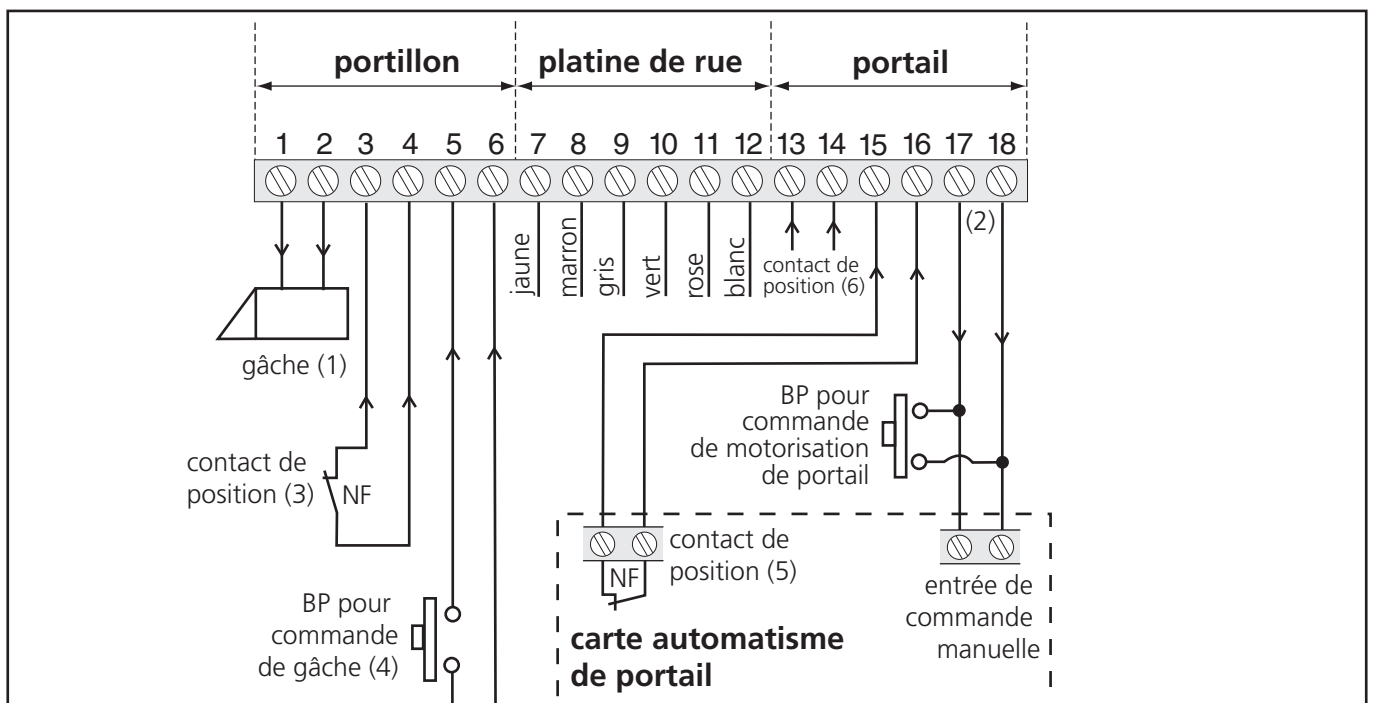

(1) Commande de gâche ou serrure électrique 12 V/1,5 Amax. Pas besoin d'alimentation externe.



(2) Commande d'une motorisation de portail, sortie relais contact sec 48 Vcc/1 A

Si un bouton poussoir "BP" pour une commande manuelle de l'automatisme est déjà installé, raccorder les bornes 17 et 18 en parallèle sur cette entrée de commande manuelle.

La motorisation nécessite une alimentation externe.

(3) Court-circuiter les 2 contacts si non utilisés

Le contact de position permet d'avoir le retour d'information sur l'afficheur de l'état du portillon :

-  portillon fermé (contact fermé)
-  portillon ouvert (contact ouvert)



(4) Raccordement non obligatoire.

Bouton poussoir "BP" placé côté jardin permettant de commander manuellement la gâche.

Placer cette commande hors de portée et de visibilité depuis la rue.



(5) Court-circuiter les 2 contacts si non utilisés - Automatisme autre que Daitem Solarmatic

Le contact de position permet d'avoir le retour d'information sur l'afficheur de l'état du portail :

-  portail fermé (contact fermé)
-  portail ouvert (contact ouvert)

(6) Contact de position avec automatisme Daitem Solarmatic

Le contact de position permet d'avoir le retour d'information sur l'afficheur de l'état du portail :

-  portail fermé (contact fermé)
-  portail ouvert (contact ouvert)

Raccourci de pose

• Pose de la platine de rue (pour les platines de rue avec blindage, se reporter à la notice fournie avec le blindage)

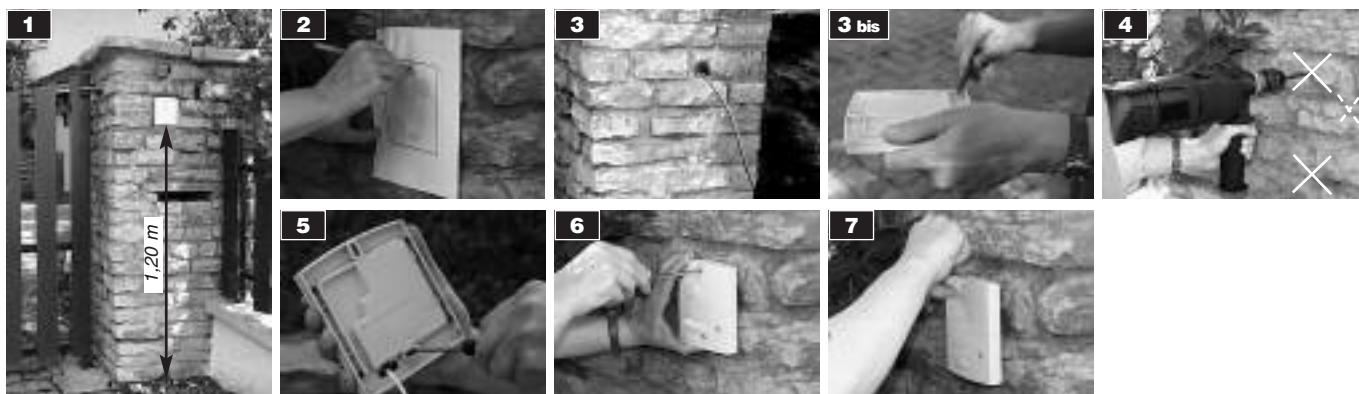

• Pose du coffret technique

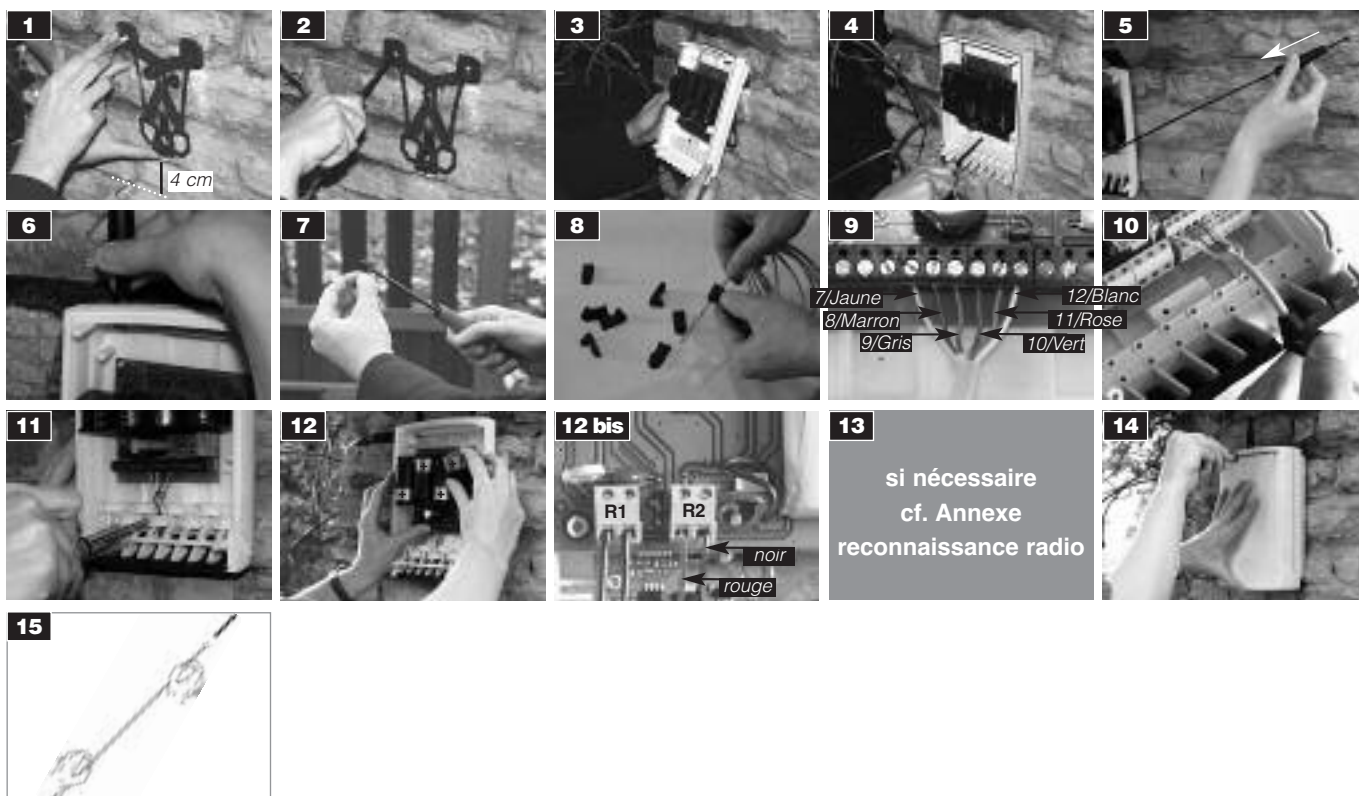

Raccourci de pose



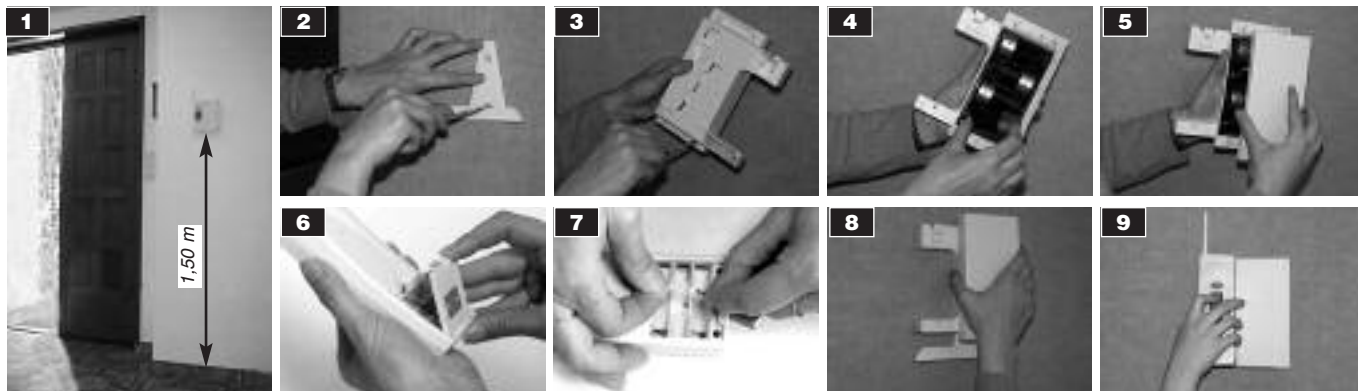



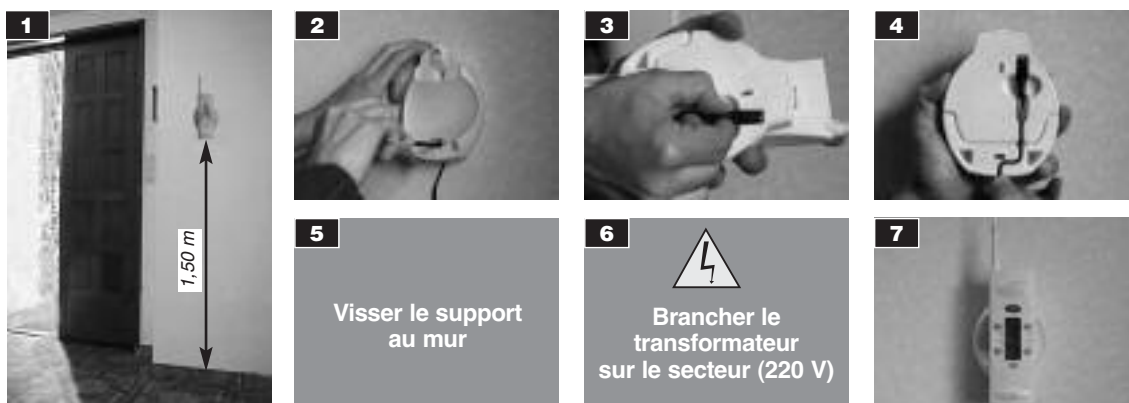



• Pose du poste intérieur avec support à piles



• Pose du poste intérieur avec support secteur



Que faire si... ?

Problème	Solution
A quoi correspond un souffle de courte durée dans le combiné ?	Ceci peut se produire en cas de brouillage détecté, c'est le changement de canal (Technologie Dynapass®)
A quoi correspond du souffle continu dans le combiné ?	<p>▶ Ceci peut se produire en limite de réception radio. Lorsque la limite est dépassée, la communication est coupée.</p> <p>▶ Si le coffret technique est équipé de la carte EXTPOWER, vérifier qu'il n'est pas alimenté via le transformateur de l'automatisme de portail. Si c'est le cas, en alimentant la carte EXTPOWER directement via la batterie de l'automatisme, le souffle disparaît.</p>
La qualité de la réception varie beaucoup lorsque je me déplace avec le combiné.	<p>Sans perturbation électromagnétique et sans obstacle entre le combiné et le coffret technique, la portée radio dite en "champ libre" est d'environ 400 m. Lorsque le combiné est à l'intérieur de l'habitation, la portée radio diminue.</p> <p>En effet, la propagation des ondes radio se trouve réduite selon la nature et l'épaisseur des murs ou des cloisons traversés.</p> <div style="display: flex; justify-content: space-around; align-items: flex-start;"> <div style="text-align: center;">  <p>Arbres ou bosquets réduction de 10 % à 30 %</p> </div> <div style="text-align: center;">  <p>Placo et bois réduction de 10 % à 30 %</p> </div> <div style="text-align: center;">  <p>Brique réduction de 30 % à 50 %</p> </div> <div style="text-align: center;">  <p>Béton et parpaing réduction de 50 % à 70 %</p> </div> <div style="text-align: center;">  <p>Métal et bardage métallique réduction de 70 % à 90 %</p> </div> </div>
Comment intervenir sur le raccordement du coffret technique après plusieurs semaines de fonctionnement (par exemple, pour raccorder une gâche).	Débrancher une pile du coffret technique, effectuer le raccordement, rebrancher la pile puis appuyer sur le bouton poussoir du coffret technique. Au bout d'une vingtaine de secondes, le combiné affiche la nouvelle configuration.
Quand on le repose sur son support, le combiné n'émet pas de BIP et n'affiche pas  .	<p>▶ Support à piles : vérifier l'état des piles du support à piles (pousser les piles dans leur logement pour bien assurer le contact entre le pôle + de chaque pile et la partie métallique).</p> <p>▶ Support secteur : vérifier la présence du secteur.</p>
Lors d'un essai de communication, les indicateurs  et  ne clignotent pas. La communication ne s'établit pas avec la platine de rue.	<p>▶ Si l'indicateur  n'est pas affiché, il faut réaliser une reconnaissance radio (cf. annexe).</p> <p>▶ Si l'indicateur  est affiché, il s'agit soit d'un problème de réception radio (cf. problème suivant), soit il suffit de pousser les piles du combiné pour support secteur dans leur logement, pour bien assurer le contact entre le pôle + de chaque pile et la partie métallique.</p>
La motorisation raccordée ne s'affiche pas sur le combiné.	<p>En l'absence de contact de position, vérifier que les points 15 et 16 des borniers sont bien court-circuités.</p> <p>En présence de contact de position, placer le portail dans une position telle que le contact soit fermé et vérifier l'apparition de l'affichage.</p>
Le défaut batterie ne s'efface pas lorsque le combiné est en place.	L'état de la batterie est testée toutes les 10 h hors support ou à chaque communication.
Sur présentation d'un badge, la platine émet 3 bips d'erreur.	Le badge n'est pas enregistré.

Que faire si... ?

Problème	Solution
La réception radio n'est pas satisfaisante.	<ul style="list-style-type: none"> ▶ Vérifier que la végétation ne cache pas l'antenne du coffret technique, la dégager et la déployer. ▶ Déployer l'antenne du combiné pour tester l'amélioration de la réception. ▶ Raccorder un câble de type téléphonique de 2,50 m sur la borne 6 du coffret technique. Relier l'autre extrémité de ce câble à un grillage (si existant) sinon le dérouler et le laisser courir sur le sol (Fig. 1) ▶ Si le combiné fonctionne mieux dans un autre emplacement le déplacer. ▶ Déplacer le coffret technique afin de mettre le plus possible son antenne et celle du combiné en regard l'une de l'autre (Fig. 2 et 3). ▶ Remarque : en reliant le coffret technique à une gâche électrique ou une serrure électrique, la portée radio peut sensiblement augmenter (Fig. 4).

* Liaison coffret / platine

Couper le câble à 1 m, prolonger les fils rose et blanc selon ces règles :

- 0,75 mm² min jusqu'à 8 m,
- 1,5 mm² min jusqu'à 15 m,
- 2,5 mm² min jusqu'à 30 m.

Prolonger les autres fils avec un câble type téléphonique et effectuer les raccordements dans une boîte de dérivation.

Liaison coffret / gâche

Utiliser un câble en respectant les sections suivantes :

- 0,75 mm² min jusqu'à 15 m,
- 1,5 mm² min jusqu'à 30 m.

Liaison coffret / commande de motorisation

Utiliser un câble type téléphonique (0,22 mm²).

Liaison coffret / contact fin de course

Utiliser un câble type téléphonique (0,22 mm²).

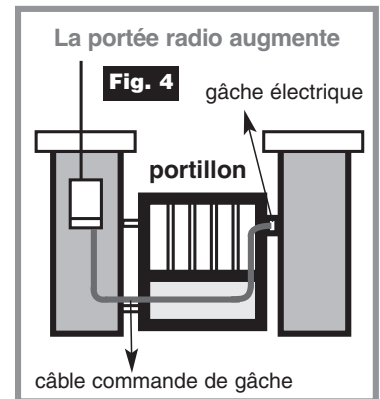
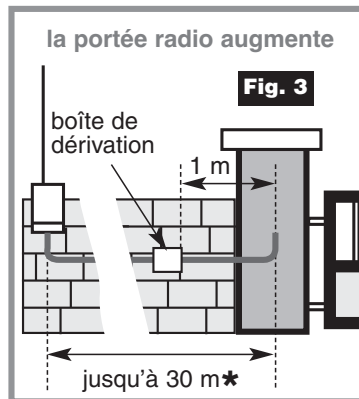
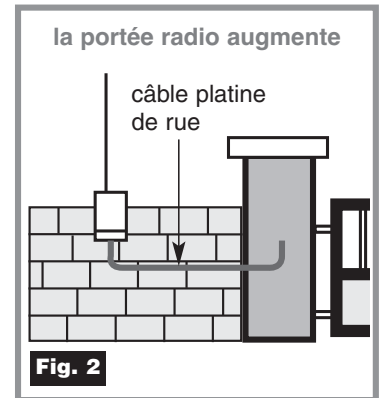
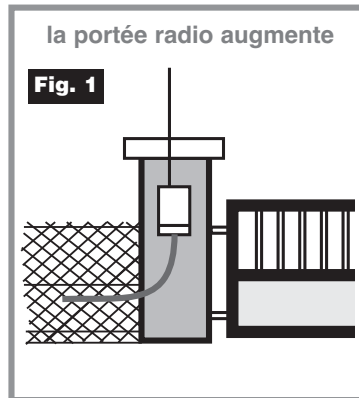

Caractéristiques techniques

Caractéristiques générales

- Technologie radio **Dynapass**[®] multifréquence fiabilisée, portée jusqu'à 400 m en champs libre (1), variable selon les conditions d'environnement et d'installation (2)
- Son haute fidélité

Caractéristiques de l'ensemble de rue

- Boîtiers extérieurs en polycarbonate
- Indice de protection IP54 : protection contre les poussières et dépôts nuisibles et les projections d'eau de toute direction
- Température de fonctionnement de -20 °C à +70 °C
- Alimentation du coffret technique :
 - à piles : 4 piles alcalines 1,5 V du type LR20
 - carte EXTPOWER : carte d'alimentation avec une tension d'entrée comprise entre 8 V et 24 V AC / 12 V et 30 DC et une tension de sortie de 6 V
- Autonomie 4 ans (3)
- Câblage avec 6 fils entre la platine de rue et le coffret technique
- Commande et alimentation de tous types de gâche 12 V standard ou faible consommation (1,5 A maximum)
- Commande de motorisation TBT sécurisée acceptant une commande à contact sec 48 Vcc / 1 A (relais ou interrupteur)
- Toutes les entrées/sorties du coffret technique sont du type TBTS

Caractéristiques du poste intérieur

- Boîtiers intérieurs en ABS.
- Indice de protection IP41 : protection contre les corps solides > 1 mm et la chute verticale de gouttes d'eau et de condensation
- Température de fonctionnement des produits intérieurs de 0 °C à +50 °C
- Alimentation du support :
 - à piles : 4 piles alcalines 1,5 V du type LR20 (autonomie 4 ans) (3),
 - secteur : via le transformateur 220 V / 12 V.
- Alimentation du combiné rechargeable :
 - pour support à piles : batterie lithium-ion avec connecteur débrochable,
 - pour support secteur : 3 batteries rechargeables du type RC03 ou AAA.
- Autonomie du combiné rechargeable :
 - pour support à piles : 4 jours (3),
 - pour support secteur : 2 jours (3).
- Fonctionnement du poste intérieur en main libre ou en conversation privée avec le combiné décroché
- Niveaux et types de sonnerie réglables et niveau d'écoute réglable

(1) La portée en champs libre correspond à la distance théorique maximum séparant le coffret technique et le combiné, en l'absence de tout obstacle (ex. : mur, grillage, végétation, perturbation électromagnétique) de nature à réduire la portée.

(2) Pour optimiser les performances de l'interphone, respecter les règles de pose jointes dans la notice et procéder à un test préalable.

(3) L'autonomie est calculée pour un usage domestique, à savoir 10 communications et 10 commandes de gâche par jour.