

Gruppe 1: Einzelteile
 Group 1: Component parts
 Groupe 1: Pièces détachées

KÄRCHER 570

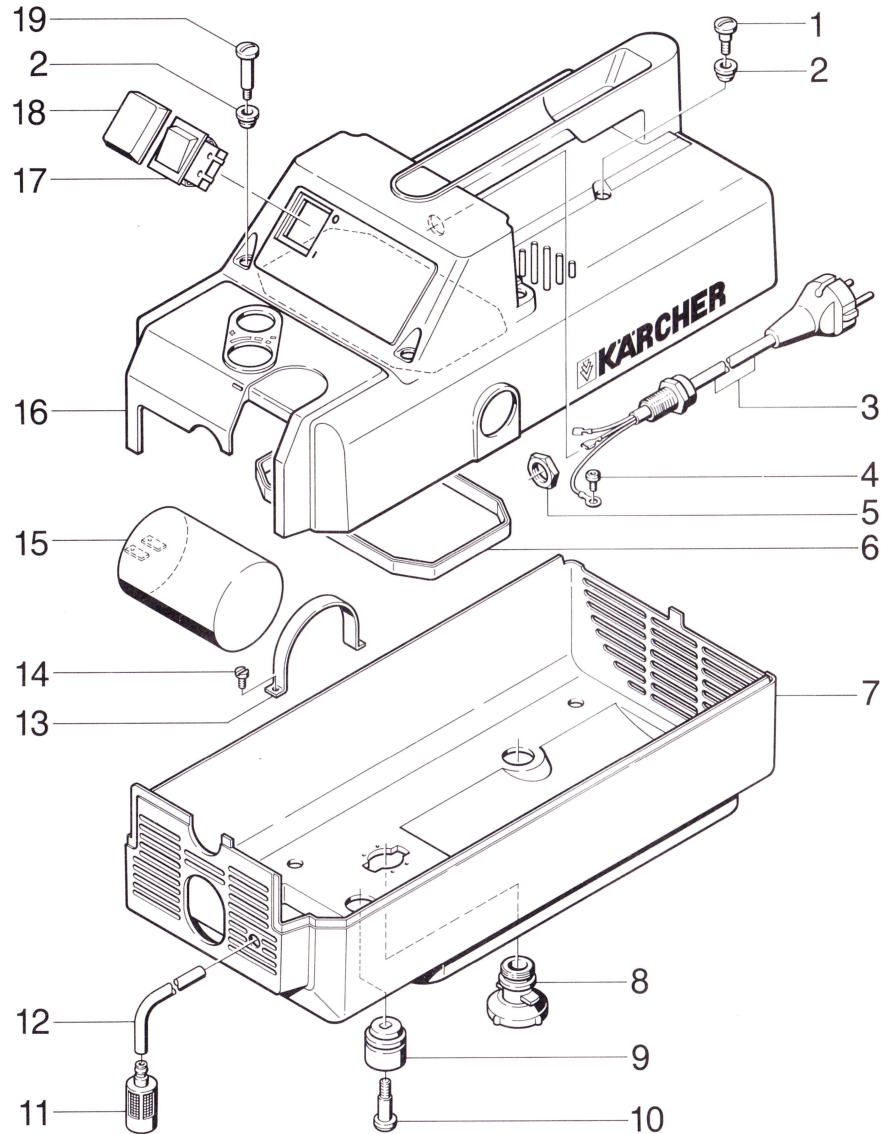

Gruppe 1: Einzelteile
 Group 1: Component parts
 Groupe 1: Pièces détachées

KÄRCHER 570

Pos. Item Pos.	Benennung Designation Designation	Teil-Nr. Part No. No. pièce	Stück im Gerät No. in device Nbre. pce. dans l'appareil
1	Linsenschraube/Oval head screw/Vis à tête bombée/M5x20	6.303-075	2
2	Buchse/Bush/Rondelle	5.112-292	6
3	Kabel mit Stecker/Cable with plug/Cable avec fiche	6.641-536	1
4	Erdungsschraube/Earthing screw/Vis de mise à la terre/M4x8	6.303-074	1
5	Mutter/Nut/Ecrou/PG 9	6.641-366	1
6	Profildichtung/Profile seal/Joint profilé	5.365-135	1
7	Haube-Unterteil/Cap bottom/Capot-partie inférieure	5.066-205	1
8	Trichter/Funnel/Entonnoir	5.013-059	1
9	Auflager/Support/Appui	5.057-034	3
10	Linsenschraube/Oval head screw/Vis à tête bombée/M5x26	6.303-084	3
11	Filter/Filter/Filtre	6.414-277	1
12	Schlauch NW5/Flexible tube dia.5/Tuyau DN5 (1,2 m)	6.388-216	1
13	Spannband/Strap retainer/Fixation	5.260-027	1
14	Linsenschraube/Oval head screw/Vis à tête bombée/M4x8	6.303-082	2
15	Kondensator/Capacitor/Condensateur/25 µF	6.661-129	1
16	Haube-Oberteil/Cap upper/Capot-partie supérieure	5.066-204	1
17	Wippschalter/Rocker switch/Commutateur	6.631-266	1
18	Schutzkappe/Protecting cap/Protection	6.631-267	1
19	Linsenschraube/Oval head screw/Vis à tête bombée/M5x33	6.303-077	4