

# Guide du Service Après - Vente



Les chaudières gaz au sol  
de petite puissance  
**ELIADE**



**L'utilisation de ce guide est  
réservé aux professionnels  
qualifiés**

---

<b>1. PRESENTATION DES PRODUITS</b>	<b>1</b>
<b>2. PRINCIPE DE FONCTIONNEMENT</b>	<b>2</b>
<b>3. EVOLUTION DES PRODUITS</b>	<b>3</b>
<b>4. SYNOPTIQUES DE DEPANNAGE</b>	<b>4</b>
<b>5. CONTROLES ET REGLAGES</b>	<b>5</b>
<b>6. SCHEMAS ELECTRIQUES</b>	<b>6</b>

---

---

# PRESENTATION DES PRODUITS



1

---

# SOMMAIRE

	Page(s)
GAMMES DES CHAUDIERES ELIADES	5
TABLEAUX DE COMMANDE	6 à 7
Standard pour DTG (E) 120 Eco.NOx et 120 FF	6
Diematic pour DTG (E) 120 Eco.NOx et 120 FF DIEMATIC	6
Standard pour DTG 120 S	7

## GAMMES DES CHAUDIERES ELIADES

ELIADE	Cheminée	Ventouse		Tableau		Allumage et contrôle de flamme		Equipement	Ballon e.c.s GMT 132 B	
		Hor.	Ver.	Standard	DIEMATIC	Electronique	Veilleuse		Juxtaposé	Sous la chaud.
DTG 120 Eco NOx	X			X			X			
DTG 120 Eco NOx DIEMATIC	X				X		X			
DTG B 120 Eco NOx	X			X			X		X	
DTG H 120 Eco NOx	X			X			X			X
DTG B 120 Eco NOx DIEMATIC	X				X		X		X	
DTG H 120 Eco NOx DIEMATIC	X				X		X			X
DTG E 120 Eco NOx	X			X			X	X		
DTG E 120 Eco NOx DIEMATIC	X				X		X	X		
DTG EB 120 Eco NOx	X			X			X	X	X	
DTG EH 120 Eco NOx	X			X			X	X		X
DTG EB 120 Eco NOx DIEMATIC	X				X		X	X	X	
DTG EH 120 Eco NOx DIEMATIC	X				X		X	X		X
DTG 120 S	X			X				X		
DTG B 120 S	X			X			X		X	
DTG H 120 S	X			X			X			X
DTG 120 FF		X	X	X			X			
DTG 120 FF DIEMATIC		X	X		X		X			
DTG B 120 FF		X	X	X			X		X	
DTG H 120 FF		X	X	X			X			X
DTG B 120 FF DIEMATIC		X	X		X		X		X	
DTG H 120 FF DIEMATIC		X	X		X		X			X
DTG E 120 FF		X	X	X			X	X		
DTG E 120 FF DIEMATIC		X	X		X		X	X		
DTG EB 120 FF		X	X	X			X	X	X	
DTG EH 120 FF		X	X	X			X	X		X
DTG EB 120 FF DIEMATIC		X	X		X		X	X	X	
DTG EH 120 FF DIEMATIC		X	X		X		X	X		X

## TABLEAUX DE COMMANDE

### Tableau standard pour DTG (E) 120 Eco.NOx et 120 FF

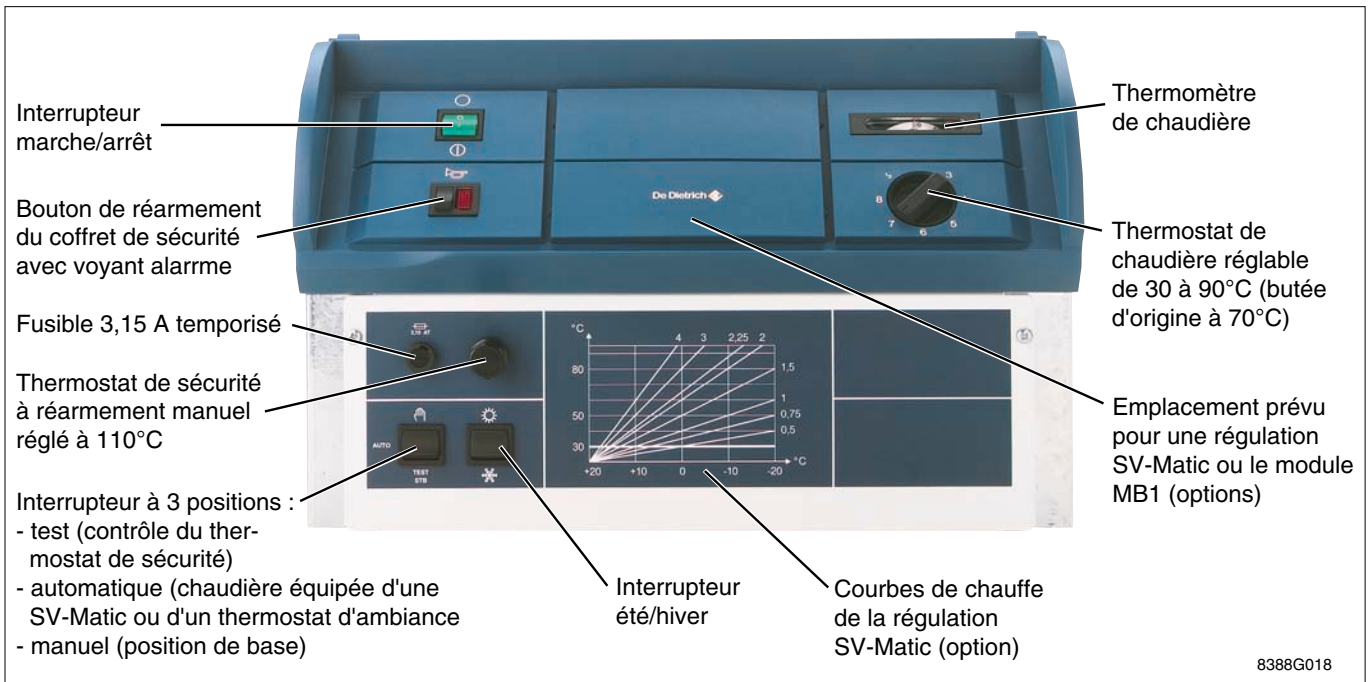

### Tableau DIEMATIC pour DTG (E) 120 Eco.NOx et 120 FF DIEMATIC

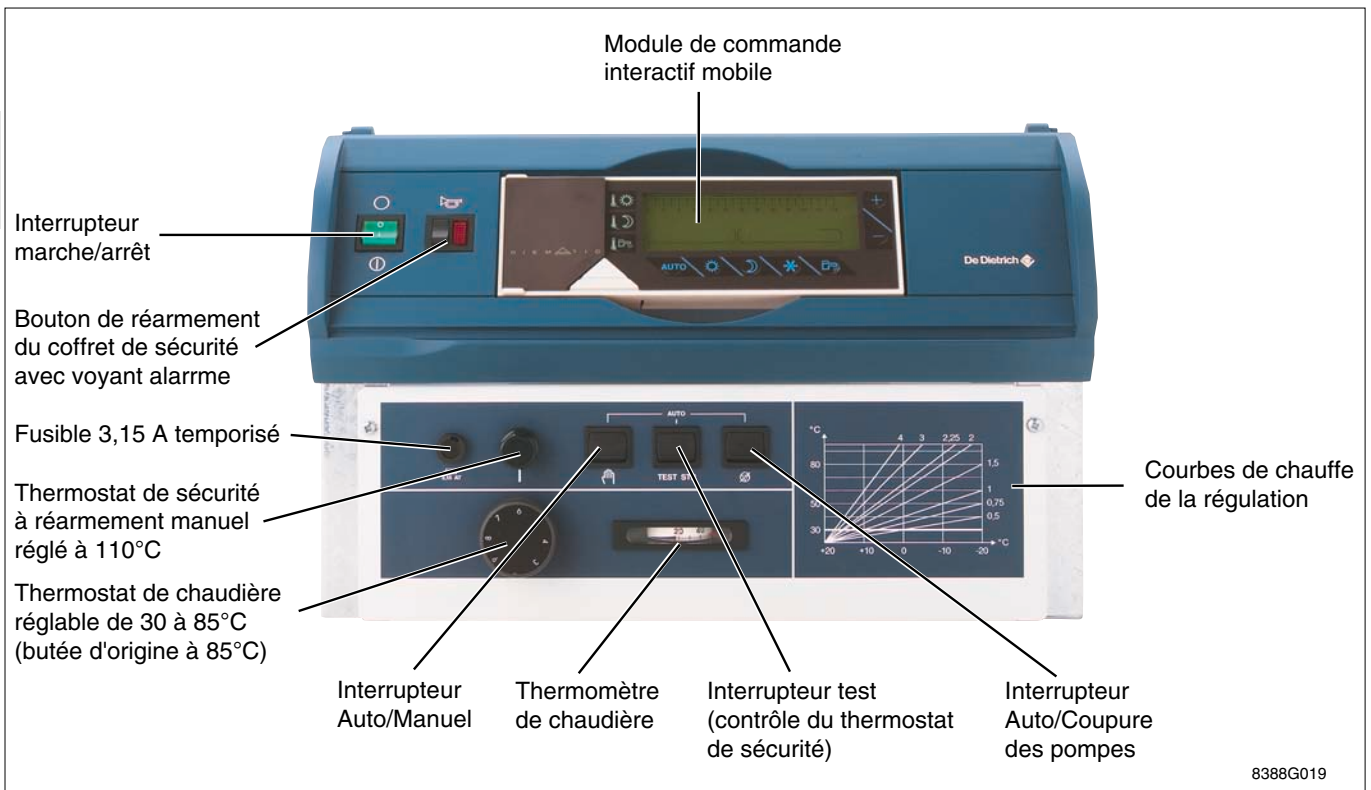



## Tableau standard pour DTG 120 S

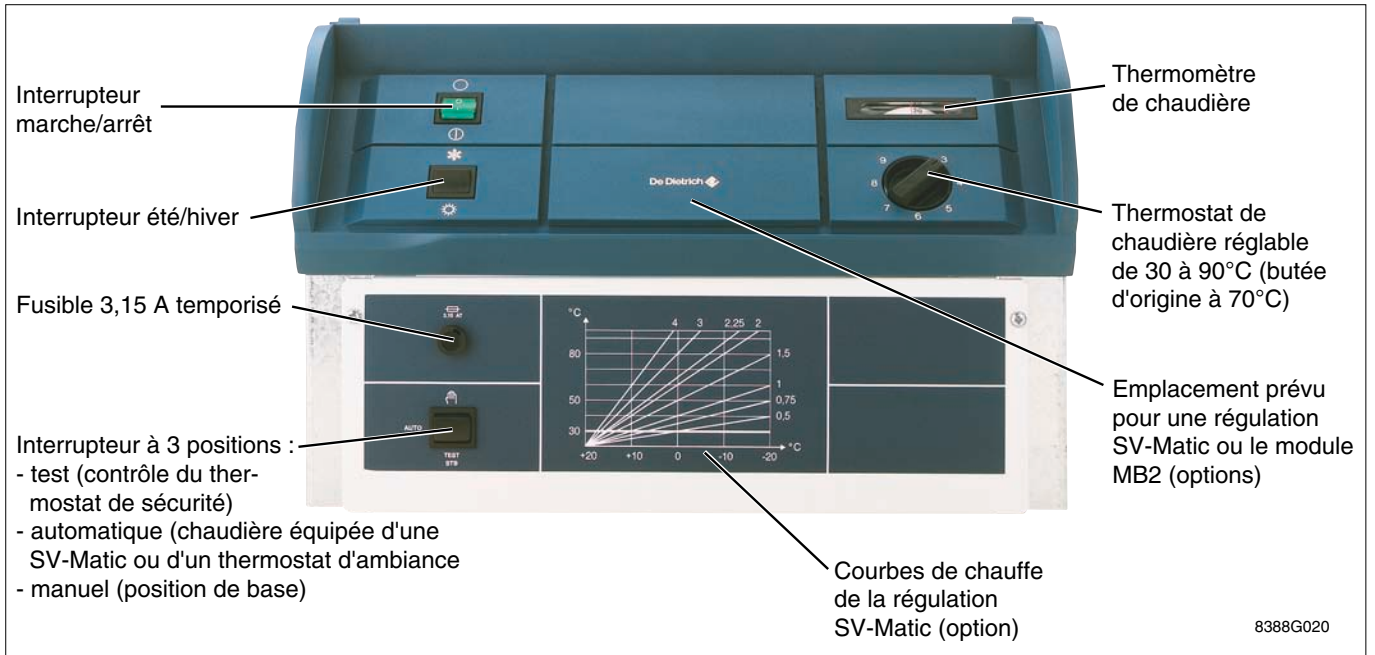



---

# PRINCIPE DE FONCTIONNEMENT

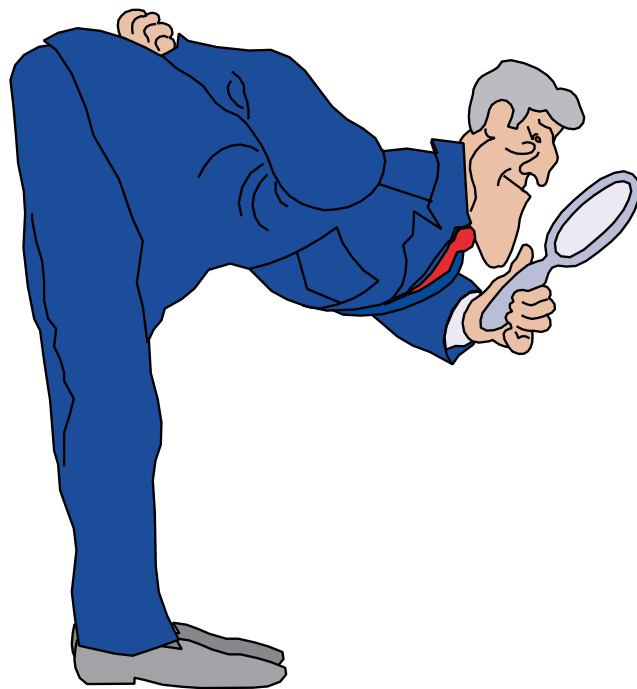



---

# SOMMAIRE

	Page(s)
DIAGRAMME DE FONCTIONNEMENT	
DTG (E)120 Eco.NOx Standard et DIEMATIC	
. avec brûleur d'allumage avant 11/97	12
. avec brûleur d'allumage après 11/97	13
. sans brûleur d'allumage	14
DTG (E) 120 FF Standard et DIEMATIC	
. sans brûleur d'allumage	15
SCHEMA DE PRINCIPE	
DTG (E) 120 FF Standard et DIEMATIC	16

# DIAGRAMME DE FONCTIONNEMENT

## DTG (E) 120 Eco.NOx Standard et DIEMATIC

### Avec brûleur d'allumage utilisé avant 11/97 et coffret de sécurité (10 secondes) S4565BF1005

#### Principe de fonctionnement :

Les séquences d'allumage et de surveillance du brûleur sont assurées par le coffret de sécurité.

#### Comportement en conditions normales :

En cas de demande de chaleur, le thermostat de chaudière **TCH** ferme le contact.

Après un temps d'attente **tw** le transfo d'allumage **TA** intégré au coffret de sécurité ainsi que le clapet de sécurité de la vanne gaz (alimentant le brûleur d'allumage) sont mis sous tension.

Le gaz émanant du brûleur d'allumage est allumé par l'électrode d'allumage et dans l'intervalle de temps **ts**, un courant minimum de 0,9 µA apparaît au niveau de la sonde d'ionisation **SF**.

Après un temps de post-allumage **t3n** le clapet de régulation de la vanne gaz (alimentant le brûleur principal) s'ouvre.

#### Comportement en conditions anormales :

- Si la flamme n'est pas détectée avant la fin du temps de sécurité **ts**, le coffret se met en sécurité et le voyant de mise en sécurité (rep. 2) s'allume. Pour redémarrer la chaudière, appuyer le bouton de réarmement (rep.1) du coffret de sécurité au niveau du tableau de commande.

- S'il y a perte de flamme en fonctionnement normal, le coffret répète automatiquement la séquence de démarrage.

#### Réarmement :

Le coffret est réarmé après mise en sécurité en appuyant sur le bouton de réarmement (rep. 1). Si le premier réarmement ne donne aucun résultat, attendre au moins 15 secondes avant d'en effectuer un second.

#### Notes :

1. A son premier démarrage, le coffret peut être en sécurité : appuyer sur le bouton de réarmement (rep. 1) pour le libérer.

2. Si le bouton de réarmement est appuyé en fonctionnement normal, les vannes gaz se ferment et le coffret redémarre une nouvelle séquence d'allumage.

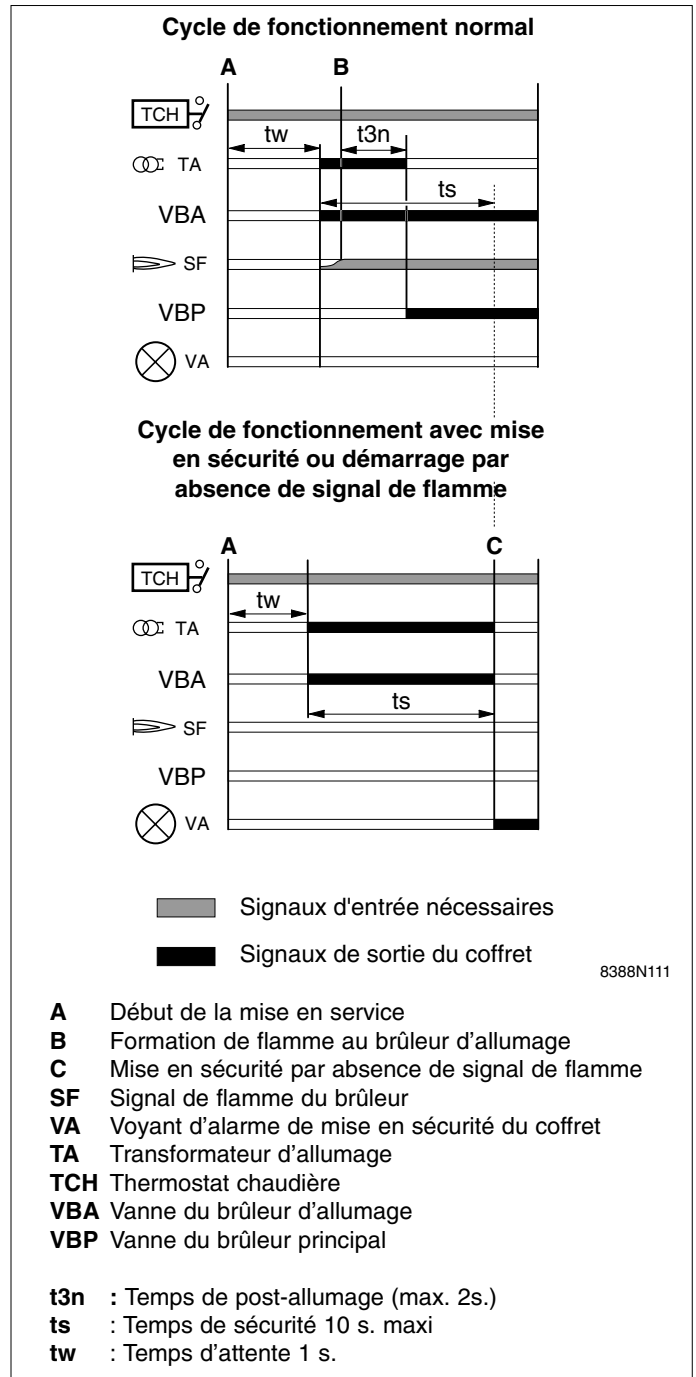

Par exemple : tableau de commande Standard

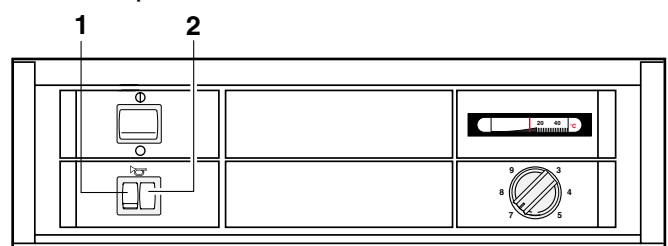

8388G004

## Avec brûleur d'allumage utilisé après 11/97 et coffret de sécurité (55 secondes) S4565BF1112

### Principe de fonctionnement :

Les séquences d'allumage et de surveillance du brûleur sont assurées par le coffret de sécurité.

### Comportement en conditions normales :

En cas de demande de chaleur, le thermostat de chaudière **TCH** ferme le contact.

Le transfo d'allumage **TA** intégré au coffret de sécurité ainsi que le clapet de sécurité de la vanne gaz (alimentant le brûleur d'allumage) sont mis sous tension. Le gaz émanant du brûleur d'allumage est allumé par l'électrode d'allumage et dans l'intervalle de temps **ts**, un courant minimum de 0,9  $\mu$ A apparaît au niveau de la sonde d'ionisation **SF** et le clapet de régulation de la vanne gaz (alimentant le brûleur principal) s'ouvre.

### Comportement en conditions anormales :

- Si la flamme n'est pas détectée avant la fin du temps de sécurité **ts**, le coffret se met en sécurité et le voyant de mise en sécurité (rep. 2) s'allume. Pour redémarrer la chaudière, appuyer le bouton de réarmement du coffret de sécurité (rep. 1).

- S'il y a perte de flamme en fonctionnement normal, le coffret répète automatiquement la séquence de démarrage.

### Réarmement :

Le coffret est réarmé après mise en sécurité en appuyant sur le bouton de réarmement (rep. 1). Si le premier réarmement ne donne aucun résultat, attendre au moins 15 secondes avant d'en effectuer un second.

### Notes :

1. A son premier démarrage, le coffret peut être en sécurité : appuyer sur le bouton de réarmement (rep. 1) pour le libérer.
2. Si le bouton de réarmement est appuyé en fonctionnement normal, les vannes gaz se ferment et le coffret redémarre une nouvelle séquence d'allumage.

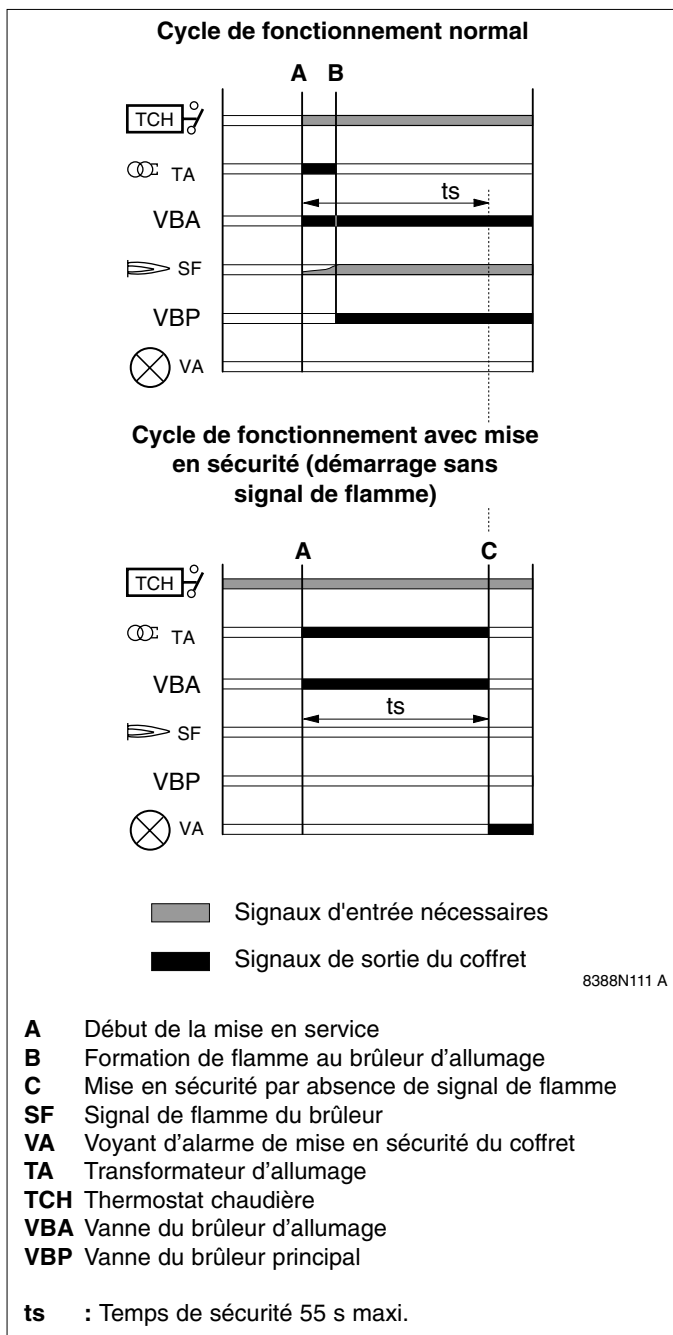

Par exemple : tableau de commande Standard

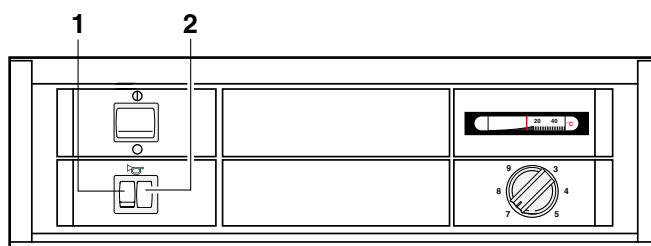

8388G004

## Sans brûleur d'allumage et avec coffret de sécurité S4565A2019

### Principe de fonctionnement :

Les séquences d'allumage et de surveillance du brûleur sont assurées par le coffret de sécurité.

### Comportement en conditions normales :

En cas de demande de chaleur, le thermostat de chaudière **TCH** ferme le contact.

Après un temps d'attente **tw** le transfo d'allumage **TA** intégré au coffret de sécurité ainsi que la vanne gaz **VG** sont soumis sous tension.

Le gaz émanant du brûleur est allumé par l'électrode d'allumage et dans l'intervalle de temps **ts**, un courant d'ionisation d'environ 0,9  $\mu$ A apparaît au niveau de la sonde d'ionisation du brûleur **SF**.

### Comportement en conditions anormales :

- Si la flamme n'est pas détectée avant la fin du temps de sécurité **ts**, le coffret se met en sécurité et le voyant de mise en sécurité (rep. 2) s'allume. Pour redémarrer la chaudière, appuyer sur le bouton de réarmement du coffret de sécurité (rep. 1).

- S'il y a perte de flamme en fonctionnement normal, le coffret répète automatiquement la séquence de démarrage.

### Réarmement :

Le coffret est réarmé après mise en sécurité en appuyant sur le bouton de réarmement (rep. 1). Si le premier réarmement ne donne aucun résultat, **attendre au moins 15 secondes** avant d'en effectuer un second.

### Notes :

1. A son premier démarrage, le coffret peut être en sécurité : appuyer sur le bouton de réarmement (rep. 1) pour le libérer.

2. Si le bouton de réarmement est appuyé en fonctionnement normal, les vannes gaz se ferment et le coffret redémarre une nouvelle séquence d'allumage.

### Cycle de fonctionnement normal

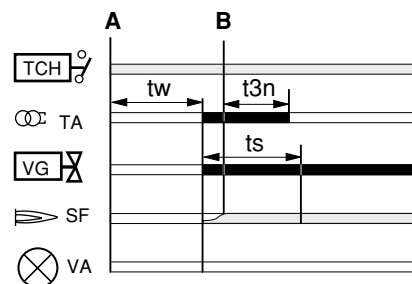

### Cycle de fonctionnement avec mise en sécurité ou démarrage par absence de signal de flamme

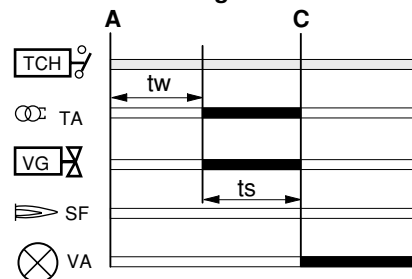

□ Signaux d'entrée nécessaires

■ Signaux de sortie du coffret

8366N009

- A** Début de la mise en service
- B** Formation de flamme au brûleur d'allumage
- C** Mise en sécurité par absence de signal de flamme
- SF** Signal de flamme du brûleur
- VA** Voyant d'alarme de mise en sécurité du coffret
- TA** Transformateur d'allumage
- TCH** Thermostat chaudière
- VG** Vanne d'allumage

**t3n** : Temps de post-allumage (max. 2s.)

**ts** : Temps de sécurité 10s. maxi

**tw** : Temps d'attente 1s.

### Par exemple : tableau de commande Standard

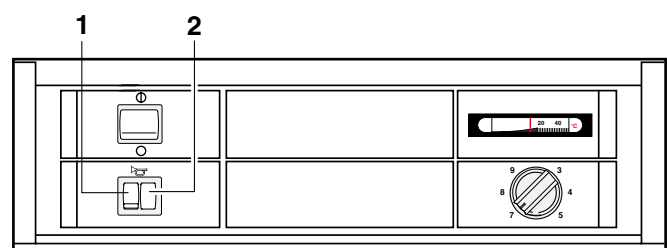

8388G004



## DTG (E) 120 FF Standard et DIEMATIC

### Sans brûleur d'allumage et avec coffret de sécurité S4565C1025

#### Principe de fonctionnement :

Les séquences d'allumage et de surveillance du brûleur et du ventilateur sont assurées par le coffret de sécurité.

#### Comportement en conditions normales :

En cas de demande de chaleur, le thermostat chaudière **TCH** ferme le contact. Le pressostat de surveillance d'air se trouve en position normalement ouverte (position **OFF**). Le ventilateur se met en route. Sous l'effet du débit de préventilation engendré par le ventilateur, le pressostat de surveillance d'air ferme son contact (passe en position **ON**) et la phase de préventilation commence (durée de préventilation  $tp \approx 10$  s).

Après le temps de préventilation  $tp$ , le transformateur d'allumage **TA** intégré au coffret de sécurité ainsi que la vanne gaz **VG** sont mis sous tension. Le gaz émanant du brûleur est allumé par l'électrode d'allumage et dans l'intervalle de temps  $ts$  un courant d'ionisation mini de 0,9  $\mu$ A apparaît au niveau de la sonde d'ionisation **SF**.

#### Comportement avec un débit d'air insuffisant :

Si le débit d'air de préventilation est insuffisant ou si le pressostat de surveillance est mal réglé ou défectueux, ce dernier ne commute pas en position **ON** dans l'intervalle de temps  $tp$ , la chaudière reste en attente en phase de préventilation.

#### Comportement lors d'une mise en sécurité par absence de signal de flamme :

- Si la flamme n'est pas détectée avant la fin du temps de sécurité  $ts$ , le coffret se met en sécurité et le voyant de mise en sécurité (rep. 2) s'allume. Pour redémarrer la chaudière, appuyez le bouton de réarmement du coffret de sécurité (rep. 1).

- S'il y a perte de flamme en fonctionnement normal, le coffret répète automatiquement la séquence de démarrage.

#### Par exemple : tableau de commande Standard

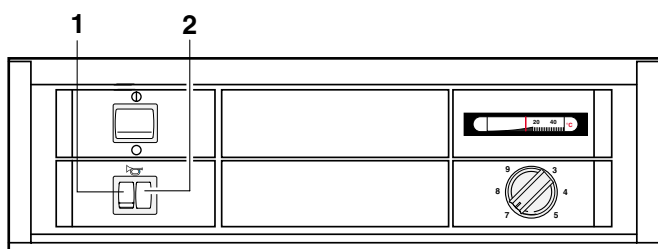

8388G004

#### Cycle de fonctionnement normal

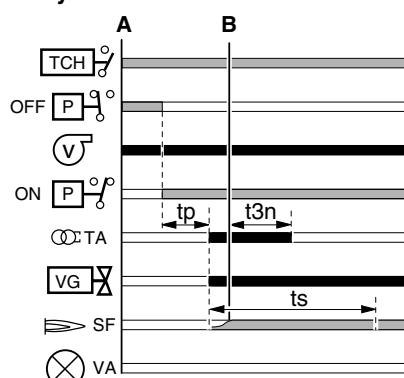

#### Cycle de fonctionnement avec un débit d'air insuffisant (Position d'attente du coffret avec le ventilateur sous tension)

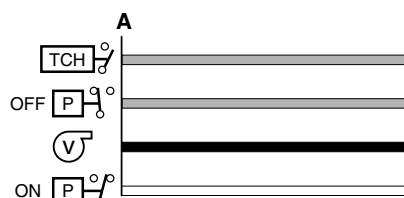

#### Cycle de fonctionnement avec mise en sécurité par absence de signal de flamme

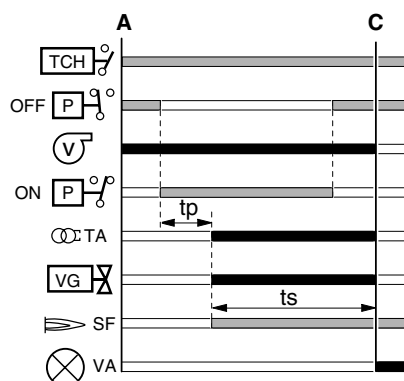

■ Signaux d'entrée nécessaires

■ Signaux de sortie du coffret

8388N090

- A** Début de la mise en service
- B** Formation de flamme au brûleur d'allumage
- C** Mise en sécurité par absence de signal de flamme
- SF** Signal de flamme du brûleur
- VA** Voyant d'alarme de mise en sécurité du coffret
- TA** Transformateur d'allumage
- TCH** Thermostat chaudière
- VG** Vanne gaz
- V** Ventilateur
- P** Pressostat air

**t3n** : Temps de post-allumage (max. 2 s.)

**ts** : Temps de sécurité (max. 10 s.)

**tp** : Temps de préventilation (min. 10 s.)

## SCHEMA DE PRINCIPE

### DTG (E) 120 FF Standard et DIEMATIC

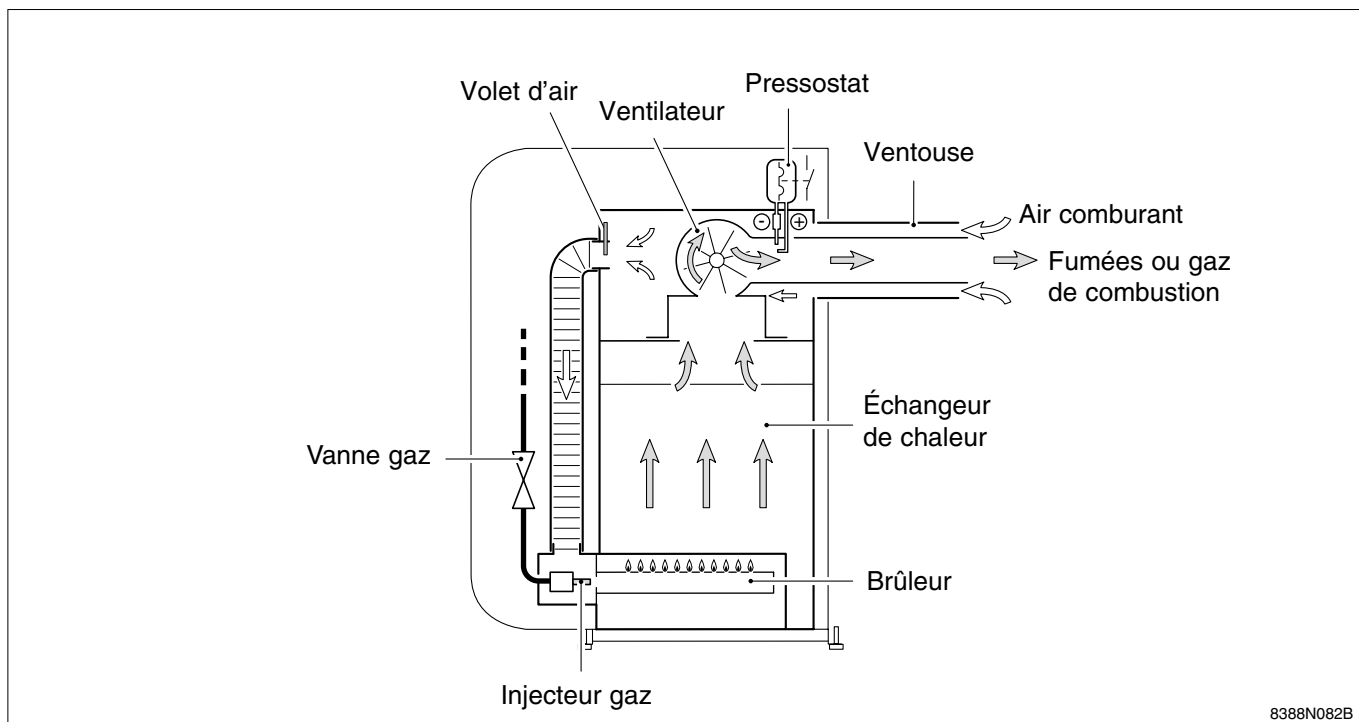

---

# EVOLUTION DES PRODUITS

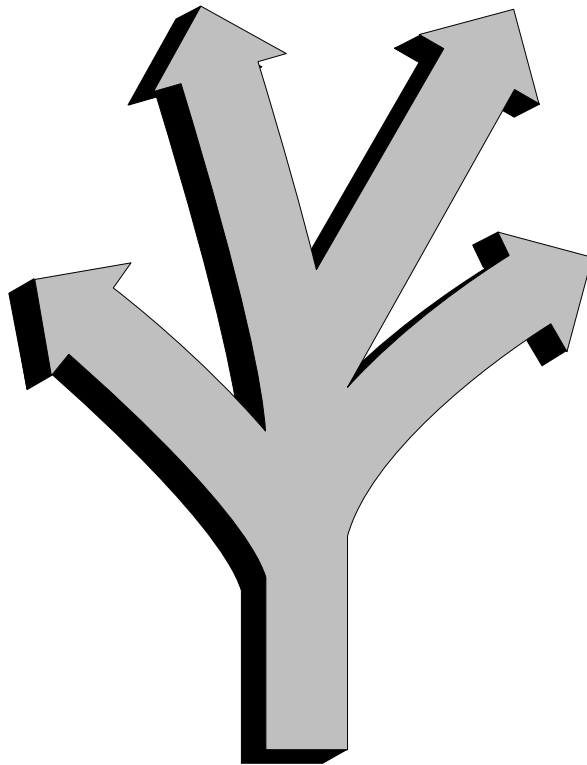

---

## SOMMAIRE

	Page(s)
TABLEAU DE CORRESPONDANCE CHAUDIERES/COFFRETS DE SECURITE	19
KIT DE TRANSFORMATION ALLUMAGE DIRECT EN ALLUMAGE AVEC BRULEUR D'ALLUMAGE	20 à 21
TABLEAUX CHRONOLOGIQUES DES EVOLUTIONS D'APRES LES GAMMES DE PRODUITS	22 à 32

## TABLEAU DE CORRESPONDANCE CHAUDIERES/COFFRETS DE SECURITE



Le non respect de cette correspondance peut provoquer un non fonctionnement et dans certains cas même une détérioration du matériel.

Type de coffret	Code n°	Appareils	Type d'allumage
S4565 BF 1005 (avant 11/97) ou S4565 BF 1112 (après 11/97)	8388-5617	DTG 120 Eco.NOx DTG E 120 Eco.NOx DTG 120 Eco.NOx DIEMATIC DTG E 120 Eco.NOx DIEMATIC	Par brûleur d'allumage
S4565 A 2019	8388-5573	DTG 120 Eco.NOx DTG E 120 Eco.NOx DTG 120 Eco.NOx DIEMATIC DTG E 120 Eco.NOx DIEMATIC	Direct
S4565 C 1025	8388-5574	DTG E 120 FF DTG E 120 FF DIEMATIC	Direct

### Avant 11/97

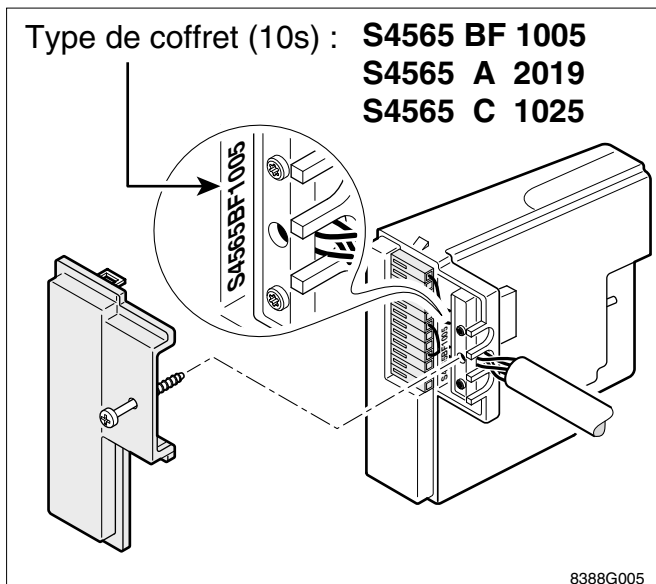

### Après 11/97

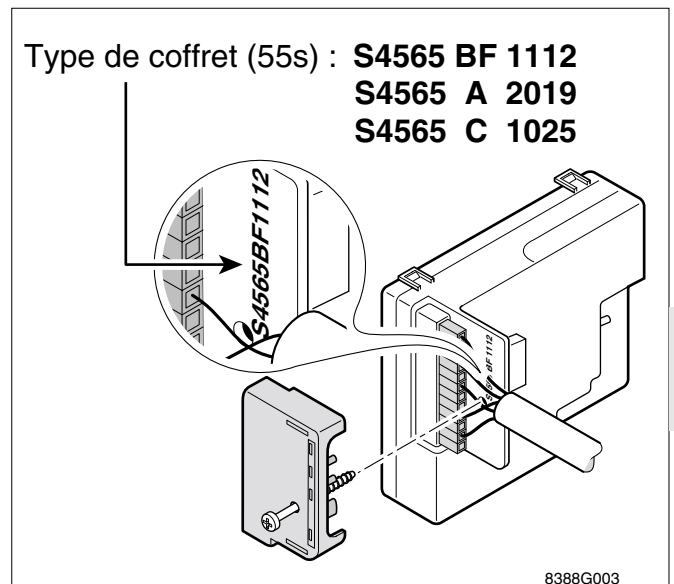

## KIT DE TRANSFORMATION ALLUMAGE DIRECT EN ALLUMAGE AVEC BRÛLEUR D'ALLUMAGE

Les premières chaudières DTG (E) 120 Eco.NOx Standard et DIEMATIC équipées d'une vanne gaz Honeywell VK 4105 C 1033, d'un coffret S 4565 A 2019, d'une sonde d'ionisation et d'une électrode d'allumage, n'étaient pas conçues avec un brûleur d'allumage.

Compte tenu de certaines difficultés d'allumage, et plus particulièrement au propane, toutes les chaudières fonctionnant au gaz naturel et propane ont été équipées d'un brûleur d'allumage.

De ce fait, un kit brûleur d'allumage a été créé dans le but de modifier les chaudières sur site, il comprend en particulier :

- une vanne gaz Honeywell VK 4100 C 1026
- un coffret de sécurité S 4565 BF 1112
- un brûleur d'allumage

Ce kit est disponible au centre de pièces de rechange sous la référence 8388-6511.

L'opération de montage du kit se fait suivant le feuillet livré avec les pièces de rechanges qui est repris ci-dessous.

### Montage du kit brûleur d'allumage pour DTG (E) 120 Eco.NOx Standard et DIEMATIC

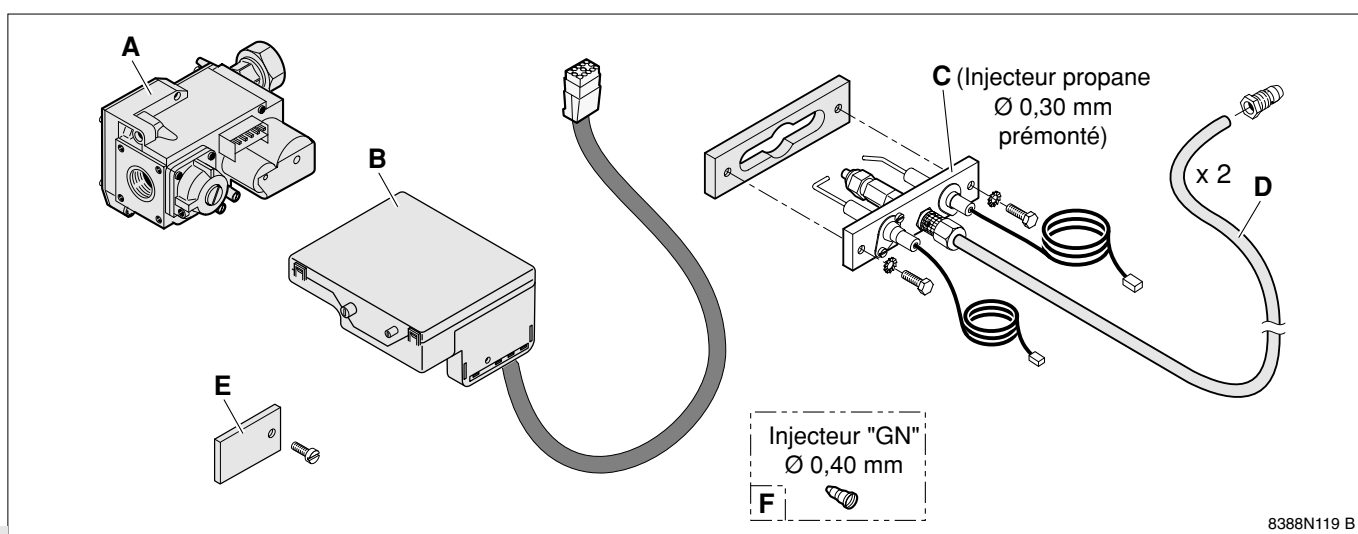

3

Vous avez demandé un kit permettant de transformer l'allumage direct de votre chaudière DTG 120... en allumage par brûleur d'allumage. Pour cela nous vous fournissons un ensemble - 8388-6511 - composé de :

- A-1** vanne gaz Honeywell VK 4100 C 1026 avec union 1/2" + joint d'étanchéité,
- B-1** nouveau coffret de sécurité Honeywell S 4565 BF 1112 avec son nouveau câblage de liaison coffret / tableau de commande,
- C-1** brûleur d'allumage pré-monté et prééquipé pour le fonctionnement au propane (injecteur Ø 0,30 mm),
- D-2** tubes d'alimentation pour le brûleur d'allumage (1 seul sera utilisé),
- E-1** cache de fermeture avec vis,

- F-1** injecteur "gaz naturel" (Ø 0,40 mm) pour le brûleur d'allumage (utilisé uniquement en cas de transformation au gaz naturel),
- 1 nouveau schéma de câblage DTG 120 Eco.NOx - code 948.60.572,
- 1 nouveau schéma de câblage DTG 120 Eco.NOx DIEMATIC Delta - code 948.60.574

Processus décrit en page suivante :

Démontage de la vanne gaz VK 4105 C 1033, du coffret S 4565 A 2019, de la sonde d'ionisation et de l'électrode d'allumage  
Montage vanne gaz VK 4100 C 1026, du coffret S 4565 BF 1112 et du brûleur d'allumage

## Démontage de la vanne gaz Honeywell VK 4105 C 1033, du coffret S 4565 A 2019, de la sonde d'ionisation et de l'électrode d'allumage

- Couper l'alimentation en gaz de la chaudière.
- Couper l'alimentation électrique.
- Débrancher le connecteur 9 plots **3** sous le tableau de commande.
- Débrancher les câbles d'allumage **4b** et d'ionisation **4a** coté coffret de sécurité.
- Desserrer le raccord-union **1** sur la ligne gaz.
- Dévisser les 4 vis **2** de fixation de la bride du bloc gaz à l'aide d'une clé à 6 pans de 3 mm.
- Retirer l'ensemble vanne gaz + coffret de sécurité **5** + câblage **3**.
- **Récupérer le diaphragme 6** monté dans la vanne gaz.
- Démontez l'électrode d'allumage **7** avec son câble **4b**.
- Démontez la sonde d'ionisation **8** avec son câble **4a**.

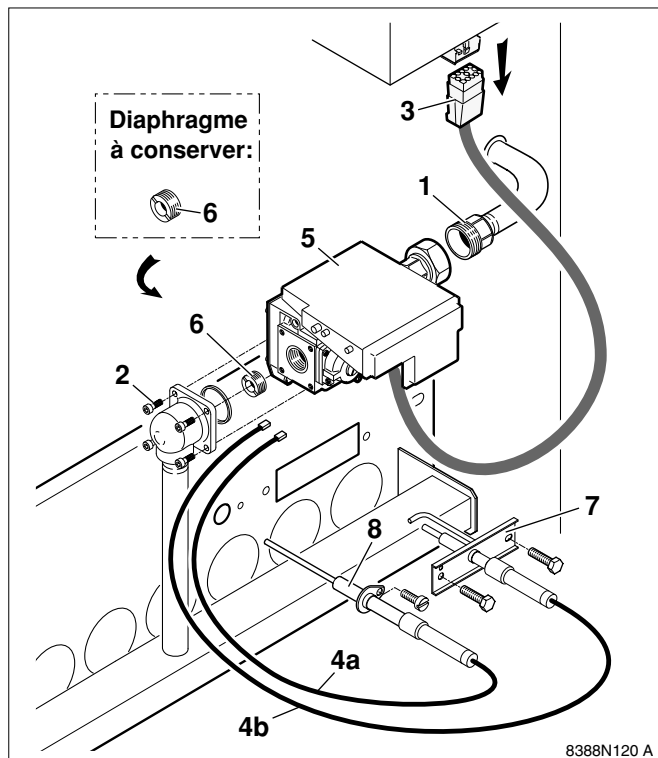

## Montage de la vanne gaz Honeywell VK 4100 C 1026, du coffret S 4565 BF 1112 et du brûleur d'allumage

- Boucher le trou de passage de sonde d'ionisation dans la plaque foyer à l'aide du cache **8** livré.
- Monter le brûleur d'allumage pré-monté **9** sur la plaque foyer à l'emplacement prévu en intercalant l'entretoise **10** entre la bride du brûleur d'allumage et la plaque foyer.
- Fixer l'ensemble avec les 2 vis M 4 et les rondelles à dents **11** livrées avec le kit d'allumage.



**Remarque :**  
L'injecteur du brûleur d'allumage pré-monté d'usine est de  $\varnothing$  0,30 mm pour fonctionner au propane. Un injecteur  $\varnothing$  0,40 mm est livré avec le kit pour une éventuelle reconversion au gaz naturel.

- Visser le diaphragme **6** (de l'ancienne vanne) dans la nouvelle vanne gaz.
- Monter la nouvelle vanne gaz **12** sur la chaudière.
- Monter le nouveau coffret de sécurité **12a** sur la vanne **12**.
- Brancher le connecteur 9 plots **13** sous le tableau de commande.
- Raccorder le brûleur d'allumage à la vanne gaz à l'aide du tube cuivre  $\varnothing$  4 mm **14** et l'écrou raccord **15** fourni avec le kit.
- Raccorder le câble de la sonde d'ionisation **16** et le câble de l'électrode d'allumage **17** du brûleur d'allumage au coffret de sécurité.
- Ouvrir l'alimentation en gaz de la chaudière.
- Faire un contrôle d'étanchéité.
- Mettre en marche la chaudière.

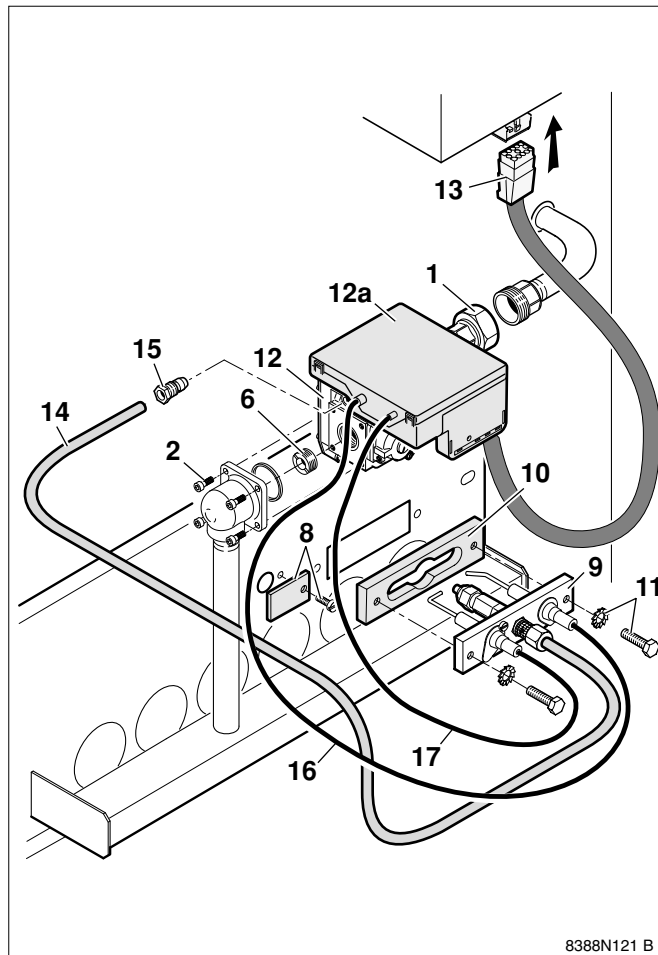

# TABLEAUX CHRONOLOGIQUES DES EVOLUTIONS D'APRES LES GAMMES DE PRODUITS

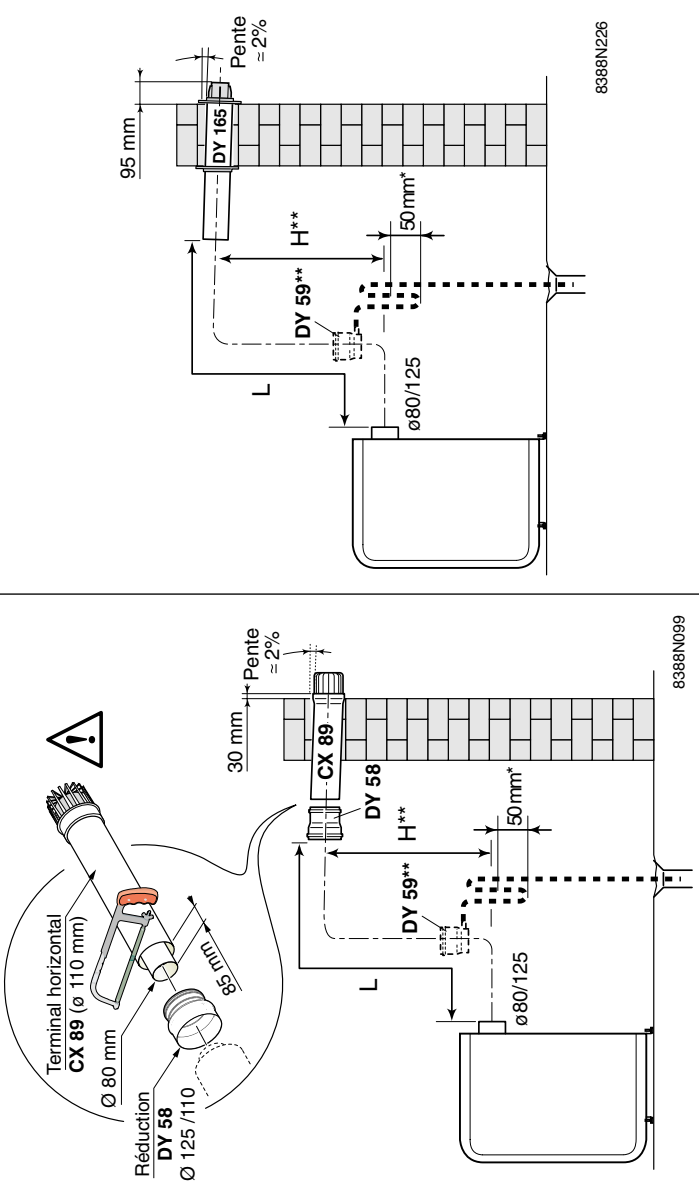
Gammes de produits	Date d'évol.	Evolution
DTG (E), (E)B, H 126 FF horizontale directe Standard et Diematic	avril 2000	<p>Suite aux problèmes répétitifs de mauvaise installation des accessoires ventouse sur DTG .. 126 FF Horizontale (oubli de la découpe décalée de 85 mm du terminal 80/110), nous remplaçons l'ensemble terminal horizontal Ø 80/110 (colis CX 89) et la réduction Ø 125/110 (colis DY 58) par le terminal horizontal Ø 80/125 (colis DY 165).</p> <p>Le sous-ensemble composé des colis CX 89 + colis DY 58 est strictement interchangeable avec le colis DY 165 au niveau des réglages du volet d'air en fonction des longueurs de conduits concentriques.</p> <p><b>Ancienne solution :</b> ensemble terminal horizontal Ø 80/110 colis <b>CX 89</b> + réduction Ø 125/110 colis <b>DY 58</b></p> <p><b>Nouvelle solution :</b> terminal horizontal Ø 80/125 colis <b>DY 165</b></p> 

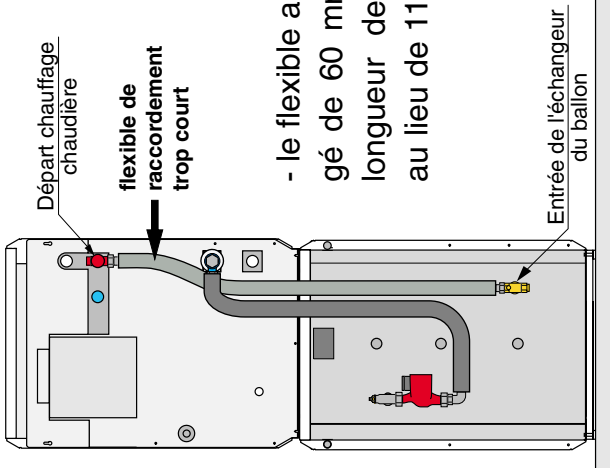
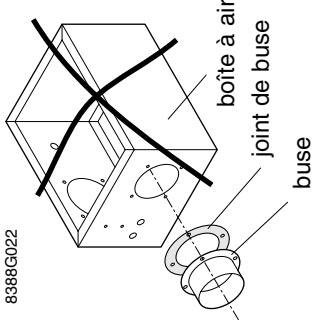
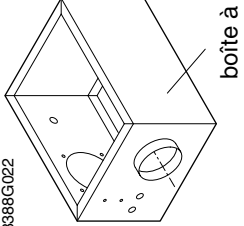

Gammes de produits	Date d'évolution	Evolution
Eliades	semaine 02/2000 (mi-février 2000)	<p>Afin de garantir une sécurité en cas d'inondation en chaufferie, la chaudière est dorénavant inopérante par déclenchement d'un organe de sécurité au niveau de l'installation électrique.</p> <p>En effet, le connecteur du thermostat antirefouleur sur le panneau inférieure arrière a été déplacé de sa position supérieure sous le niveau des injecteurs.</p> <p>De ce fait, lors d'une montée des eaux, le disjoncteur différentiel de l'installation électrique coupera l'alimentation en courant.</p> <p>Ce déplacement du connecteur TAF entraîne un allongement des câbles du circuit électrique TAF.</p> <div data-bbox="619 371 1337 1361" data-label="Image"> </div> <p>D'autre part, le sachet notice posé sur le chapiteau devra être conservé à l'extérieur de l'habilage après l'installation de la chaudière et non plus à l'intérieur de la porte de la jaquette.</p>

Gammes de produits	Date d'évolution	Défaut	Amélioration
<p>DTG EH 120 Eco.NOx Standard et Diematic DTG EH 120 FF Eco.NOx Standard et Diematic</p>	<p>semaine 44/99 (début novembre 99)</p>	<ul style="list-style-type: none"> <li>- flexible de raccordement entre départ chaudière et entrée échangeur ballon (circuit primaire) trop court de 30 mm</li> <li>- défaut existant depuis le remplacement du vase d'expansion rectangulaire par un vase d'expansion circulaire (mars/avril 97) sur chaudières équipées</li> </ul>	 <p>8388G012</p> <ul style="list-style-type: none"> <li>- le flexible a été d'allongé de 60 mm (soit une longueur de 1180 mm au lieu de 1120 mm)</li> </ul>
<p>DTG (E) 120 FF Standard et Diematic</p>	<p>semaine 36/99 (début septembre 1999)</p>	<ul style="list-style-type: none"> <li>- dans un but de simplification, la boîte à air et la buse de raccordement ne forment désormais qu'une seule pièce</li> </ul>	 <p>8388G022</p> <ul style="list-style-type: none"> <li>- la buse de raccordement ancienne version ainsi que son joint sont disponibles en pièces de rechange.</li> </ul>  <p>8388G022</p> <ul style="list-style-type: none"> <li>- la nouvelle boîte à air sera introduite au Centre pièces de rechange après épuisement du stock de l'ancienne version</li> </ul>

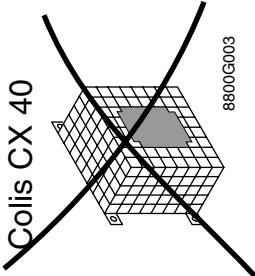
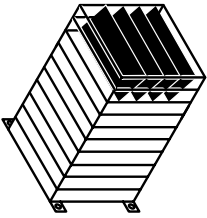
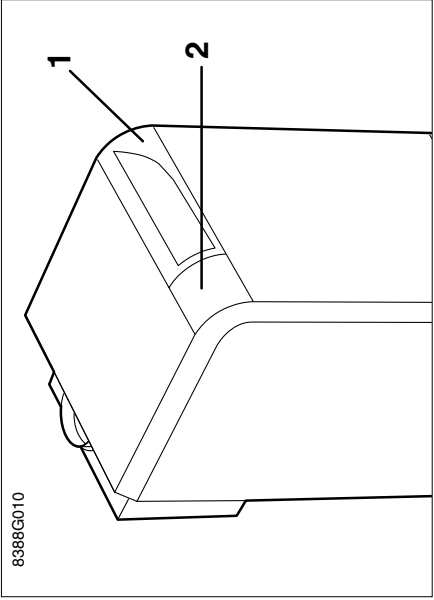
Gammes de produits	Date d'évolution	Défaut	Amélioration
<p>DTG (E) 120 FF ventouse horizontale</p> <p><b>+</b></p> <p>panier de protection avec déflecteur (colis CX 40)</p>	<p>semaine 23/99 (début juin 99)</p>	<p>- l'ancien panier de protection (colis CX 40) engendrait parfois une faible recirculation des produits de combustion même lorsque les indications du feuillet technique (dépassement de 30 mm de la ventouse par rapport au mur) étaient respectées</p> <p>- ce phénomène peut être amplifié si le dépassement de la ventouse par rapport au mur est plus important (exemple : lorsque l'installateur augmente volontairement le dépassement en pensant éviter des coulores de condensats sur le mur)</p>	<p><b>Colis CX 40</b></p>  <p>8800G003</p> <p><b>Colis DY 166</b></p>  <p>8800G011</p> <p>- un nouveau panier de protection (colis DY 166) code N° 8488-7566 remplace depuis début juin 99 le colis CX 40</p> <p>- l'orientation des émissions peut être choisi en fonction de la position du panier (orientable tous les 90°)</p>
<p>Eliades équipées d'un habillage plastique blanc</p>	<p>semaine 12/99 (fin mars 99)</p>	<p>- une exposition prolongée au soleil entraîne un jaunissement des pièces plastiques blanches de l'habillage chaudière (volet 1 et pièce(s) complémentaire(s) 2 ).</p>  <p>8388G010</p>	<p>- traitement anti-UV sur les pièces plastiques blanches.</p> <p>- les pièces traitées anti-UV sont repérées d'une lettre "D" après le n° de code qui est visible sur les pièces</p> <p>- ces pièces sont disponibles au Centre pièces de rechange</p>

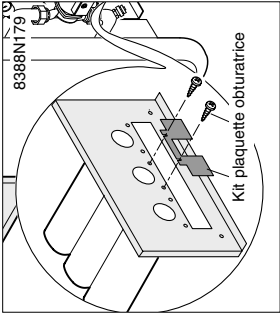
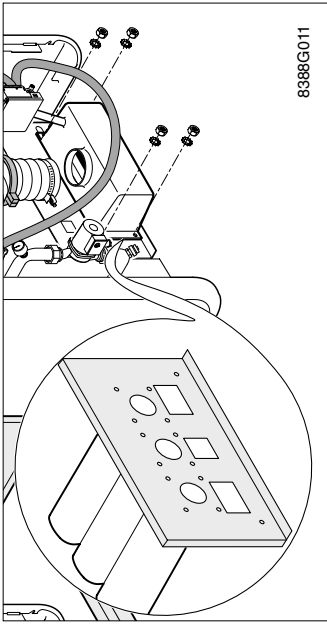
Gammes de produits	Date d'évolution	Défaut	Amélioration
DTG E 124 FF Standard et Diematic	07 janvier 1999	- mauvais inter-allumage des brûleurs signalés sur le terrain	<ul style="list-style-type: none"> <li>- un kit plaquette obturatrice a été montée en usine pour limiter l'entrée d'air secondaire au brûleur</li> <li>- produits modifiés : DTG E 124 FF Standard n° 581 à 650 DTG E 124 FF Diematic n° 351 à 390</li> <li>- ce kit est disponible au CPR sous la référence 8388-6555</li> </ul> 
	10 février 1999	- mauvais inter-allumage des brûleurs signalés sur le terrain	 <ul style="list-style-type: none"> <li>- la nouvelle plaque support de brûleur intègre le profil du kit de plaquette obturatrice afin de ne faire qu'une pièce unique</li> <li>- produits modifiés : DTG E 124 FF Standard à partir du n° 651 DTG E 124 FF Diematic à partir du n° 391</li> <li>- en Pièces de rechange n'est livrée que la nouvelle plaque support de brûleur</li> </ul>

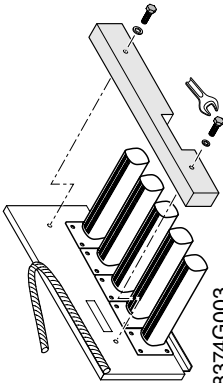
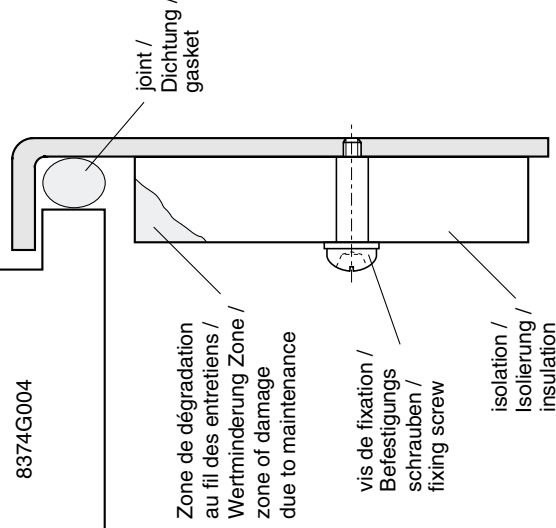
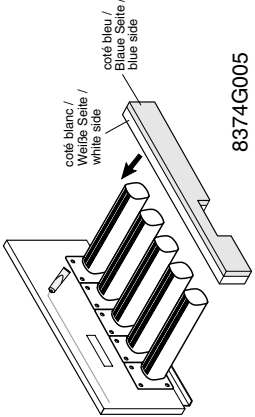
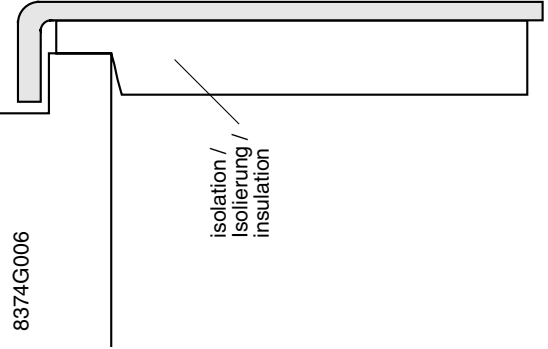

Evolution	
<p><b>Gammes de produits</b></p> <p>Eliades</p>	<p><b>Date d'évolution</b></p> <p>semaine 39/98 (fin septembre 1998)</p>
<p>- remplacement de l'isolation thermique " Thermal Ceramics " des plaques foyères des tiroirs brûleurs par l'isolation thermique " Frenzelit "</p>	<p><b>Ancienne solution " Thermal Ceramics "</b></p>  <ul style="list-style-type: none"> <li>- pièce rigide en 1 ou 2 parties</li> <li>- pièce rigide fragile</li> </ul> <p>- fixation par vis de l'isolation contre la plaque foyère (ponts thermiques)</p> <p>- nécessité d'un joint thermocord ø 15 mm entre plaque foyère et corps de chaudière</p>  <p>8374G004</p> <p>joint / Dichtung / gasket</p> <p>Zone de dégradation au fil des entretiens / Wertminderung Zone / zone of damage due to maintenance</p> <p>vis de fixation / Befestigungs schrauben / fixing screw</p> <p>isolation / Isolierung / insulation</p>
<p><b>Nouvelle solution " Frenzelit "</b></p>  <ul style="list-style-type: none"> <li>- pièce souple en une partie à 2 composants</li> <li>- pièce souple pas fragile</li> </ul> <p>- fixation par colle (pas de ponts thermiques)</p> <p>- la pièce fait également joint entre plaque foyère et corps de chauffe</p>  <p>8374G006</p> <p>isolation / Isolierung / insulation</p>	<p><b>Nouvelle solution " Frenzelit "</b></p> <ul style="list-style-type: none"> <li>- pièce souple en une partie à 2 composants</li> <li>- pièce souple pas fragile</li> </ul> <p>- fixation par colle (pas de ponts thermiques)</p> <p>- la pièce fait également joint entre plaque foyère et corps de chauffe</p> <p>- l'isolation thermique " Frenzelit " est disponible en PR</p>

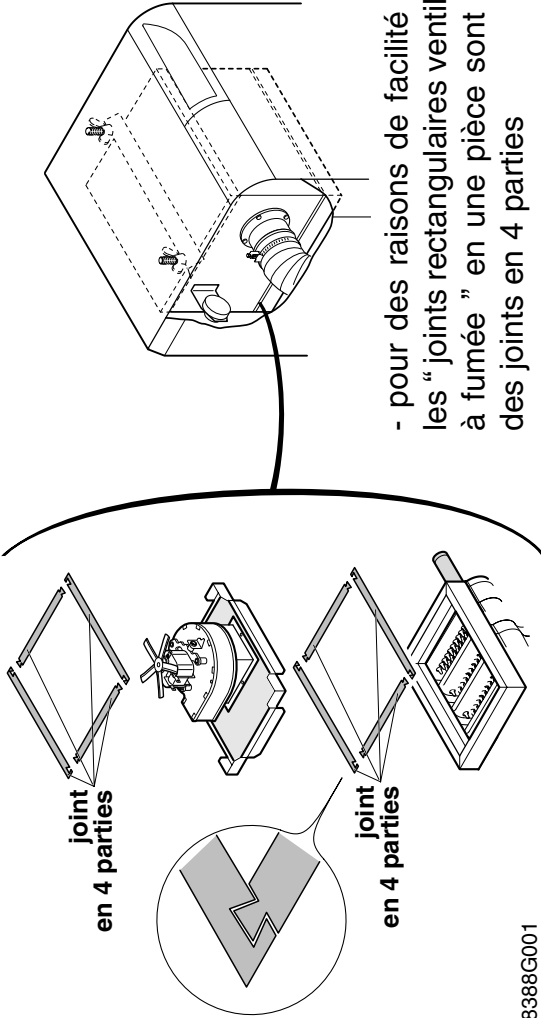
Gammes de produits	Date d'évolution	Evolution
DTG 120 Eco.NOx Standard et Diematic	semaine 35/98 (fin août 1998)	<p>- standardisation injecteurs brûleurs d'allumage et kits de conversion à la suite du remplacement des coffrets de sécurité (passant de 10 secondes à 50 secondes)</p> <p>Diamètre injecteur veilleuse kit de conversion (8388-8668) gaz nat. H-L 0,4 mm code : 975.80.616 au lieu de 0,3 mm code : 975.80.183</p>
DTG . 125 FF et DTG . 126 FF Standard et Diematic	semaine 17/98 (fin avril 1998)	 <p>- pour des raisons de facilité de fabrication, les " joints rectangulaires ventilateur sur boîte à fumée " en une pièce sont remplacés par des joints en 4 parties</p> <p>8388G001</p>
DTG . 120 .. Standard et Diematic	semaine 07/98 (mi février 1998)	<p>- standardisation injecteurs brûleurs d'allumage et kits de transformation à la suite du remplacement des coffrets de sécurité (passant de 10 secondes à 50 secondes) :</p> <p>1) <u>DTG 120</u> :</p> <p>Diamètre injecteur gaz H, L 0,4 mm code : 975.80.616 au lieu de 0,5 mm code : 975.80.184</p> <p>Diamètre injecteur du kit G.P.L. 0,3 mm code : 975.80.183 au lieu de 0,35 mm code : 975.80.175</p> <p>2) <u>Kit de transformation</u> (8388-6511) pour passer d'un allumage direct à un brûleur d'all. :</p> <p>Diamètre injecteur (monté sur brûleur d'allumage) 0,3 mm code : 975.80.183 au lieu de 0,35 mm code : 975.80.175</p> <p>Diamètre injecteur gaz H 0,4 mm code : 975.80.616 au lieu de 0,5 mm code : 975.80.184</p>

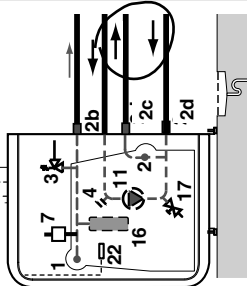
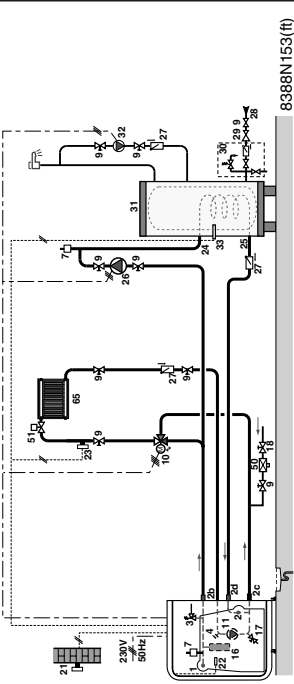
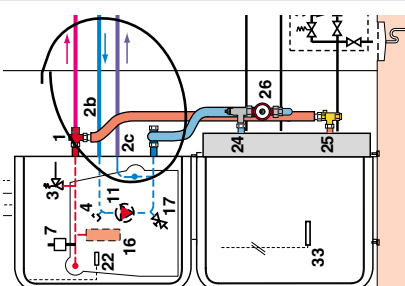
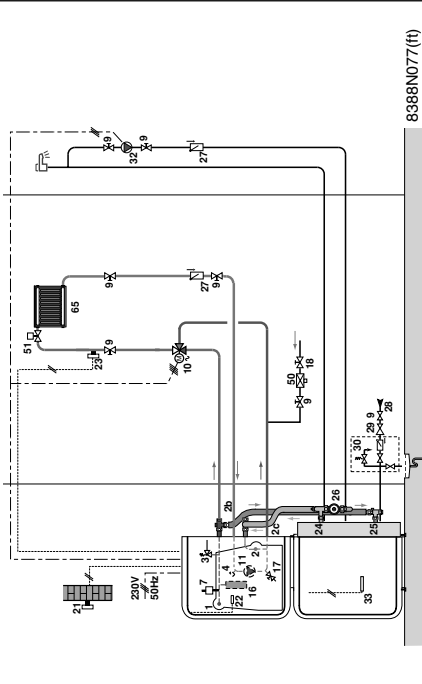
Gammes de produits	Date d'évol.	Défaut	Amélioration
DTG E 120 Eco.NOx DIEMATIC et DTG E 120 FF DIEMATIC	février 1998	<p>Les raccordements hydrauliques sur le retour des chaudières, réalisés à l'installation d'après les schémas ci-dessous, ne permettaient pas d'utiliser les fonctions ECS relative et ECS non priorité des tableaux DIEMATIC.</p> <p>Dans les cas ECS relative et ECS totale, l'eau en retour de l'échangeur du préparateur e.c.s. (à haute température lors des fins de charge) peut être reprise en partie par le by-pass de la vanne 3 voies et annuler ainsi tous les effets de régulation de cette dernière. Dans ces cas, on laissait la DIEMATIC sur ECS totale.</p> <ul style="list-style-type: none"> <li>- Ancien schéma avec 1 circuit avec vanne mélangeuse et un préparateur e.c.s. du feuillet technique DTG E 120 Eco.NOx DIEMATIC</li> </ul> 	<p>La modification (introduit dans les schémas hydrauliques ci-dessous) consiste à raccorder le retour du primaire du préparateur e.c.s. en lieu et place du by-pass vanne 3 voies et inversement le retour du primaire du préparateur e.c.s. sur le retour du primaire du préparateur e.c.s.</p> <ul style="list-style-type: none"> <li>- Nouveau schéma avec 1 circuit avec vanne mélangeuse et un préparateur e.c.s. du feuillet technique DTG E 120 Eco.NOx DIEMATIC</li> </ul> 
		<ul style="list-style-type: none"> <li>- Ancien schéma avec 1 circuit avec vanne mélangeuse et un préparateur e.c.s. du feuillet technique DTG E 120 Eco.NOx DIEMATIC</li> </ul> 	<ul style="list-style-type: none"> <li>- Nouveau schéma avec 1 circuit avec vanne mélangeuse et un préparateur e.c.s. du feuillet technique DTG E 120 Eco.NOx DIEMATIC</li> </ul> 

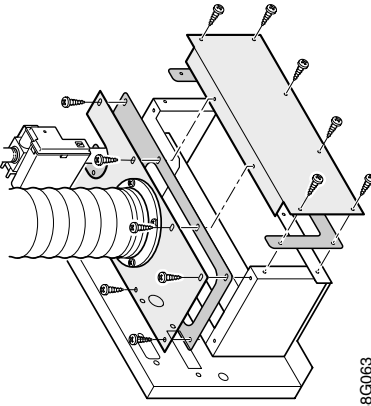
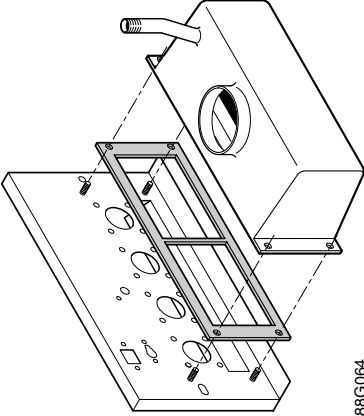
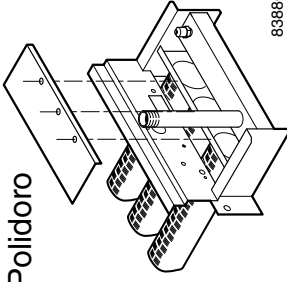
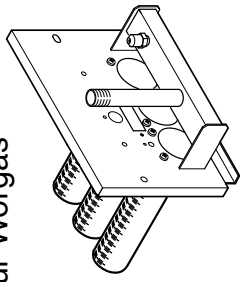

Gammes de produits	Date d'évolution	Défaut	Amélioration
DTG E 120 FF Standard et Diematic	semaine 15/98 début avril 1998	- absence d'étiquette d'avertissement sur le chapiteau des chaudières	<div style="border: 1px solid black; padding: 5px;"> <p><b>⚠ IMPORTANT :</b></p> <p>Adapter le réglage du volet d'air suivant indications notice</p> <p>Soigner l'emboîtement et la fixation du conduit concentrique air/fumée</p> <p>S'assurer que les réglages correspondent au gaz distribué (Chaudière livrée pour le fonctionnement au GAZ NATUREL)</p> </div> <p style="text-align: right;">8388G023</p> <p>- mise en place d'une étiquette d'avertissement</p>
DTG E 120 FF Standard et Diematic	01 décembre 1997	- la boîte assemblée avec vis a été remplacée par une boîte mécano-soudée dans un but de simplification du produit	<div style="display: flex; justify-content: space-around;"> <div style="text-align: center;">  <p>8388G063</p> </div> <div style="text-align: center;">  <p>8388G064</p> </div> </div> <p>Boîte assemblée avec vis</p> <p>Boîte mécano-soudée</p> <p>- les éléments des deux versions de boîtes sont disponibles au centre pièces de rechange</p>
DTG 120 S	août 1997	- remplacement du brûleur Polidoro par un brûleur Worgas	<div style="display: flex; justify-content: space-around;"> <div style="text-align: center;">  <p>8388G065</p> </div> <div style="text-align: center;">  <p>8388G066</p> </div> </div> <p>Brûleur Polidoro</p> <p>Brûleur Worgas</p>

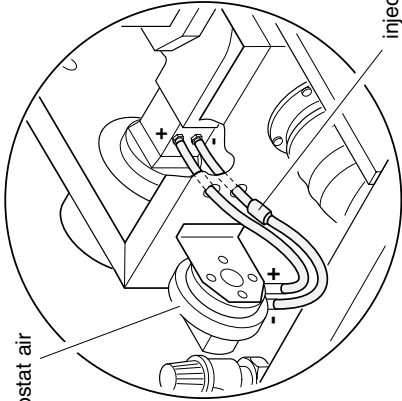
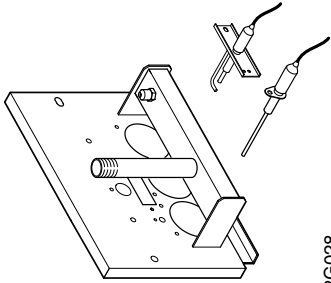
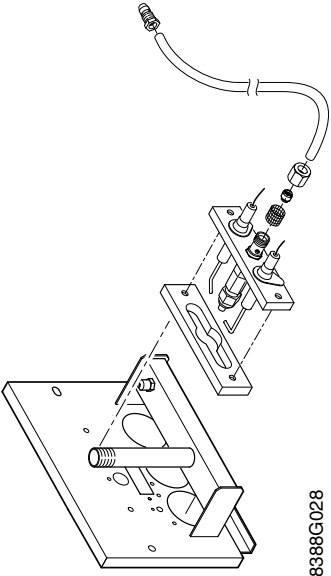
Gammes de produits	Date d'évolution	Défaut	Amélioration
1ère série des DTG E 120 FF Standard et Diematic	fin février 1997	<ul style="list-style-type: none"> <li>- allumage difficile après plusieurs tentatives (7 à 8) du au battement du pressostat ventilateur d'extraction</li> </ul>	 <p>pressostat air</p> <p>injecteur d'aspiration (amortisseur)</p> <ul style="list-style-type: none"> <li>- introduction injecteur d'aspiration entre tube de prise de pression et borne - du pressostat</li> <li>- injecteur d'aspiration 9758-0121 disponible au Centre pièces de rechange</li> </ul>
DTG (E) 120 Eco.NOx Standard et Diematic	semaine 45/96 (début novembre 1996)	<ul style="list-style-type: none"> <li>- afin d'avoir un allumage correct dans toutes les conditions d'utilisation et d'installation, les chaudières DTG (E) 120 Eco.NOx sont désormais équipées d'un brûleur d'allumage</li> </ul>	<div style="display: flex; justify-content: space-between;"> <div style="width: 45%;"> <p><b>Ancienne solution</b></p> <p><b>Sans brûleur d'allumage,</b> on disposait :</p> <ul style="list-style-type: none"> <li>- d'une bougie d'allumage</li> <li>- d'une sonde d'ionisation</li> </ul>  <p>8388G028</p> </div> <div style="width: 45%;"> <p><b>Nouvelle solution</b></p> <p><b>Avec brûleur d'allumage,</b> on dispose :</p> <ul style="list-style-type: none"> <li>- d'une bougie d'allumage</li> <li>- d'un brûleur d'allumage avec son injecteur et tube d'alimentation gaz</li> <li>- d'une sonde d'ionisation</li> </ul>  <p>8388G028</p> </div> </div>
DTG 120 S	fin octobre 1996	<ul style="list-style-type: none"> <li>- extinction veilleuse avec du gaz naturel</li> </ul>	<ul style="list-style-type: none"> <li>- mise en place protection sous veilleuse pour brûleur Polidoro</li> <li>- diamètre injecteur veilleuse gaz naturel H 0,4 mm au lieu de 0,35 mm</li> </ul>
DTG 125 ..	fin octobre 1996	<ul style="list-style-type: none"> <li>- diamètre de buse de fumée non adapté</li> </ul>	<ul style="list-style-type: none"> <li>- diamètre de buse de fumée passe de 130 mm à 125 mm</li> </ul>

---

# SYNOPTIQUES DE DEPANNAGE

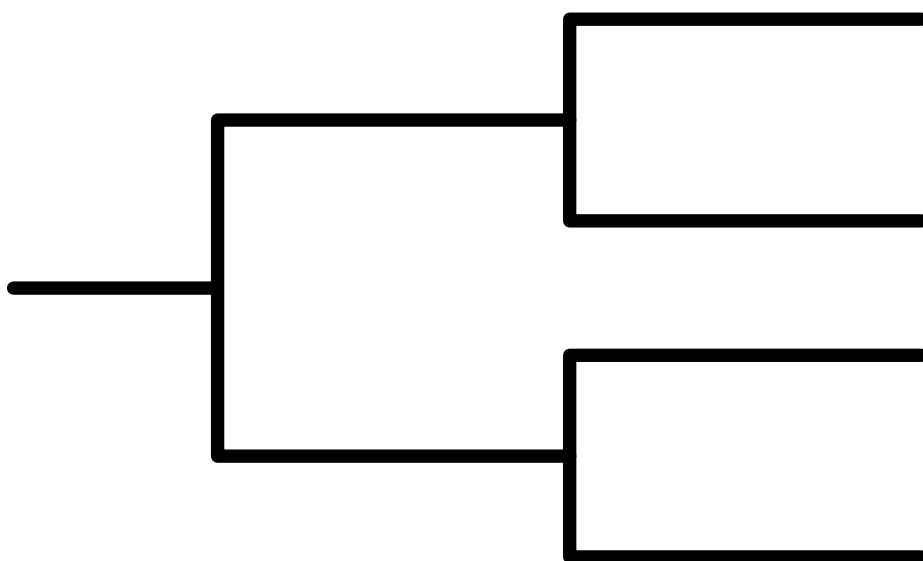

---

# SOMMAIRE

	Page(s)
SYNOPTIQUE DE DEPANNAGE	
DTG (E) 120 Eco.NOx Standard et DIEMATIC	35 à 40
DTG (E) 120 FF Standard et DIEMATIC	41 à 47
DTG 120 S	48 à 53

## DTG (E) 120 Eco.NOx Standard et Diematic

**Remarque 1 :** Les opérations de contrôle nécessitant un démontage partiel de la chaudière doivent être suivies d'un remontage correct avant de poursuivre la recherche de la panne.

**Remarque 2 :** Après avoir effectué toutes les démarches nécessaires pour assurer le fonctionnement de la chaudière, il faut impérativement vérifier les réglages de la pression gaz.

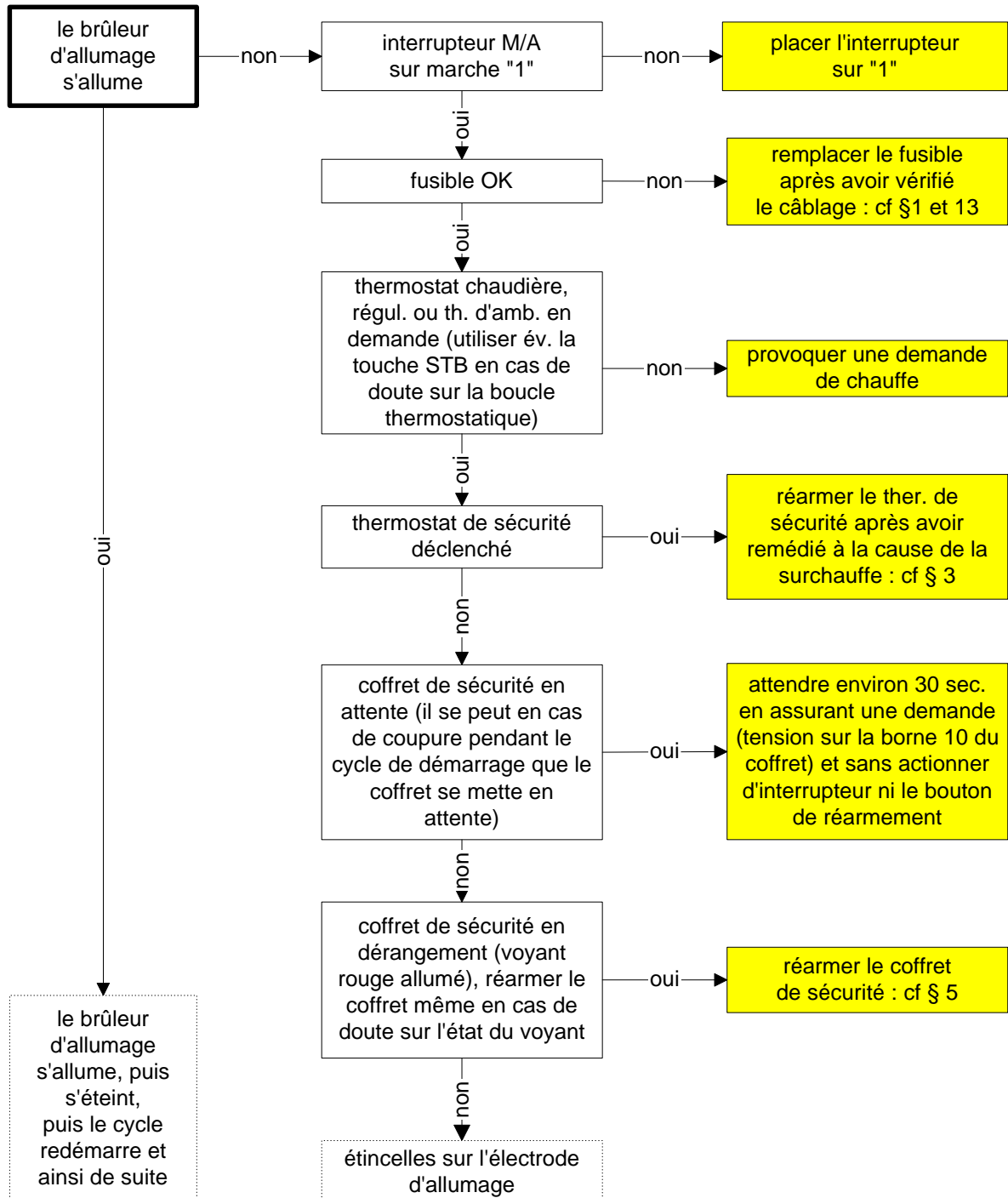

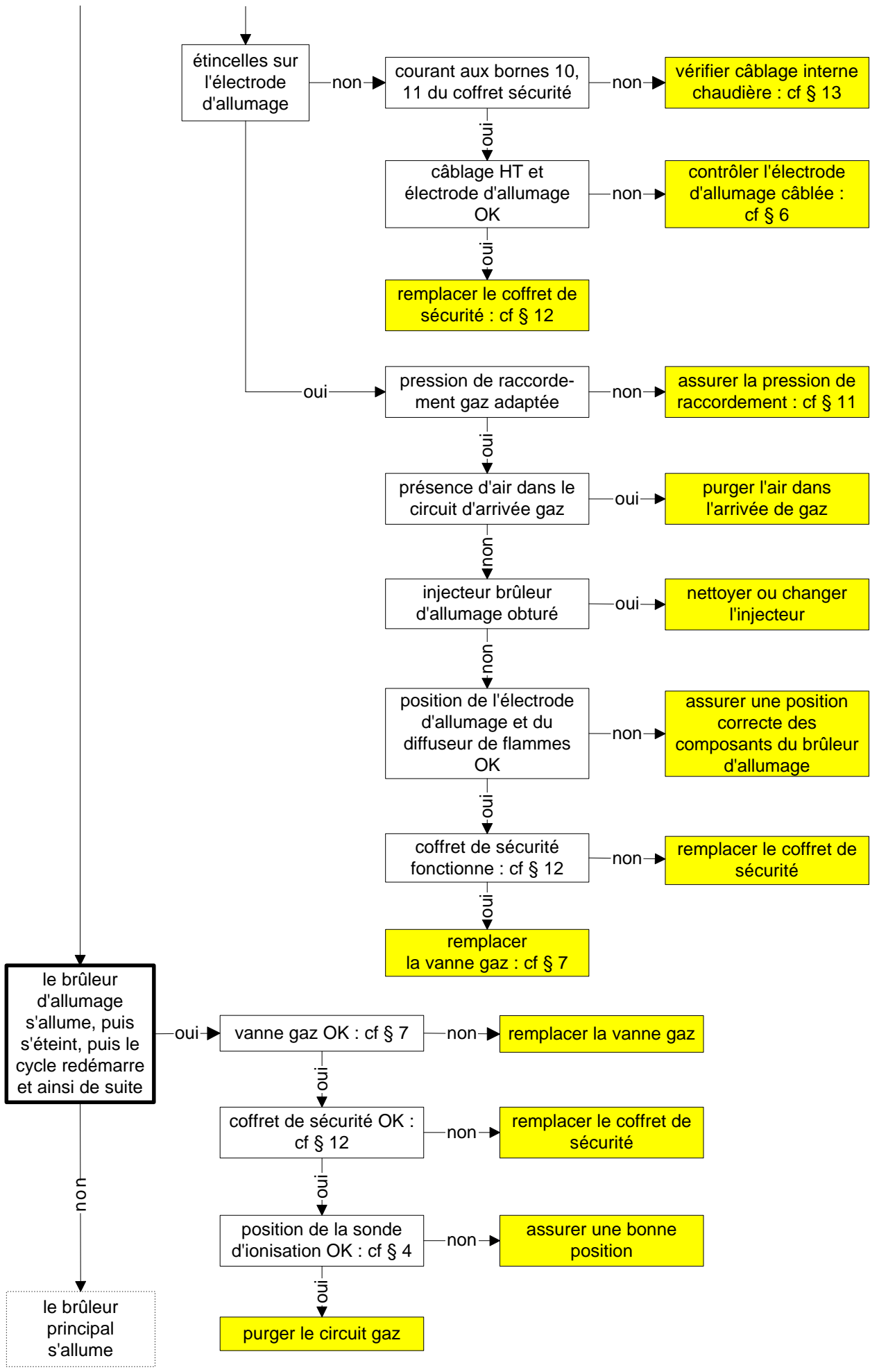

4

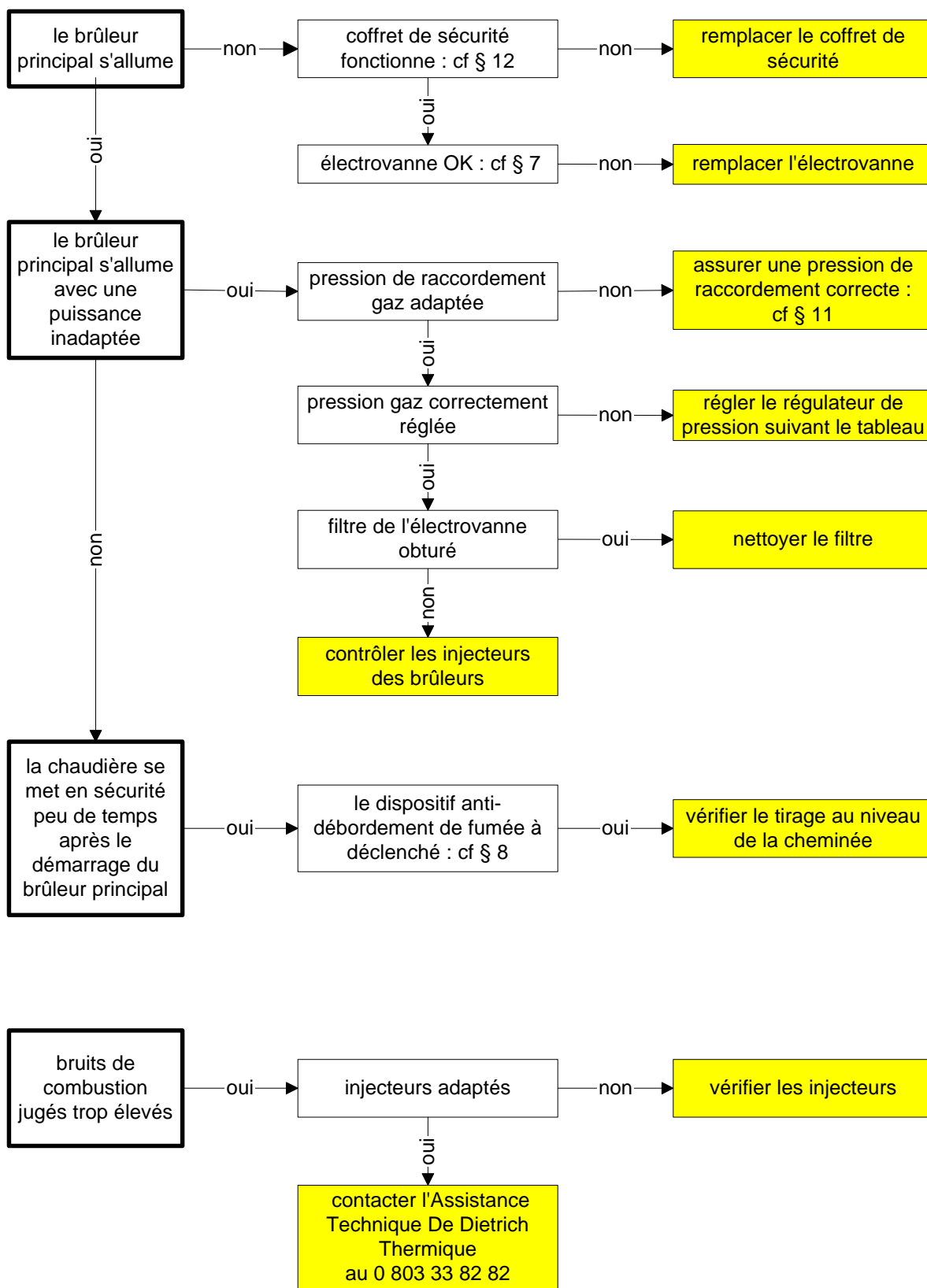

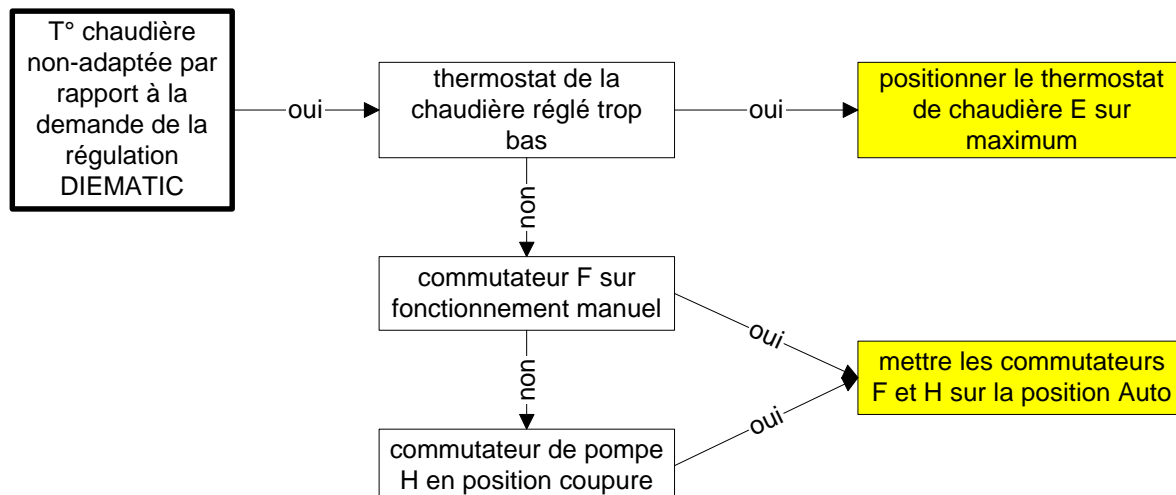
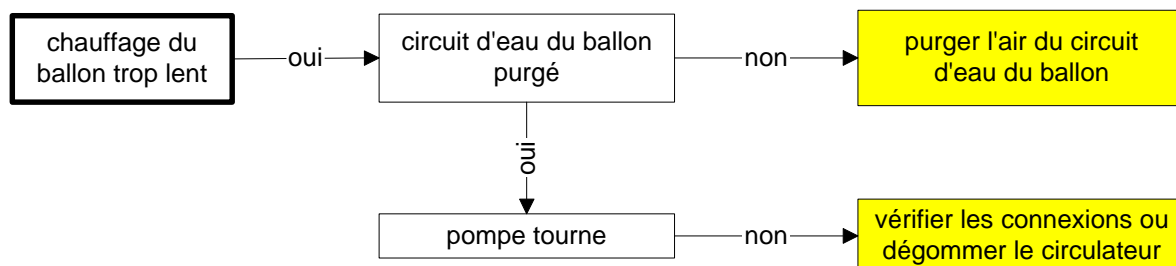
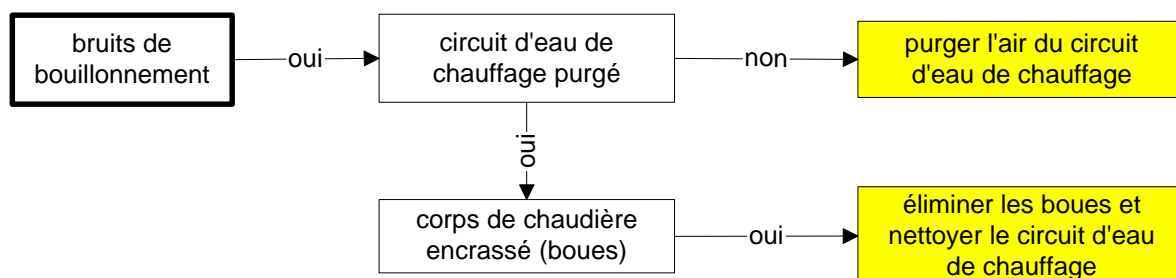
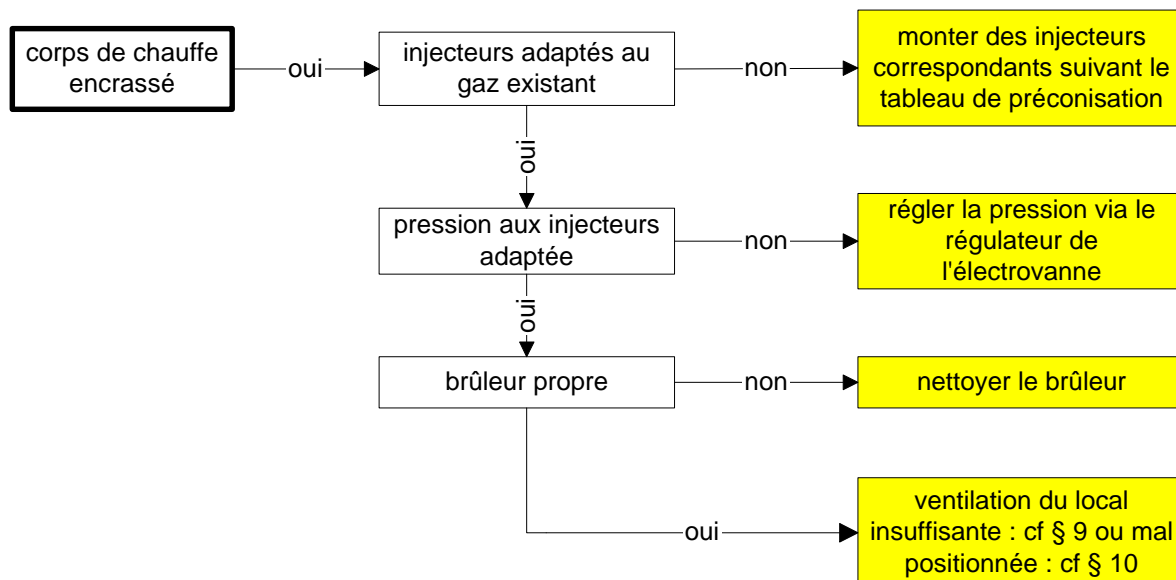



## Légende Eco.NOx

### Symboles

constat

cause

remède

- 1 Avant de mettre en place un nouveau fusible il faut déterminer la cause ayant provoquée la détérioration de l'ancien. Le câblage de l'installation et de la chaudière doit être soigneusement vérifié à l'aide des schémas électriques de raccordement fournis, aussi bien le câblage du tableau de commande de la chaudière que celui réalisé par l'installateur. Lors de ce contrôle, toutes les options montées sur l'installation doivent être tout particulièrement vérifiées.
- 2 La valeur minimale nécessaire est de  $0,9 \mu\text{A}$ . En règle générale, une valeur nominale de  $1,2 \mu\text{A}$  est mesurée pour le brûleur d'allumage fonctionnant seul et de  $3 \mu\text{A}$  pour le brûleur d'allumage fonctionnant simultanément avec brûleur principal. La mesure est effectuée à l'aide d'un appareil branché en série entre le coffret de sécurité et la sonde d'ionisation.
- 3 Avant de déverrouiller le thermostat de sécurité, la cause de la surchauffe doit être analysée et supprimée. Pour déverrouiller le STB, il faut dévisser le capuchon de protection du thermostat et excercer une pression à l'aide d'un objet (crayon ou tournevis) sur le bouton de réarmement.
- 4 Afin de pouvoir garantir un courant d'ionisation suffisant (voir 2), il faut vérifier l'état et le montage correct du brûleur d'allumage et de la sonde d'ionisation.

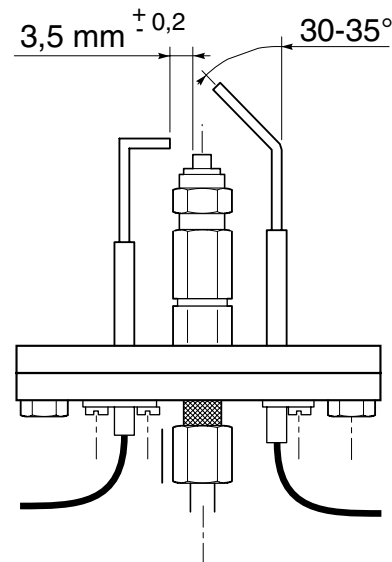
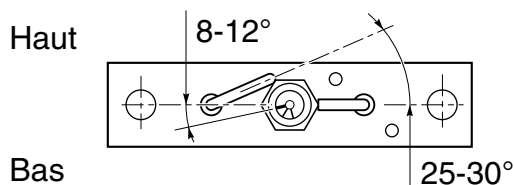

8388G034

- 5 Le déverrouillage du coffret de sécurité est effectué par une simple pression sur le bouton de réarmement situé sur le tableau de commande de la chaudière. La cause de la perturbation doit impérativement être supprimée avant de quitter l'installation.
- 6 L'électrode d'allumage doit être correctement montée et l'isolation en céramique ne doit présenter aucune fissure. Il faut vérifier le bon état du câble de raccordement et du connecteur.

- 7 Pour déterminer si les deux enroulements des bobines magnétiques V1 et V2 sont en bon état, il faut mesurer la résistance des bobines à l'aide d'un ohmmètre aux branchements correspondants. Pour une DTG 120 Eco.NOx avec brûleur d'allumage, cette résistance doit être de  $4,3 \pm 0,5 \text{ k}\Omega$  pour V1 et de  $4,1 \pm 0,5 \text{ k}\Omega$  pour V2. Pour une DTG 120 Eco.NOx sans brûleur d'allumage, cette résistance doit se situer entre 4 et  $4,4 \text{ k}\Omega$ . Afin de réaliser la mesure, le coffret de sécurité doit être démonté de la vanne gaz pour pouvoir accéder aux 5 bornes de connexion (mesure d'après schémas ci-dessous).

**Vanne de type VK 4100 C 1026 pour DTG 120 Eco.NOx avec brûleur d'allumage**

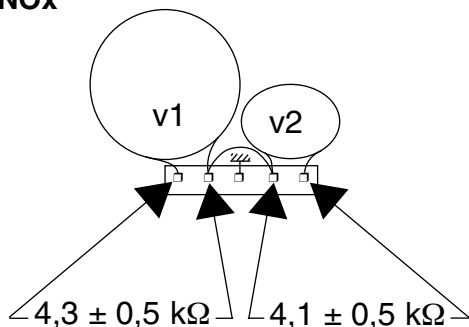

**Vanne de type VK 4105 C 1033 pour DTG 120 Eco.NOx sans brûleur d'allumage**

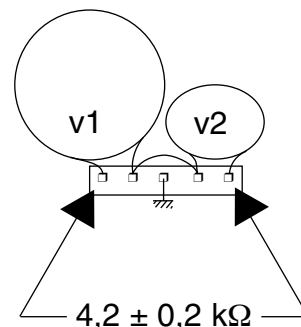

- 8 **⚠** De fréquentes coupures provoquées par le dispositif anti-débordement de fumées sont dues à une mauvaise évacuation des produits de combustion. Il faut remédier rapidement à ce problème (voir conditions d'évacuation des fumées). En cas de mauvais fonctionnement de la sonde anti-débordement, celle-ci doit être remplacée exclusivement par une pièce d'origine. Le montage de la nouvelle sonde doit être conforme au montage initial. Le dispositif anti-débordement de fumées ne doit en aucun cas être court-circuité.
- 9 La section de l'aération obligatoire dans le cas d'une amenée d'air directe doit être d'une surface minimale de  $50 \text{ cm}^2$  jusqu'à une puissance de 25 kW et de  $70 \text{ cm}^2$  pour une puissance comprise entre 25 et 70 kW (NF DTU P 45 204).
- 10 Une ouverture de ventilation mal positionnée peut également provoquer des défaillances ou des perturbations de fonctionnement de la chaudière. Aucun courant d'air ne doit pouvoir agir directement sur la combustion. L'air frais passant par l'ouverture de ventilation doit réellement parvenir au brûleur pour la combustion et ne doit en aucun cas s'échapper par une autre ouverture ou par la cheminée à travers le dispositif anti-débordement.
- 11 La pression nominale de raccordement doit être conforme aux valeurs suivantes :
- |                          |   |
|--------------------------|---|
| pour les gaz naturels :  | H (G20) 20 mbar (17 mbar < P < 25 mbar)       |
|                          | L (G25) 25 mbar (20 mbar < P < 30 mbar)       |
| pour les gaz liquifiés : | propane (G31) 37 mbar (25 mbar < P < 45 mbar) |
|                          | butane 29 mbar (25 mbar < P < 35 mbar)        |
- 12 Pour contrôler si le coffret de sécurité fonctionne, il est possible, par exemple, de réaliser un contrôle en le remplaçant par un neuf.
- 13 Contrôler systématiquement le câblage complet et le raccordement électrique, ainsi que les branchements des options. Contrôler si tous les ponts sont en place et si le connecteur TAF est correctement raccordé.

## DTG (E) 120 FF Standard et Diematic

**Remarque 1 :** Les opérations de contrôle nécessitant un démontage partiel de la chaudière doivent être suivies d'un remontage correct avant de poursuivre la recherche de la panne.

**Remarque 2 :** Après avoir effectué toutes les démarches nécessaires pour assurer le fonctionnement de la chaudière, il faut impérativement vérifier les réglages du volet d'air et de la pression gaz ainsi que la conformité du conduit concentrique.

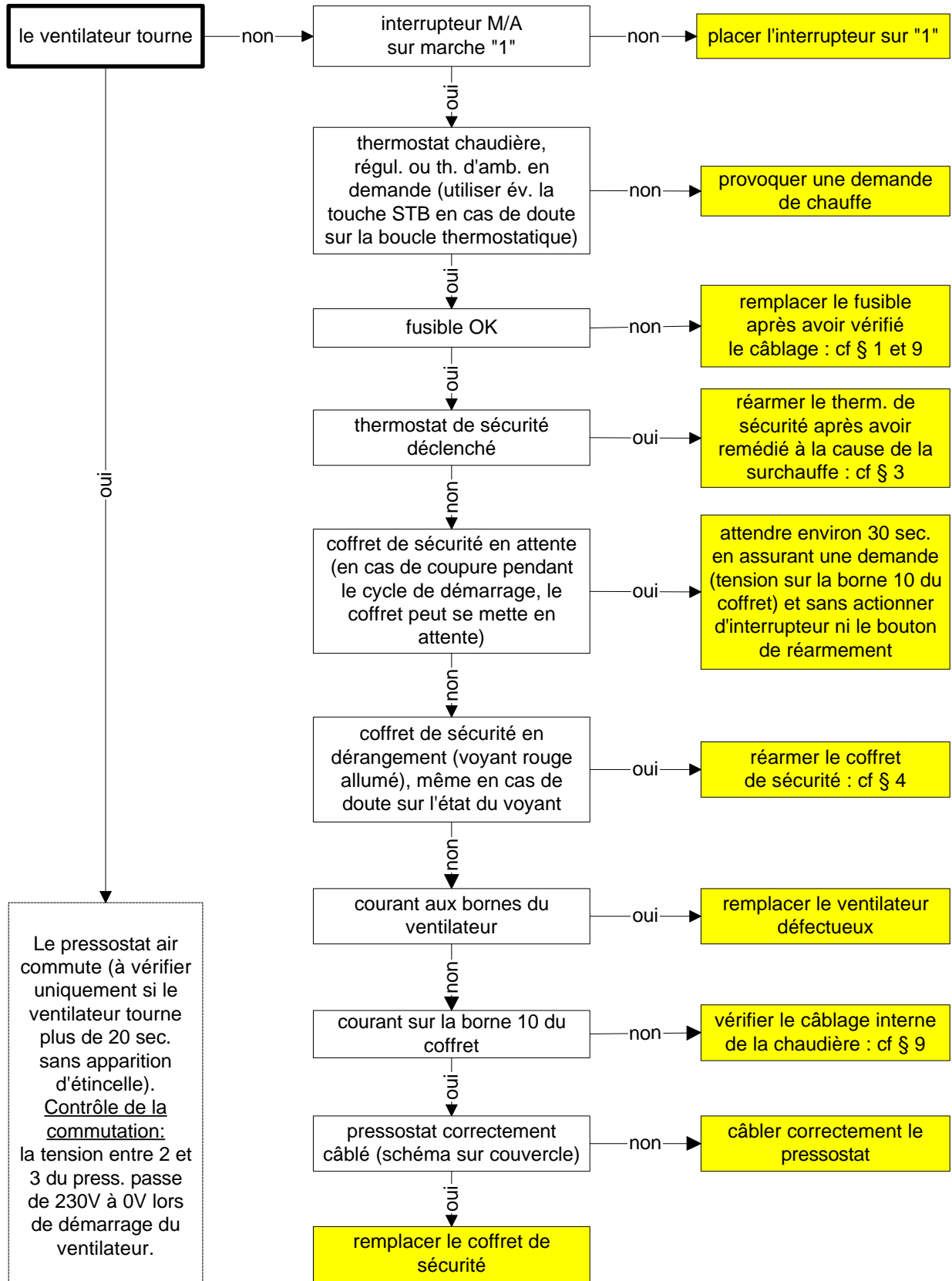

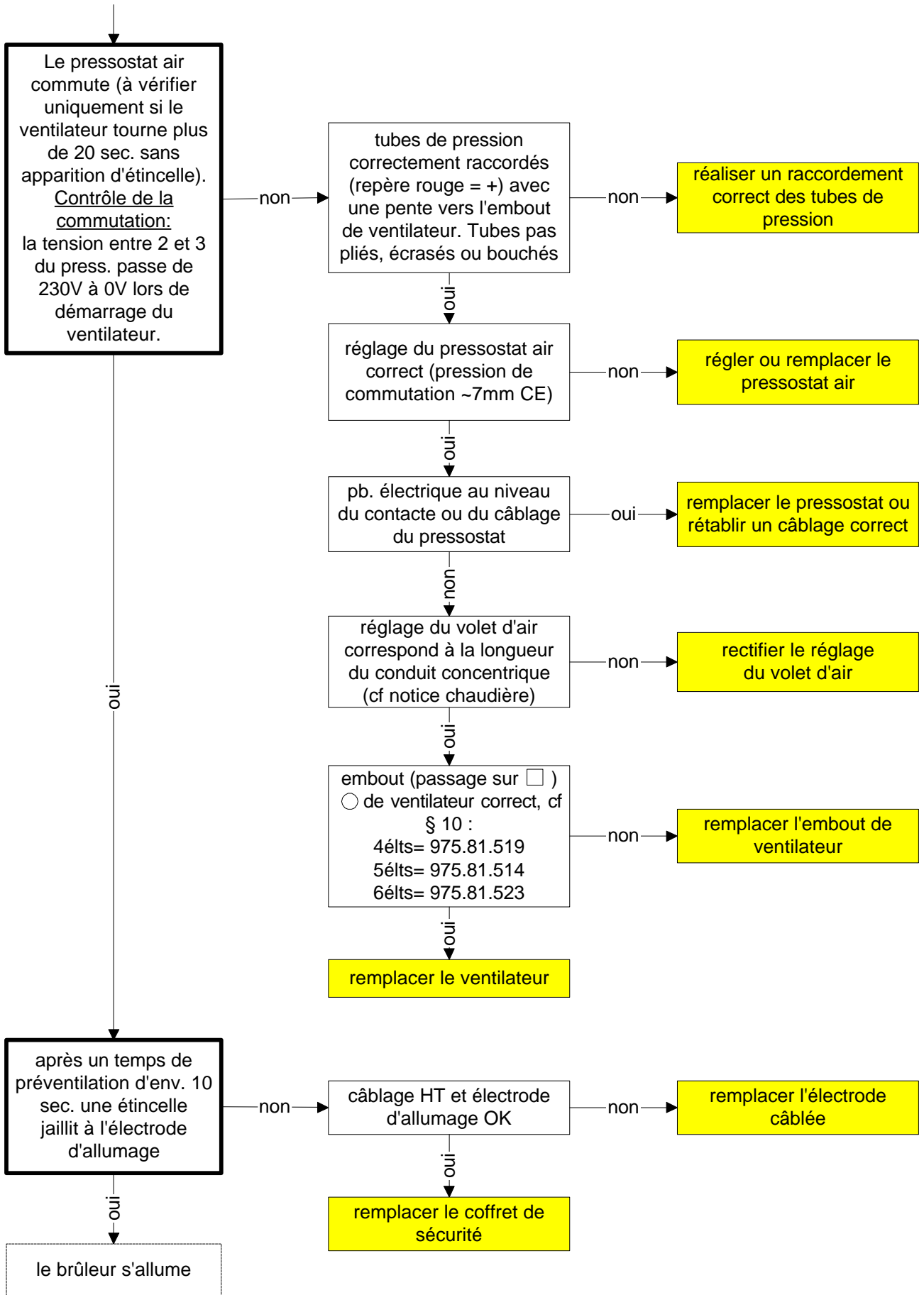

4

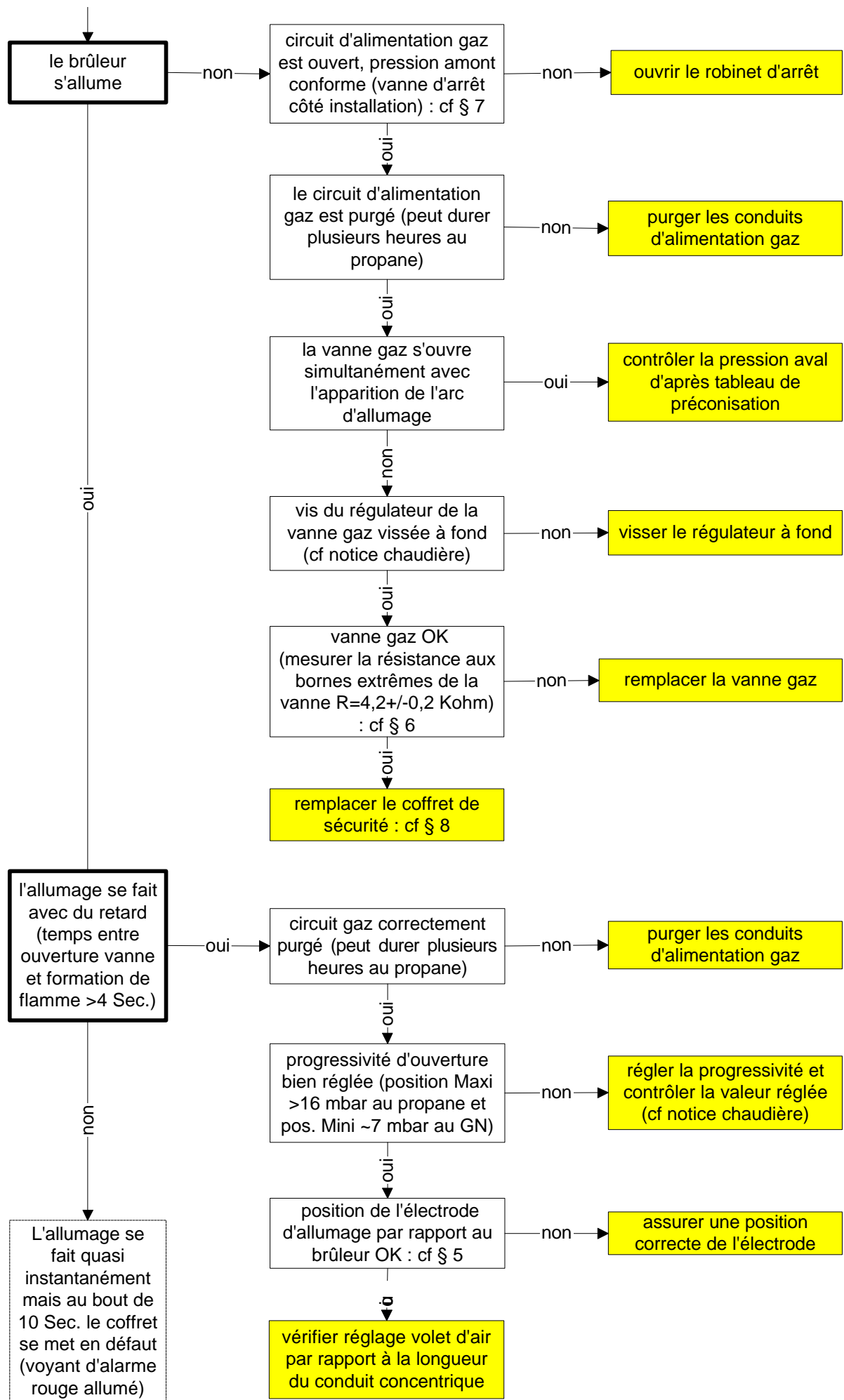

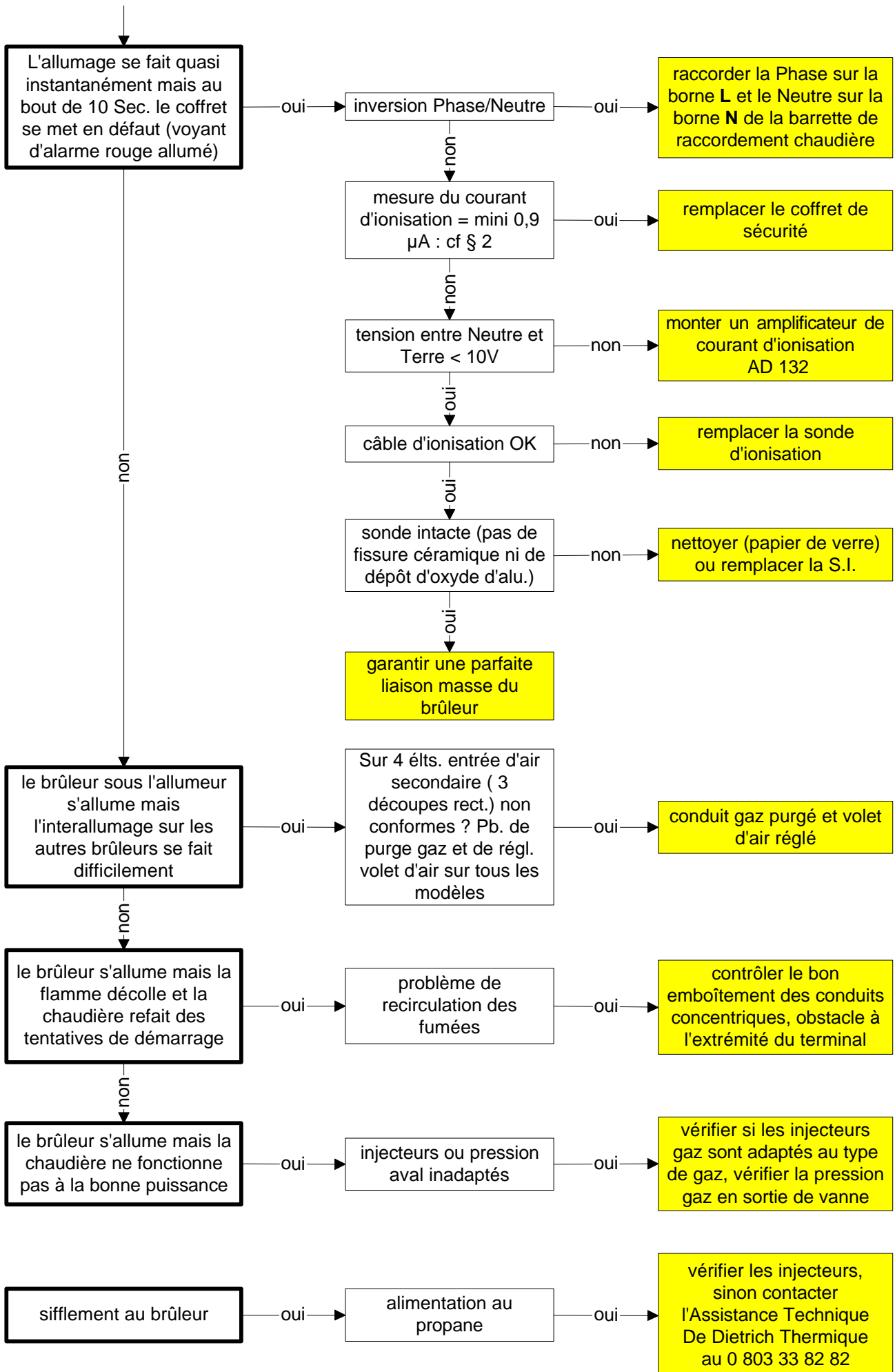

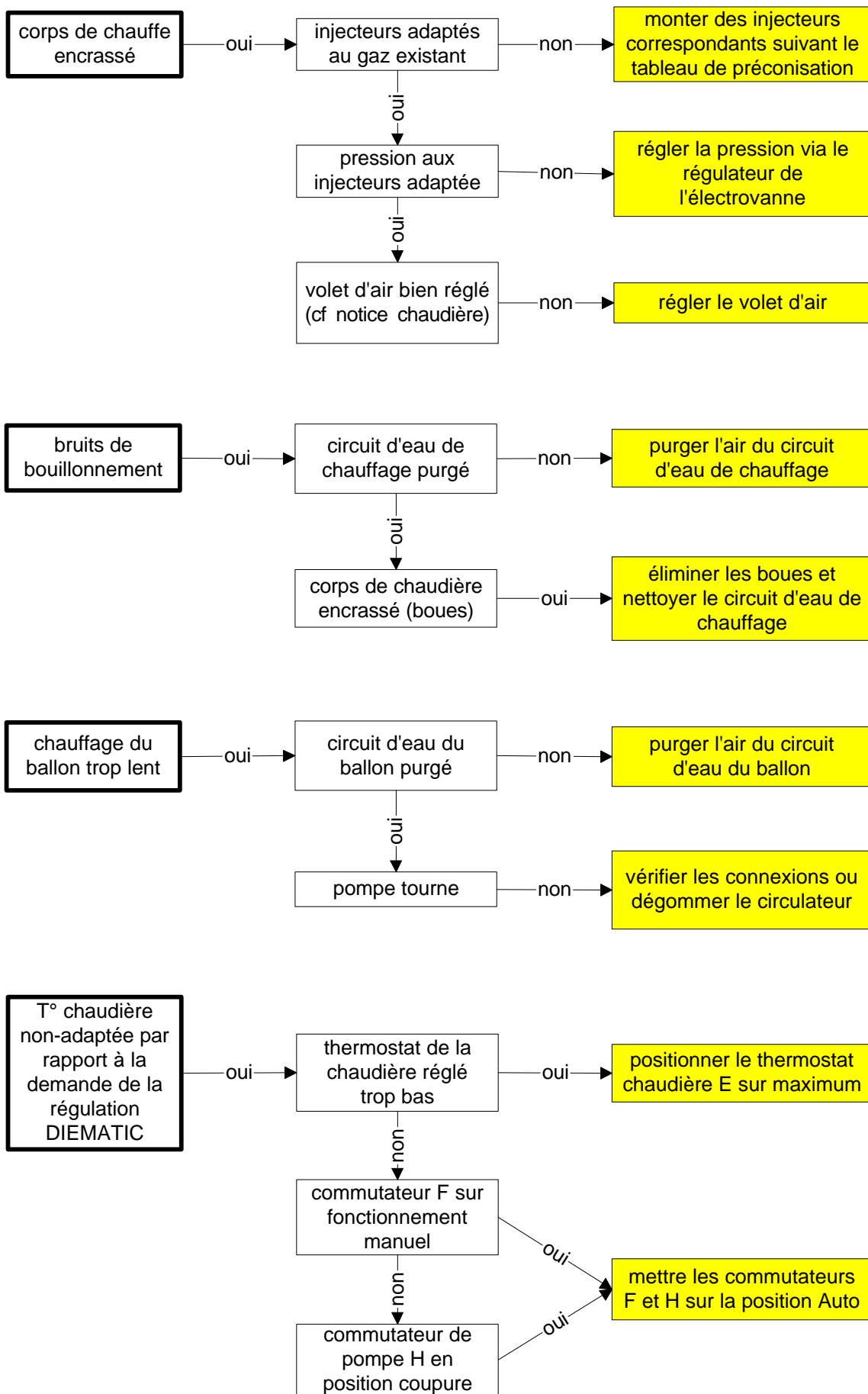

## Légende FF

### Symboles

constat

cause

remède

- 1 Avant de mettre en place un nouveau fusible, il faut déterminer la cause ayant provoquée la détérioration de l'ancien. Le câblage de l'installation et de la chaudière doit être soigneusement vérifié à l'aide des schémas électriques de raccordement fournis, aussi bien le câblage du tableau de commande de la chaudière que celui réalisé par l'installateur. Lors de ce contrôle, toutes les options montées sur l'installation doivent être tout particulièrement vérifiées.
- 2 La valeur minimale nécessaire est de  $0,9 \mu\text{A}$ . En règle générale, une valeur nominale de  $3 \mu\text{A}$  est mesurée. La mesure est effectuée à l'aide d'un appareil branché en série entre le coffret de sécurité et la sonde d'ionisation.
- 3 Avant de déverrouiller le thermostat de sécurité, la cause de la surchauffe doit être analysée et supprimée. Pour déverrouiller le STB, il faut dévisser le capuchon de protection du thermostat et exercer une pression à l'aide d'un objet (crayon ou tournevis) sur le bouton de réarmement.
- 4 Le déverrouillage du coffret de sécurité est effectué par une simple pression sur le bouton de réarmement situé sur le tableau de commande de la chaudière. La cause de la perturbation doit impérativement être supprimée avant de quitter l'installation.
- 5 L'électrode d'allumage doit être correctement montée et l'isolation en céramique ne doit présenter aucune fissure. Il faut vérifier le bon état du câble de raccordement et du connecteur.

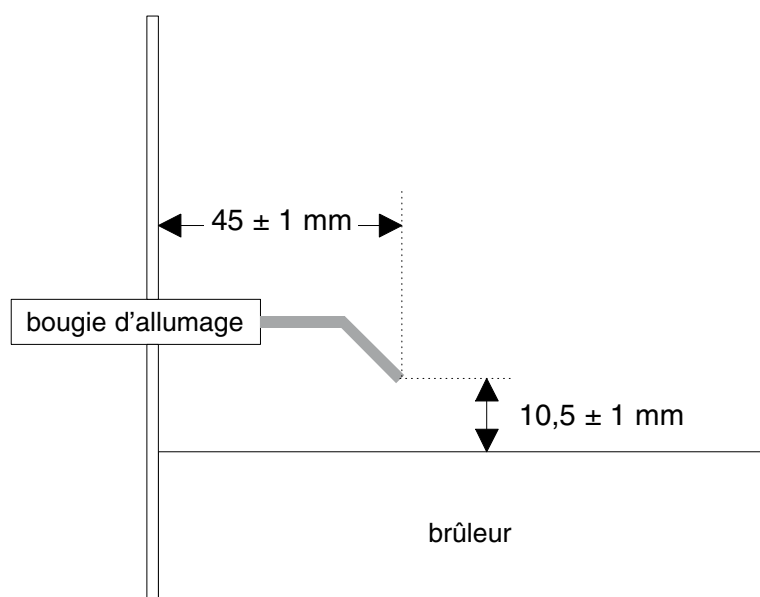

8388G035



6 Pour déterminer si les deux enroulements des bobines magnétiques V1 et V2 sont en bon état, il faut mesurer la résistance des bobines à l'aide d'un ohmmètre aux bornes des cosses extrêmes. Cette résistance doit se situer entre 4 et 4,4 kΩ. Afin de réaliser la mesure, le coffret de sécurité doit être démonté de la vanne gaz pour pouvoir accéder aux 5 bornes de connexion (la réalisation de la mesure s'effectue d'après le schéma ci-contre).

**Vanne de type VK 4105 C 1033 pour DTG 120 FF**

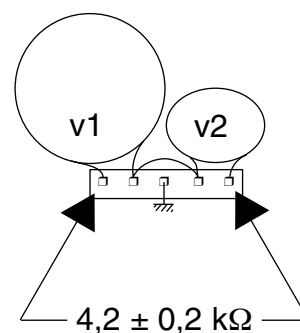

7 La pression nominale de raccordement doit être conforme aux valeurs suivantes :

- pour les gaz naturels : H (G20) 20 mbar (17 mbar < P < 25 mbar)
- L (G25) 25 mbar (20 mbar < P < 30 mbar)
- pour les gaz liquifiés : propane (G31) 37 mbar (25 mbar < P < 45 mbar)
- butane 29 mbar (25 mbar < P < 35 mbar)

8 Pour contrôler si le coffret de sécurité fonctionne, il est possible, par exemple, de réaliser un contrôle en le remplaçant par un neuf.

9 Contrôler systématiquement le câblage complet et le raccordement électrique, ainsi que les branchements des options. Contrôler si tous les ponts sont en place.

10 Embouts ventilateur :

4 éléments  
9758-1519

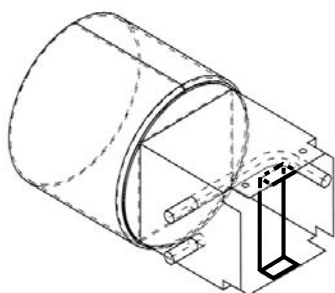

5 éléments  
9758-1514

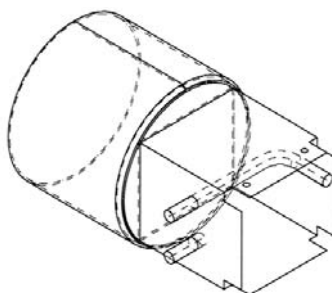

6 éléments  
9758-1523

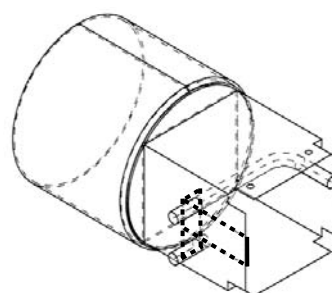

8388G036

## DTG 120 S

**Remarque 1 :** Les opérations de contrôle nécessitant un démontage partiel de la chaudière doivent être suivies d'un remontage correct avant de poursuivre la recherche de la panne.

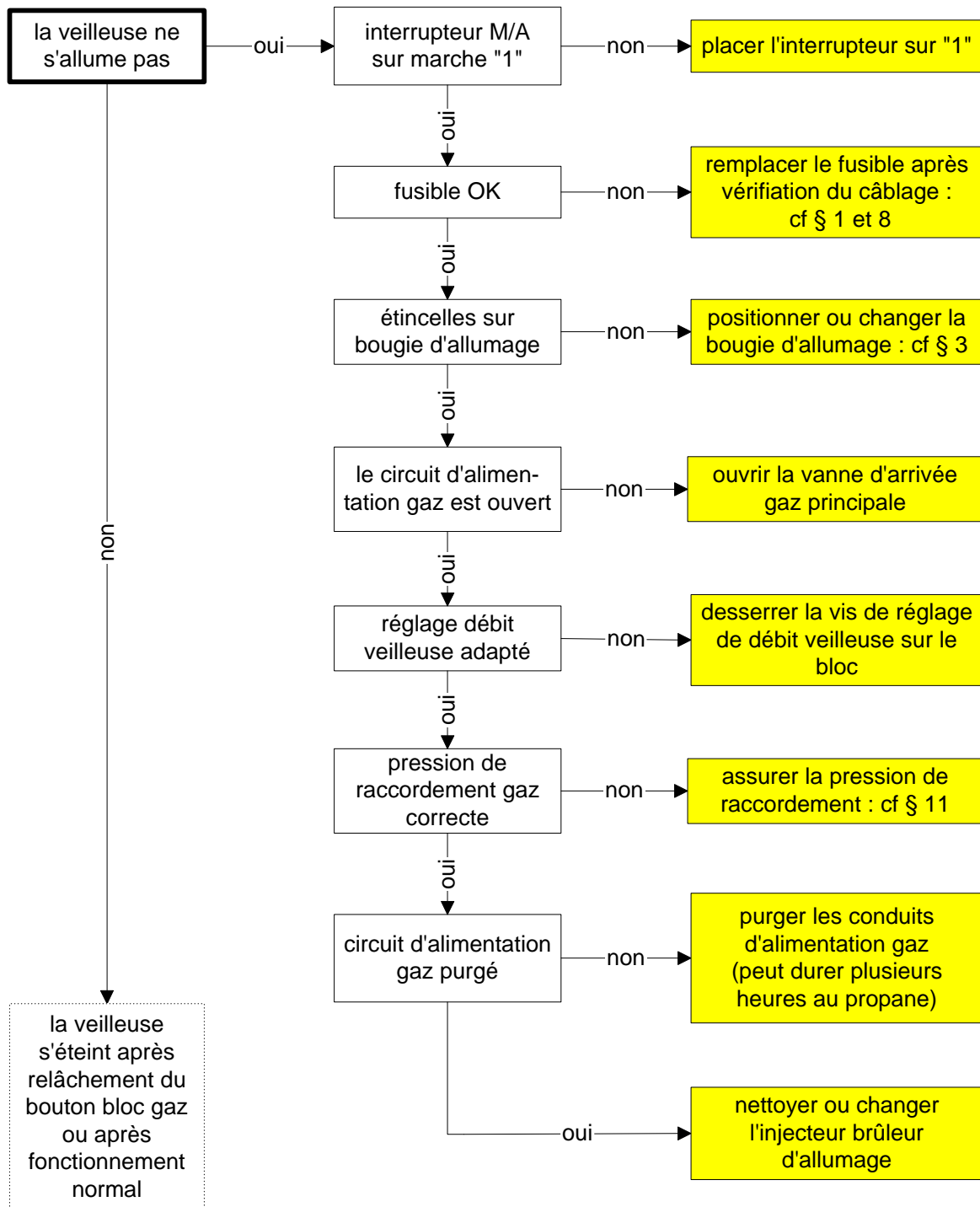

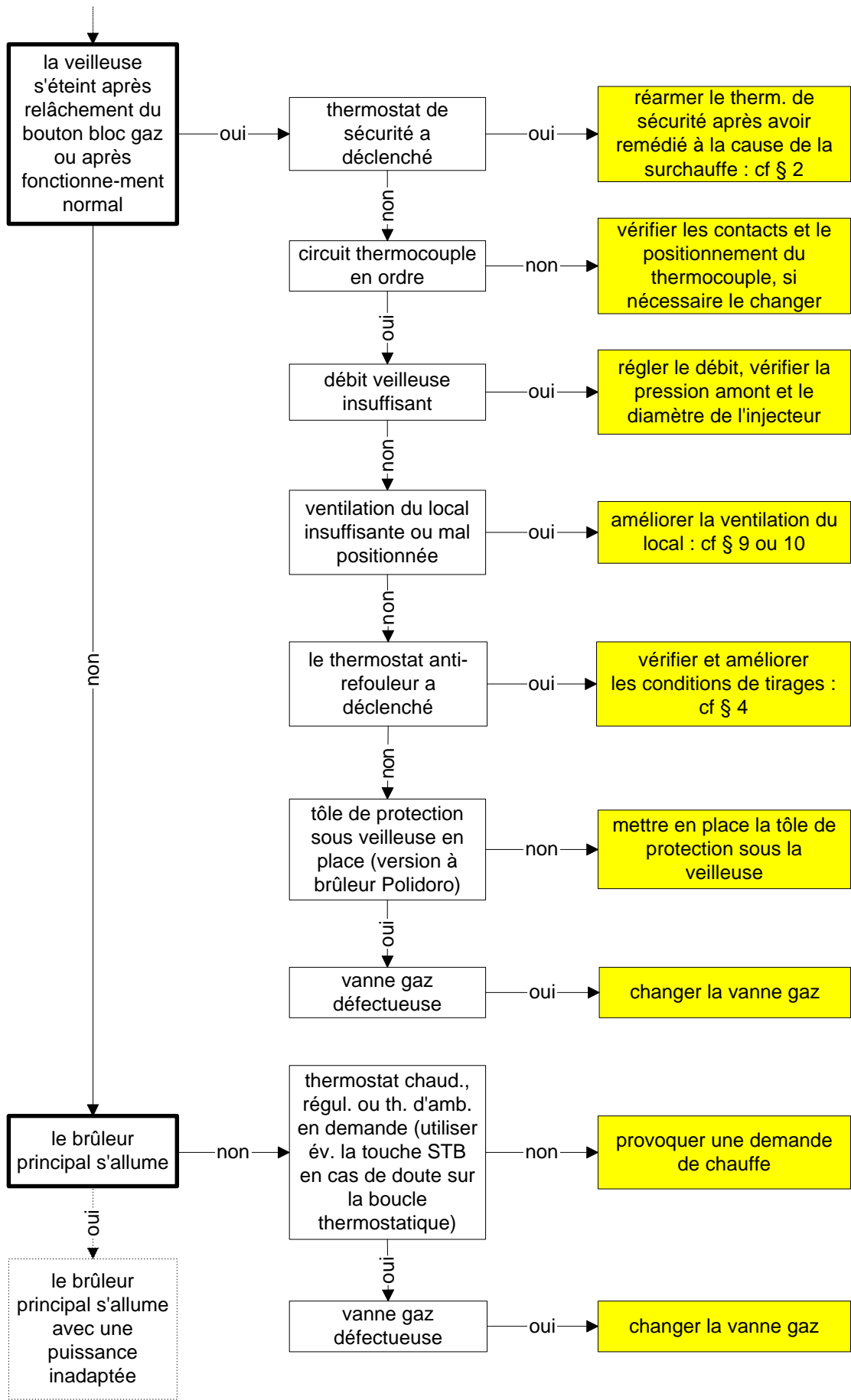

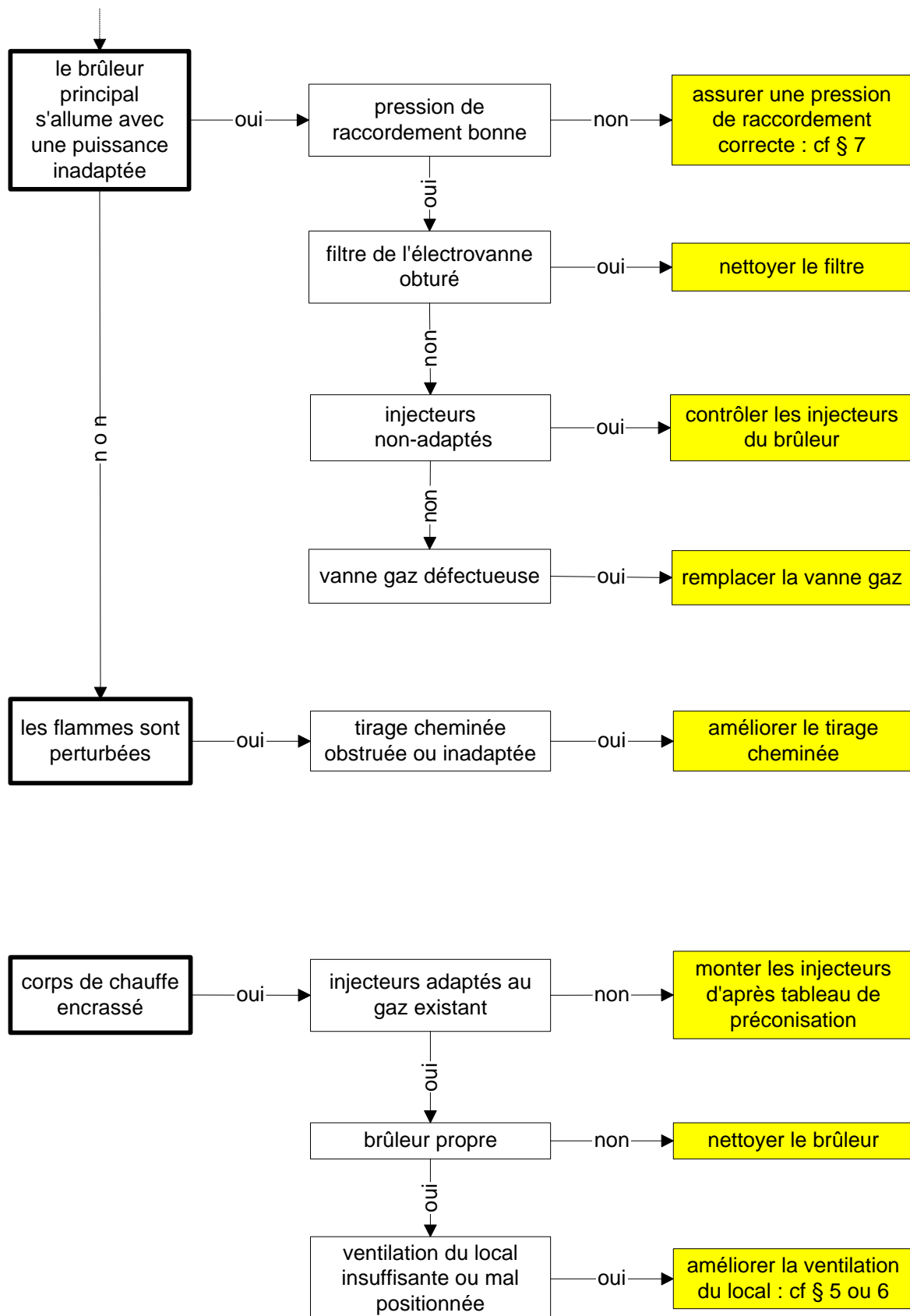

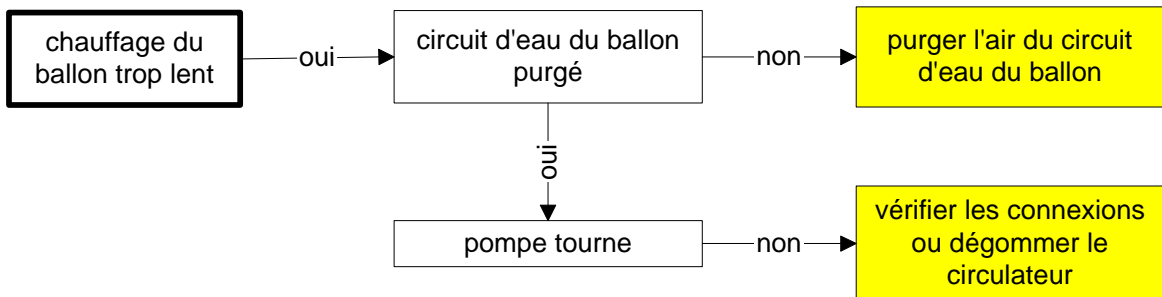
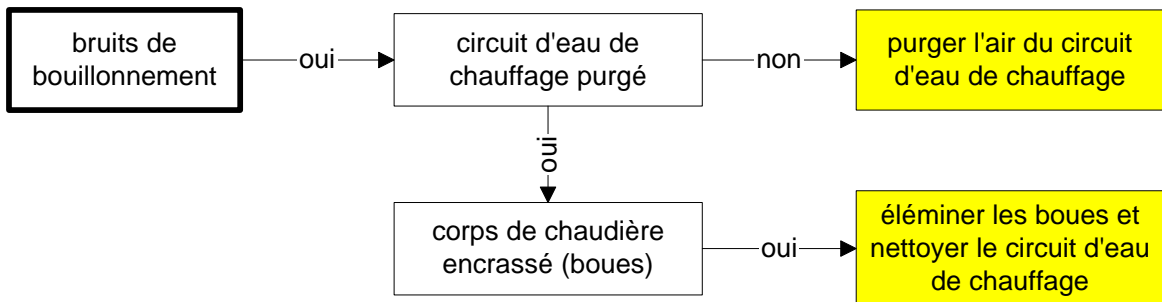
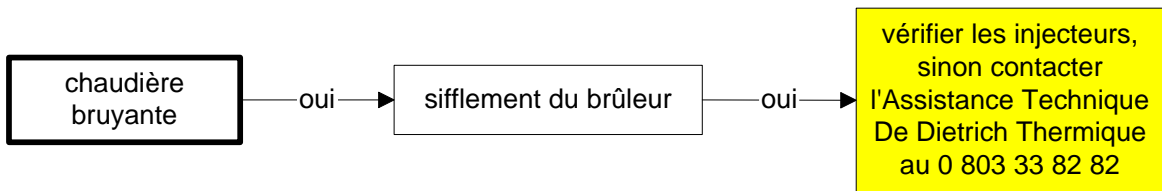

## Légende DTG 120 S

### Symboles

constat

cause

remède

1 Avant de mettre en place un nouveau fusible, il faut déterminer la cause ayant provoquée la détérioration de l'ancien. Le câblage de l'installation et de la chaudière doit être soigneusement vérifié à l'aide des schémas électriques de raccordement fournis, aussi bien le câblage du tableau de commande de la chaudière que celui réalisé par l'installateur. Lors de ce contrôle, toutes les options montées sur l'installation doivent être tout particulièrement vérifiées.

2 Avant de déverrouiller le thermostat de sécurité, la cause de la surchauffe doit être analysée et supprimée. Pour déverrouiller le STB, il faut dévisser le capuchon de protection du thermostat et excercer une pression à l'aide d'un objet (crayon ou tournevis) sur le bouton de réarmement.

3 L'électrode d'allumage doit être correctement montée et l'isolation en céramique ne doit présenter aucune fissure. Il faut vérifier le bon état du câble de raccordement et du connecteur.

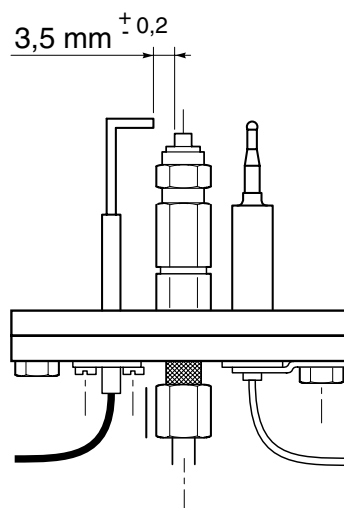
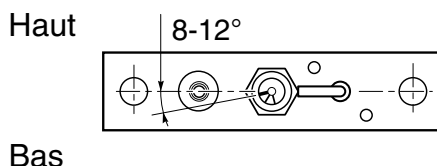

8388G033

4  De fréquentes coupures provoquées par le dispositif anti-débordement de fumées sont dues à une mauvaise évacuation des produits de combustion. Il faut remédier rapidement à ce problème (voir conditions d'évacuation des fumées). En cas de mauvais fonctionnement de la sonde anti-débordement, celle-ci doit être remplacée exclusivement par une pièce d'origine. Le montage de la nouvelle sonde doit être conforme au montage initial. Le dispositif anti-débordement de fumées ne doit en aucun cas être court-circuité.

5 La section de l'aération obligatoire dans le cas d'une amenée d'air directe doit être d'une surface minimale de 50 cm<sup>2</sup> jusqu'à une puissance de 25 kW et de 70 cm<sup>2</sup> pour une puissance comprise entre 25 et 70 kW (NF DTU P 45 204).

- 
- 6 Une ouverture de ventilation mal positionnée peut également provoquer des défaillances ou des perturbations de fonctionnement de la chaudière. Aucun courant d'air ne doit pouvoir agir directement sur la combustion. L'air frais passant par l'ouverture de ventilation doit réellement parvenir au brûleur pour la combustion et ne doit en aucun cas s'échapper par une autre ouverture ou par la cheminée à travers le dispositif anti-débordement.
- 7 La pression nominale de raccordement doit être conforme aux valeurs suivantes :
- pour les gaz naturels : H (G20) 20 mbar (17 mbar<P<25 mbar)
  - L (G25) 25 mbar (20 mbar<P<30 mbar)
  - pour les gaz liquifiés : propane (G31) 37 mbar (25 mbar<P<45 mbar)
  - butane 29 mbar (25 mbar<P<35 mbar)
- 8 Contrôler systématiquement le câblage complet et le raccordement électrique, ainsi que les branchements des options. Contrôler si tous les ponts sont en place et si le connecteur TAF est correctement raccordé.





---

# CONTROLES ET REGLAGES

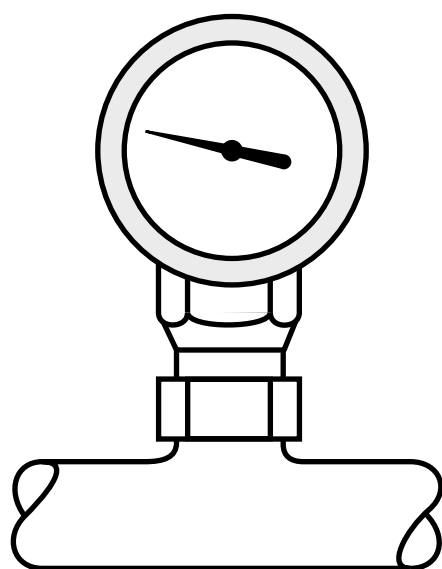

---

# SOMMAIRE

	Page(s)
DTG (E) 120 Eco.NOx Standard et Diematic	
Bloc gaz	
Equipement, pression, débit gaz	58
Prises de pression gaz	58
Changement du diaphragme du bloc gaz	59
Réglage palier de démarrage	59
Brûleur principal et brûleur d'allumage	
Changement de l'injecteur du brûleur d'allumage	60
Changement des injecteurs des brûleurs	60
Nettoyage du brûleur principal et du brûleur d'allumage	61
Corps de chauffe	
Nettoyage du corps de chauffe	62
 DTG (E) 120 Eco.NOx et 120 FF Standard et Diematic	
Blocs gaz	
Contrôle des électrovannes de sécurité EV1 et EV2	63
Equipement	
Courbe caractéristique du circulateur	63
Caractéristiques du vase d'expansion	63
 DTG (E) 120 FF Standard et Diematic	
Bloc gaz	
Equipement, pression, débit gaz	64
Prises de pression gaz	64
Réglage palier de démarrage	65
Corps de chauffe	
Nettoyage du corps de chauffe	65
Brûleur principal et brûleur d'allumage	
Changement injecteurs brûleurs sur version boîte assemblée avec vis	66
Changement injecteurs brûleurs sur version boîte mécano-soudée	67
Nettoyage du brûleur	68
Boîte à fumée et à air	
Contrôle du pressostat air	69
Réglage du volet d'air	70
Emboîtement des accessoires sur la boîte à air	71

---

	Page(s)
DTG 120 S	
Bloc gaz et veilleuse	
Equipement, pression, débit gaz	72
Fonctionnalité du bloc gaz NOVASIT	72
Prises de pression gaz	73
Réglage du débit veilleuse	73
Changement de l'injecteur de veilleuse	73
Contrôle de la pression à la nourrice	74
Contrôle de la tension à la bobine de la vanne gaz	74
Mise en place du bouchon	74
Brûleur principal et brûleur d'allumage	
Changement des injecteurs des brûleurs	75
Nettoyage du brûleur	75
Allumage	
Contrôle de l'allumage	76
Corps de chauffe	
Nettoyage du corps de chauffe	76

# DTG (E) 120 Eco.NOx Standard et DIEMATIC

## BLOC GAZ

### Equipement, pression, débit gaz

DTG		124 E 124	125 E 125	126 E 126	127	128	129	120.10
Type de brûleur Variante	FURIGAS	8388-8981	8388-8982	8388-8983	8388-8984	8388-8985	8388-8986	8388-8987
	WORGAS	8388-6501	8388-6502	8388-6503	8388-6504	8388-6505	8388-6506	8388-6507
Injecteur brûleur H et L		210 B	210 B	210 B	210 B	210 B	210 B	210 B
Injecteur propane		140 A	140 A	140 A	140 A	140 A	140 A	140 A
Pression nourrice H	mbar	15	15	15	15	15	15	15
Pression nourrice L	mbar	19	19	19	19	19	19	19
Pression nourrice propane	mbar	29	29	29	29	29	29	29
Diaphragme H et L		D 5,5 S	D 7 S	D 7,6 S	D 9 S	D 9 S	-	-
Diaphragme propane		D 3,5 S	D 4,5 S	D 4,5 S	D 5,5 S	D 5,5 S	D 6,5 S	D 6,5 S
Débit gaz H	m <sup>3</sup> /h	2,13	2,82	3,52	4,22	4,91	5,60	6,29
Débit gaz L	m <sup>3</sup> /h	2,26	3	3,74	4,49	5,22	5,95	6,69
Débit propane	kg/h	1,56	2,07	2,59	3,10	3,61	4,11	4,62

### Prises de pression gaz

Type de gaz	Pression d'alim. en mbar
GN type H (G20)	20
GN type L (G25)	25
Propane (G31)	37
Butane	29

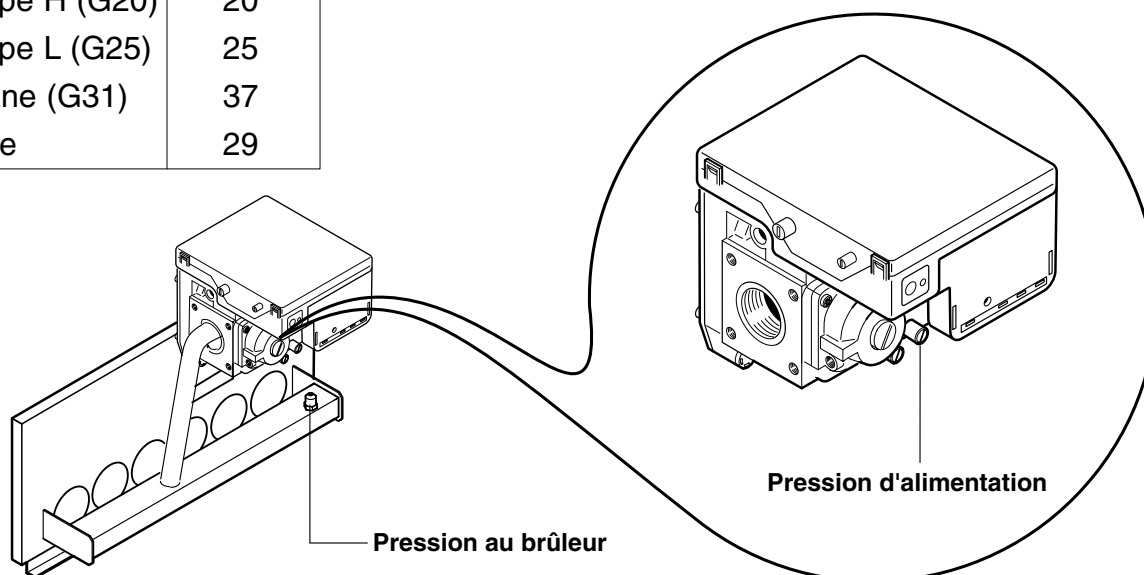

8388G009

## Changement du diaphragme du bloc gaz

- Dévisser les 4 vis de fixation de la bride du bloc à l'aide d'une clé à 6 pans de 3 mm.
- Retirer le diaphragme **A** gaz naturel (**uniquement sur les modèles 124, 125, 126, 127 et 128**).
- Mettre en place le diaphragme propane (cf. tableau ci-dessous) en veillant à ne pas forcer au vissage.
- Revisser la bride sur le bloc gaz.

Chaudière type	Diaphragme gaz naturel	Diaphragme propane
DTG 124, E 124	D 5,5 S	D 3,5 S
DTG 125, E 125	D 7,0 S	D 4,5 S
DTG 126, E 126	D 7,6 S	D 4,5 S
DTG 127	D 9,0 S	D 5,5 S
DTG 128	D 9,0 S	D 5,5 S
DTG 129	-	D 6,5 S
DTG 120.10	-	D 6,5 S

## Réglage palier de démarrage

Le bloc gaz est équipé d'un diaphragme **A** vissé dans le taraudage du bloc côté sortie gaz (voir schéma). **En cas de remplacement du bloc, il faut impérativement remettre en place le diaphragme.**

Réglage du **palier de démarrage** : si nécessaire, la pression au démarrage peut être réglée à l'aide d'un tournevis plat, après avoir ôté la protection **E**.

D'usine, la pression au démarrage est réglée au minimum (→). Elle peut être adaptée à une valeur comprise entre le minimum et le maximum.

**Nota** : dans le cas du remplacement de la vanne gaz, vérifier que le régulateur (vis sous le capot **C**) est bien vissé à fond.

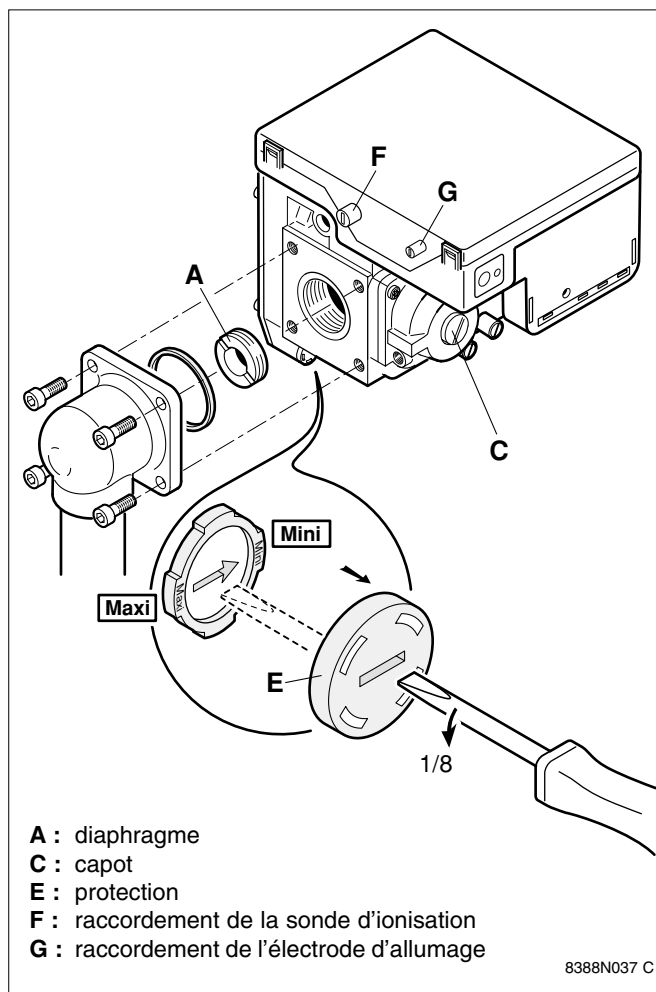

## BRULEUR PRINCIPAL ET BRULEUR D'ALLUMAGE

### Changement de l'injecteur du brûleur d'allumage

- Démontez l'électrode d'allumage **1** fixée par la vis **2** pour accéder à l'écrou de raccordement **3** du tube d'alimentation gaz **4**.
- Dévissez l'écrou de raccordement **3** (clé de 14), puis tirez à soi le tube d'alimentation gaz **4**.
- Enlever l'injecteur **5** du brûleur d'allumage **6**.
- Placer le nouvel injecteur **5**.
- Remonter le tube d'alimentation **4** (clé de 14).
- Remonter l'électrode d'allumage **1**.

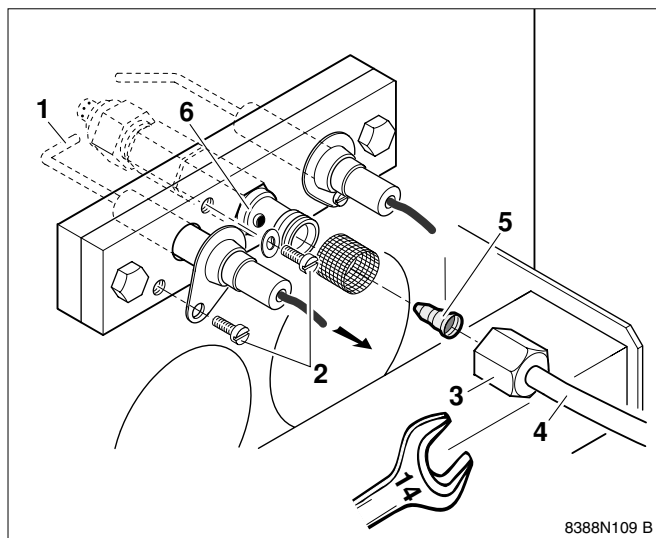

Injecteur	Gaz naturel	Propane
Marquage	40	30
Diamètre	0,40 mm	0,30 mm

### Changement des injecteurs des brûleurs

- Enlever les anciens injecteurs et remonter les nouveaux :
  - injecteur gaz naturel : clé de 13
  - injecteur gaz propane : clé de 12

**IMPORTANT** : avant le remontage de l'injecteur de chaque brûleur, bien replacer le joint aluminium. Visser les injecteurs d'abord à la main et les bloquer soigneusement à la clé. Faire un contrôle d'étanchéité.

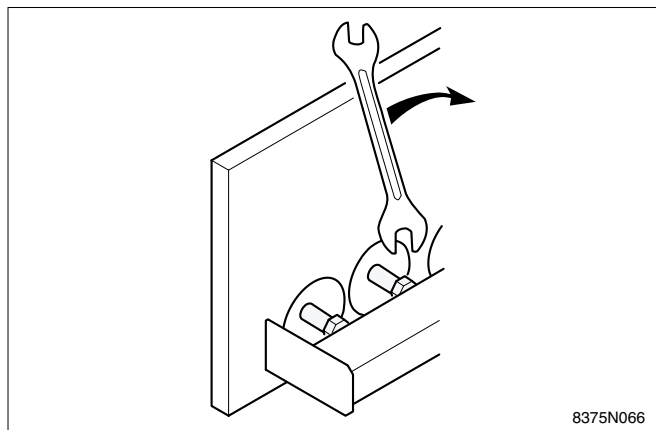

## Nettoyage du brûleur principal et du brûleur d'allumage

Le nettoyage du brûleur principal et l'injecteur du brûleur d'allumage avec son filtre doit être effectué régulièrement (au moins 1 fois par an) pour assurer un bon rendement.

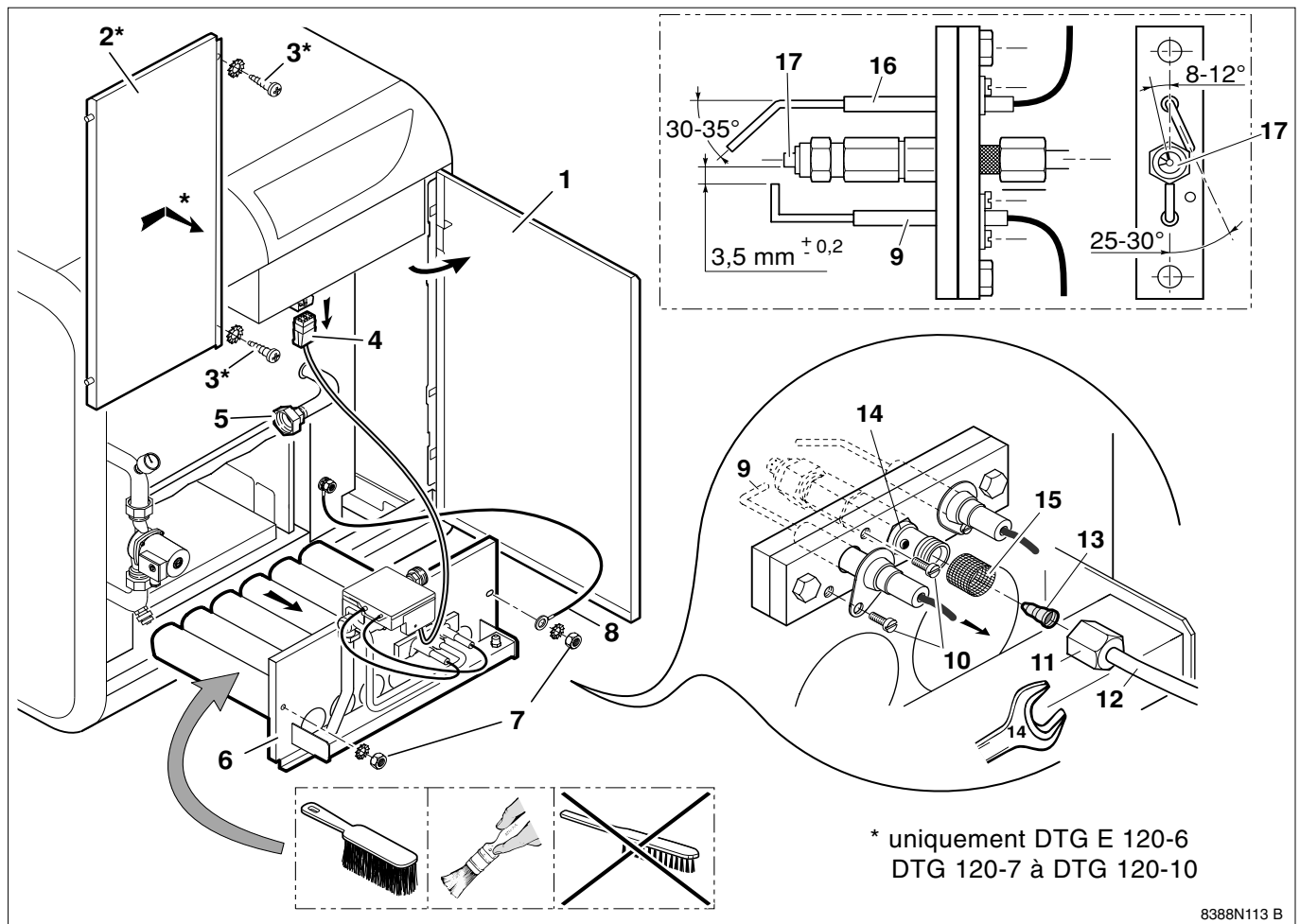

### Brûleur principal

- Couper l'alimentation électrique chaudière,
- Couper l'alimentation gaz,
- Ouvrir la porte de la chaudière 1,
- Démontez la pièce complémentaire de porte 2 (uniquement pour les chaudières DTG 120-6, DTG 120-7 à 120 10) en dévissant les 2 vis 3,
- Débrancher le connecteur du brûleur 4 sous le tableau de commande,
- Dévisser le raccord union 5 sur le tube d'arrivée gaz,
- Démontez le tiroir brûleur 6 fixé par 2 écrous + rondelles 7,
- Nettoyer le brûleur à l'aide d'une balayette ou en utilisant un aspirateur.

**Ne pas utiliser de brosse métallique !**

**Important :** au remontage, veillez à remettre en place le fil de masse du brûleur 8 fixé sur l'écrou de fixation droit du tiroir brûleur.

### Brûleur d'allumage

- Enlever l'électrode d'allumage 9 fixée par la vis 10 pour accéder à l'écrou de raccordement 11 du tube d'alimentation gaz,
- Dévisser l'écrou de raccordement 11 (clé de 14), puis tirer à soi le tube d'alimentation gaz 12,
- Enlever l'injecteur 13 et le filtre 15,
- L'injecteur 13 du brûleur d'allumage et le filtre 15 doivent être nettoyés au moins une fois par an.
- Remonter le tube d'alimentation 12 (clé de 14),
- Remonter l'électrode d'allumage 9.
- Vérifier, en fonction des cotes indiquées sur le dessin, le positionnement de la sonde d'ionisation 16, l'écartement de l'électrode d'allumage 9 et le positionnement du diffuseur de flamme 17 (nécessaire qu'en cas de dysfonctionnement de la chaudière).



Après le remontage, faire un contrôle d'étanchéité.

## CORPS DE CHAUFFE

### Nettoyage du corps de chauffe

L'état d'encrassement du corps de chauffe doit être contrôlé une fois par an par l'intermédiaire de l'œilleton situé sur la partie supérieure de l'antirefouleur.

S'il est nécessaire de ramoner la chaudière, retirer le tiroir brûleur du corps de chauffe pour éviter que des dépôts et de la suie ne viennent obturer les orifices des rampes gaz.

Une fois le brûleur déposé comme indiqué précédemment :

- Retirer le chapiteau fixé par 2 vis + rondelles à dents **1**,
- Retirer le tuyau de fumée,
- Retirer l'isolation **2**,
- Retirer le panneau arrière **3**,
- Dévisser les 2 écrous de fixation **4** de la traverse **5**,
- Oter la traverse **5**,
- Débrancher le connecteur du thermostat anti-débordement de fumées **6**,
- Retirer l'antirefouleur **7**.
- Nettoyer le corps de la chaudière à l'aide de la brosse spéciale livrée.

Pour le remontage, procéder en sens inverse.

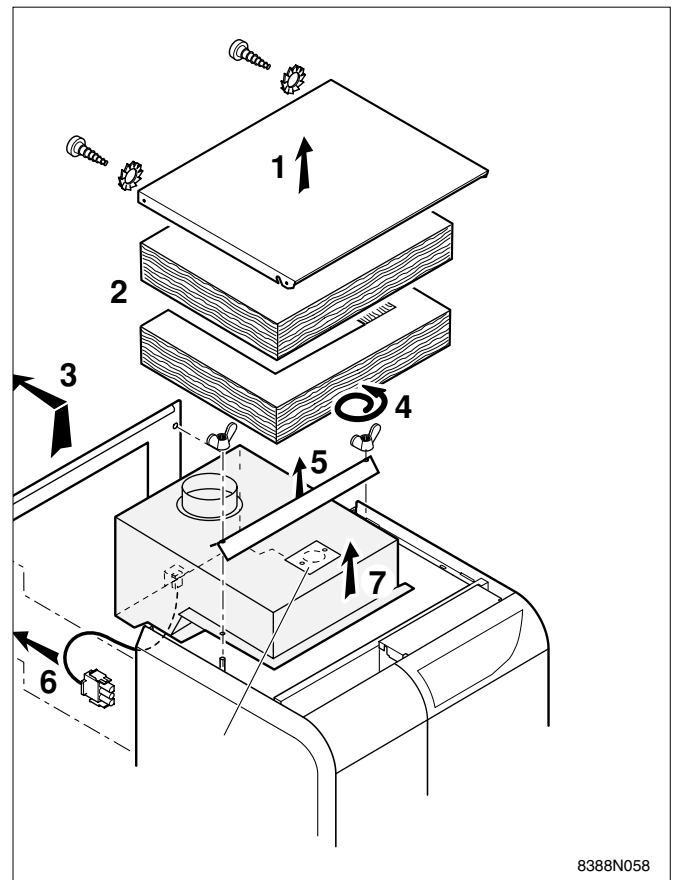

8388N058



# DTG (E) 120 Eco.NOx et FF Standard et DIEMATIC

## BLOCS GAZ

### Contrôle des électrovannes de sécurité EV1 et EV2 des blocs gaz pour chaudières avec ou sans brûleur d'allumage

- positionner l'interrupteur Marche ① / Arrêt ② de la chaudière sur Arrêt ②.
- démonter le coffret de sécurité de la vanne
- brancher l'ohmmètre entre les broches de l'électrovanne concernée (voir schémas ci-dessous).

**Vanne de type VK 4100 C 1026 pour DTG 120 Eco.NOx avec brûleur d'allumage**

La résistance doit être de  $4,3 \pm 0,5 \text{ k}\Omega$  pour V1 et de  $4,1 \pm 0,5 \text{ k}\Omega$  pour V2.

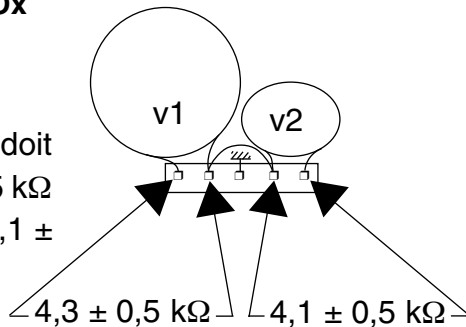

**Vanne de type VK 4105 C 1033 pour DTG 120 Eco.NOx sans brûleur d'allumage ou DTG 120 FF**

La résistance doit être de  $4,2 \pm 0,2 \text{ k}\Omega$  pour V1 et V2.

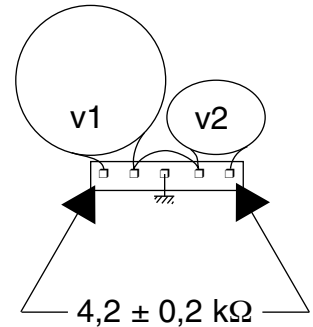

Une mesure ohmique infinie signifie une détérioration de l'électrovanne.

## EQUIPEMENT

### Courbe caractéristique du circulateur

Le circulateur intégré à la chaudière est équipé d'origine d'un moteur à 3 allures.

- ① 1ère allure
- ② 2ème allure
- ③ 3ème allure

1 mbar = 10 mmCE  
= 10 daPa  
= 100 Pa

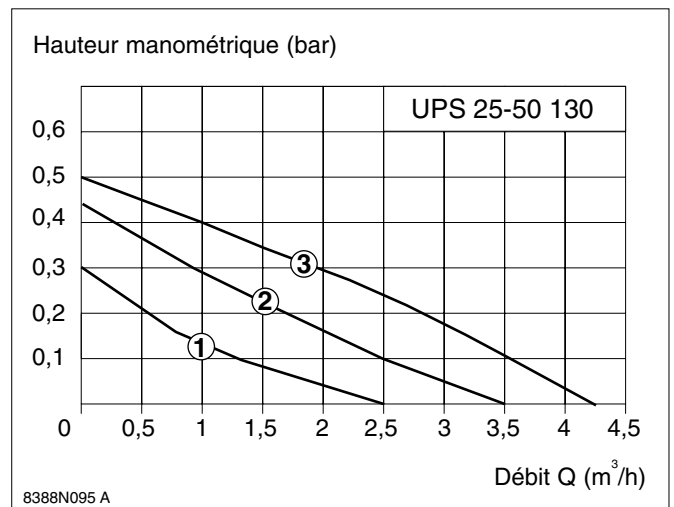

### Caractéristiques du vase d'expansion

La chaudière est équipée d'origine d'un vase d'expansion d'une capacité de 12 l et d'une pression de prégonflage de 1 bar.

Vérifier que le vase d'expansion est suffisamment dimensionné pour l'installation de chauffage considérée et si besoin est rajouter un second vase d'expansion en fonction du volume en eau.

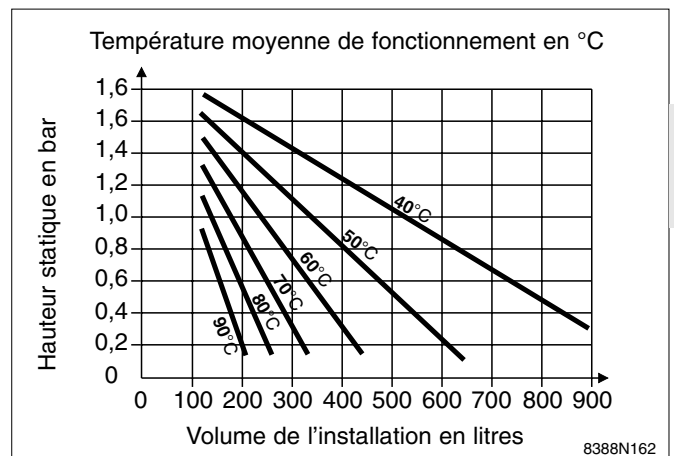

## DTG (E) 120 FF Standard et DIEMATIC

### BLOC GAZ

#### Equipement, pression, débit gaz

DTG		E 124 FF DIEMATIC	E 125 FF DIEMATIC	E 126 FF DIEMATIC
Type de brûleur		8388-6542	8388-6524	8388-6525
Injecteur brûleur H et L		200A	200 A	200 A
Injecteur propane		134 B	134 B	134 B
Pression nourrice H	mbar	18	18	18
Pression nourrice L	mbar	22	22	22
Pression nourrice propane	mbar	35	35	35
Débit gaz H	m <sup>3</sup> /h	2,13	2,82	3,52
Débit gaz L	m <sup>3</sup> /h	2,26	3	3,74
Débit propane	kg/h	1,56	2,07	2,59

#### Prises de pression gaz

Type de gaz	Pression d'alim. en mbar
GN type H (G20)	20
GN type L (G25)	25
Propane (G31)	37
Butane	29

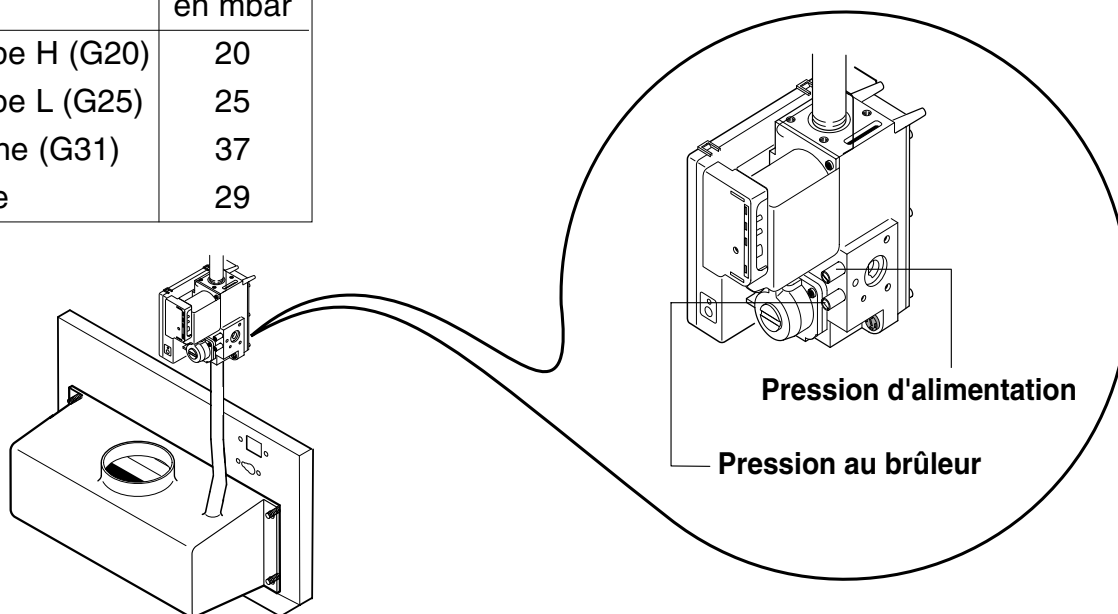

8388G008

## Réglage palier de démarrage

Si nécessaire, la pression au démarrage peut être réglée sur la vanne gaz à l'aide d'un tournevis plat, après avoir ôté la protection E.

D'usine, la pression au démarrage est réglée au mini, correspondant à la position (↑) pour un fonctionnement au gaz naturel.

Elle peut être adaptée à une valeur comprise entre le mini et le maxi.

Remarque :

. dans le cas du remplacement de la vanne gaz, vérifier que le régulateur (vis sous le capot C) est vissé à fond

. pour le fonctionnement au propane, il est conseillé de régler le palier de démarrage au maxi.

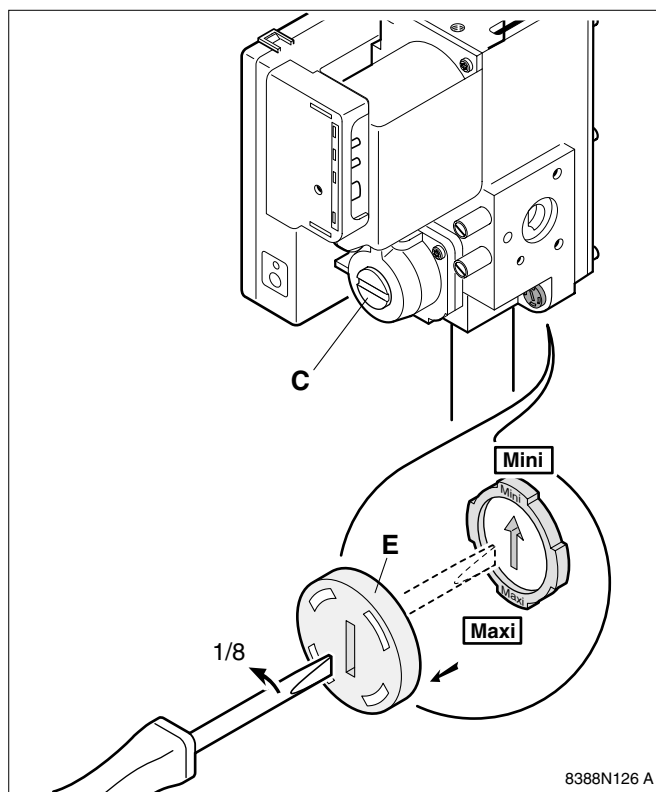

## CORPS DE CHAUFFE

### Nettoyage du corps de chauffe

L'état d'encrassement du corps de chauffe doit être contrôlé une fois par an.

S'il est nécessaire de ramoner la chaudière, retirer le tiroir brûleur du corps de chauffe pour éviter que des dépôts et de la suie ne viennent obturer les orifices des rampes gaz.

Une fois le brûleur déposé comme indiqué précédemment :

- Retirer le chapiteau fixé par 2 vis + rondelles à dents 1,
- Déconnecter la gaine d'amenée d'air du caisson de ventilateur 2,
- Dévisser les 2 écrous de fixation 3 de la traverse 4 du caisson de ventilateur,
- Oter la traverse 4,
- Retirer le couvercle d'accès 5,
- Débrancher le câblage de liaison coffret/ventilateur - pressostat 6 en retirant le connecteur de la plaque frontale,
- Déboîter le raccordement du conduit concentrique 7,
- Retirer le caisson de ventilateur complet 8,
- Nettoyer le corps de la chaudière à l'aide de la brosse spéciale livrée.

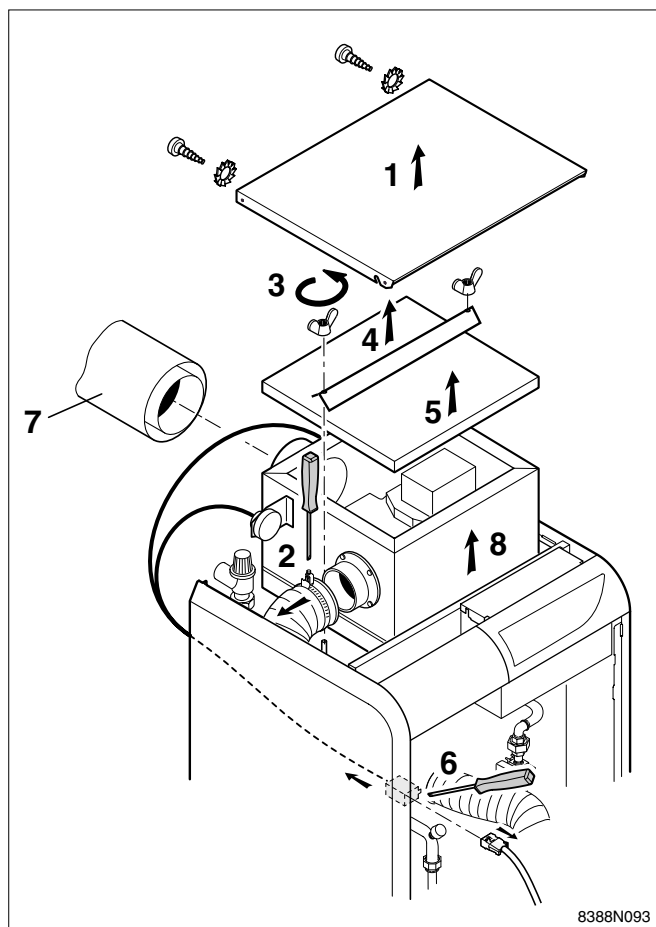

5

Pour le remontage, procéder en sens inverse.

## BRULEUR PRINCIPAL ET BRULEUR D'ALLUMAGE

### Changement des injecteurs des brûleurs sur version boîte assemblée avec vis

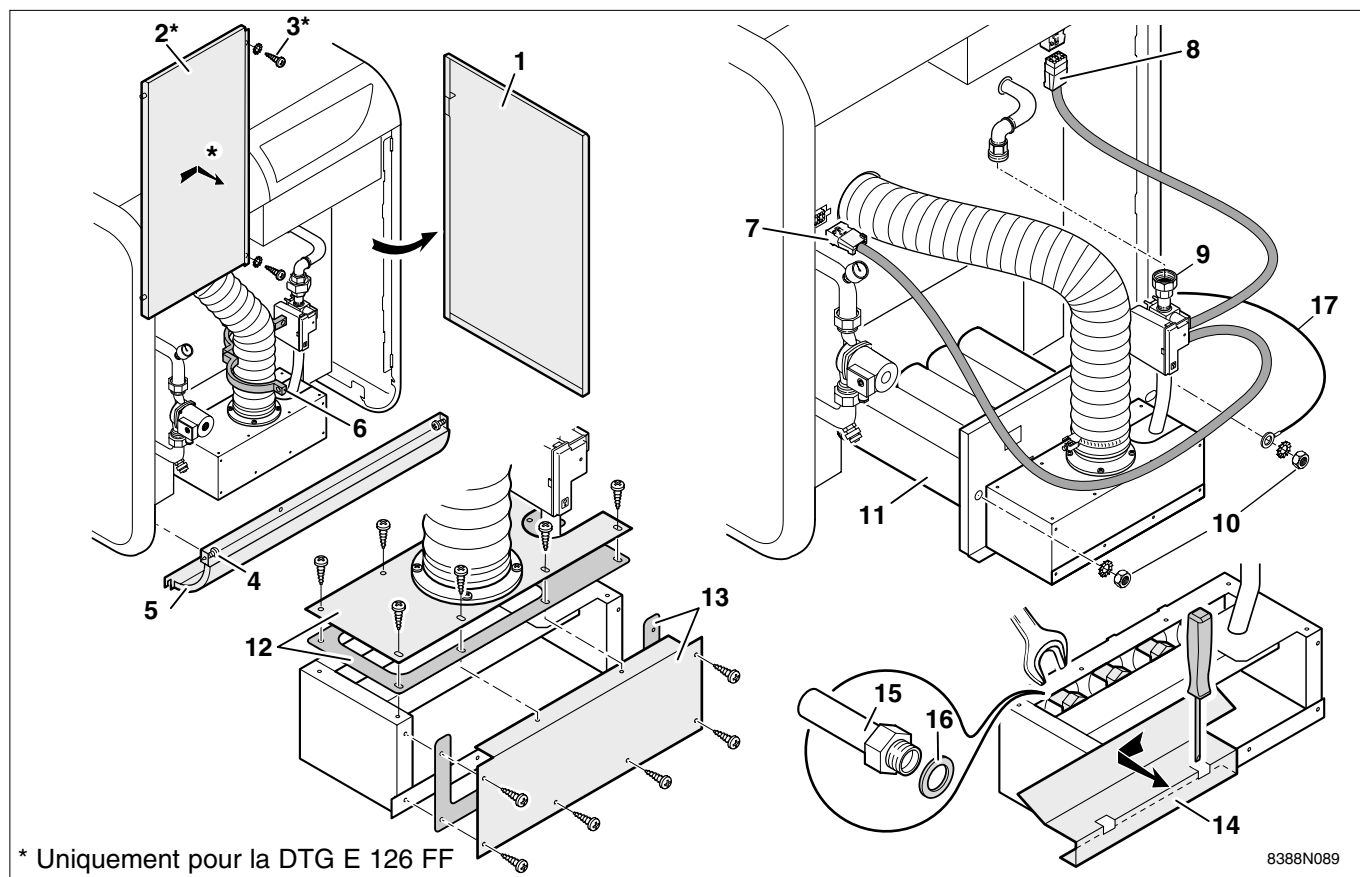

\* Uniquement pour la DTG E 126 FF

8388N089

- Couper l'alimentation électrique de la chaudière.
- Couper l'alimentation gaz.
- Décrocher la porte **1** de la chaudière.
- (\*) Uniquement pour le DTG E 126 FF : Démontez le panneau complémentaire **2** fixée par 2 vis + 2 rondelles à dents **3**.
- Démontez la traverse **5** fixée par les 2 vis **4**.
- Ouvrez le collier **6** à l'aide d'un tournevis.
- Débranchez les connecteurs **7** et **8**.
- Dévissez le raccord union **9** du tube d'arrivée gaz.
- Démontez le tiroir brûleur **11** fixé par 2 écrous + rondelles **10**.
- Retirez le couvercle supérieur **12** avec son joint du caisson d'air du brûleur, fixé par 8 vis.
- Retirez le couvercle facial **13** avec son joint du caisson d'air du brûleur fixé par 6 vis.
- Retirez le déflecteur **14** de la nourrice en introduisant un tournevis dans les ouvertures du déflecteur **14** et en le tirant vers soi.
- Démontez les injecteurs gaz naturel avec une clé de **12**.
- Remontez les injecteurs propane **15** avec leurs **joints neufs 16** avec une **clé de 13**.
- Remettez en place le déflecteur **14**.
- Remontez successivement les couvercles **13** et **12** sur le caisson d'air du brûleur, en veillant à remettre leurs joints correctement en place.
- Remontez le tiroir brûleur en veillant à remettre en place le fil de masse du brûleur **17** fixé sur l'écrou de fixation droit du tiroir brûleur.
- Faites un essai d'étanchéité après avoir serré le raccord union **9**.
- Rebranchez les connecteurs **7** et **8**.
- Positionnez la gaine dans son collier de fixation **6** et fixer celui-ci à l'aide d'un tournevis.
- Remontez la traverse **5** et remontez la porte de la chaudière.

## Changement des injecteurs des brûleurs sur version boîte mécano-soudée

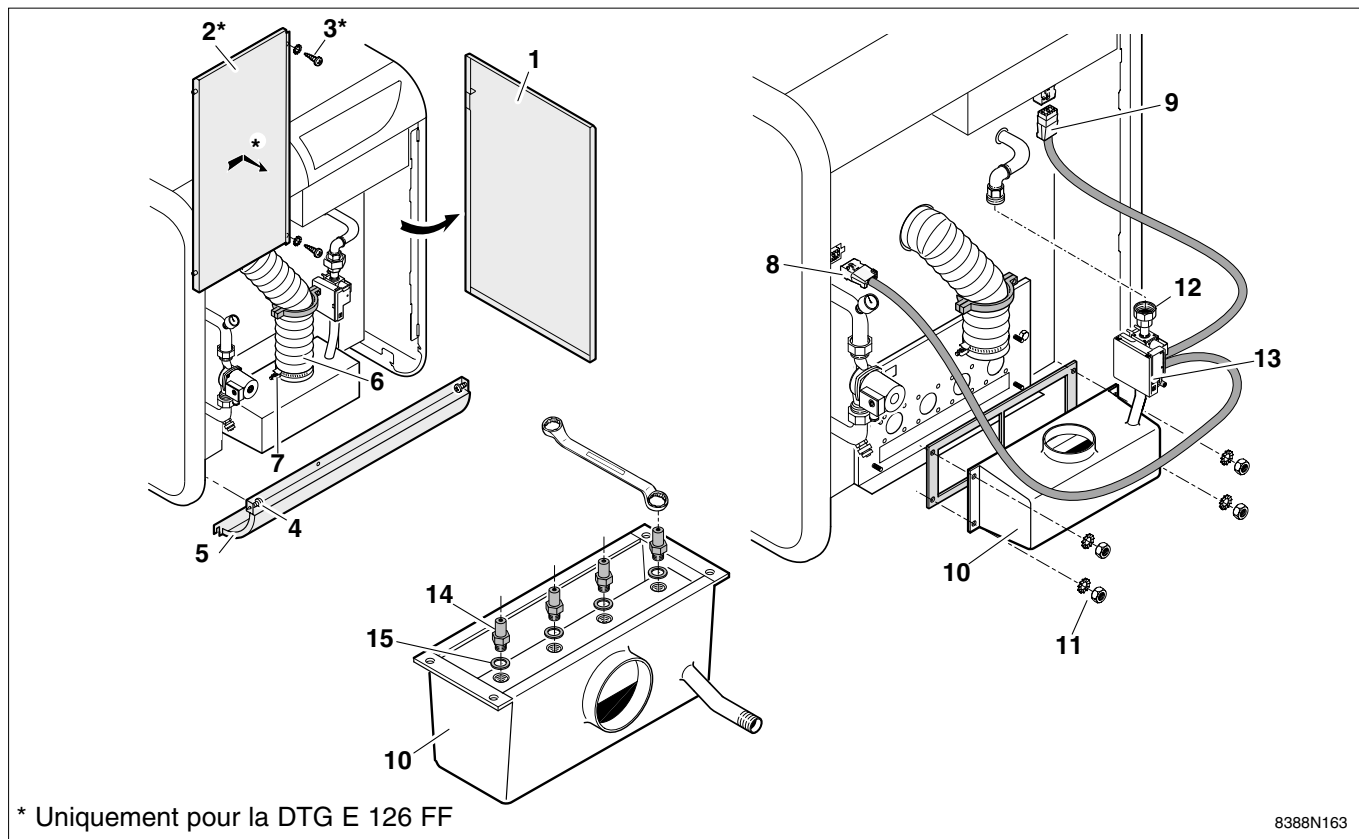

- Couper l'alimentation électrique de la chaudière.
- Couper l'alimentation gaz.
- Décrocher la porte **1** de la chaudière.
- (\*) Uniquement pour la DTG E 126 FF : Démontez le panneau complémentaire **2** fixée par 2 vis + 2 rondelles à dents **3**.
- Démontez la traverse **5** fixée par les 2 vis **4**.
- Démontez la gaine flexible **6** en desserrant le collier de fixation **7**.
- Débrancher les connecteurs **8** et **9**.
- A l'aide d'une clé de **10**, démontez la boîte à air **10** fixée par 4 écrous + rondelles à dents **11**.
- Dévissez le raccord union **12** du tube d'arrivée gaz.
- Retirez l'ensemble boîte à air **10** + vanne gaz et coffret **13**.
- Démontez les injecteurs gaz naturel avec une clé de **12**.
- Remontez les injecteurs propane **14** avec **leurs joints neufs 15** avec une clé de **13**.
- Remontez l'ensemble boîte à air **10** + vanne gaz et coffret **13** en veillant à remettre les joints correctement en place.
- Faire un essai d'étanchéité après avoir serré le raccord union **12**.
- Rebrancher les connecteurs **8** et **9**.
- Positionner la gaine dans son collier de fixation **7** et fixer celui-ci à l'aide d'un tournevis.
- Remontez la traverse **5** et remontez le poste de chaudière.

## Nettoyage du brûleur

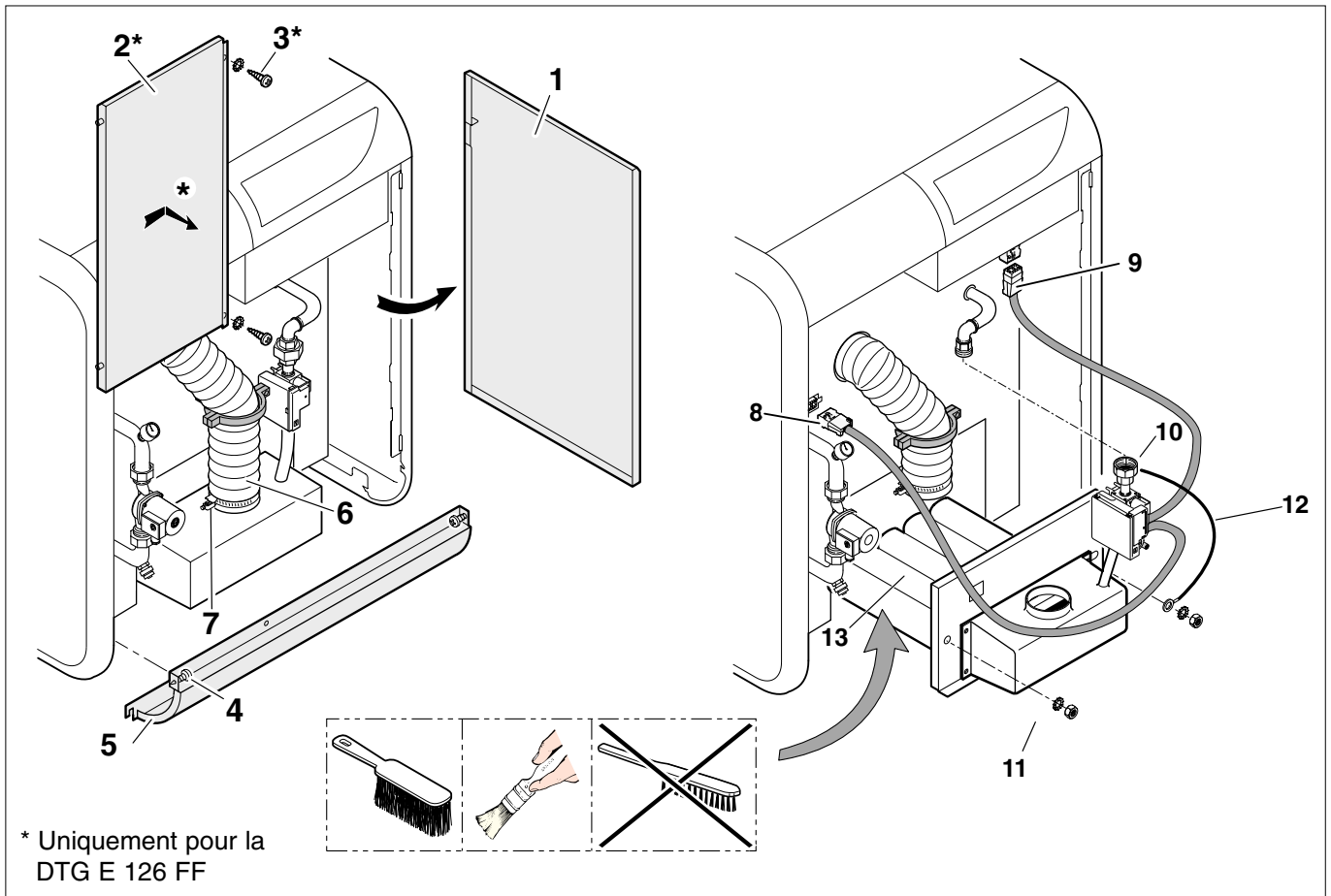

8388N092 A

Le nettoyage du brûleur doit être effectué régulièrement pour assurer un bon rendement. Il est conseillé de le faire au moins 1 fois par an.

### Démontage du brûleur :

- Couper l'alimentation électrique chaudière,
- Couper l'alimentation gaz,
- Décrocher la porte **1** de la chaudière,
- (\*) Uniquement pour la DTG E 126 FF :  
Démontez le panneau complémentaire **2** fixée par 2 vis+ 2 rondelles à dents **3**,
- Démontez la traverse **5** fixée par les 2 vis **4**,
- Démontez la gaine flexible **6** en desserrant le collier de fixation **7**,
- Débrancher les connecteurs **8** et **9**,
- Dévisser le raccord union **10** du tube d'arrivée gaz,
- Démontez le tiroir brûleur **13** fixé par 2 écrous + rondelles **11**, à l'aide d'une clé de **13**,
- Pour le remontage, procéder en sens inverse.

### Nettoyage du brûleur :

- Brossez les rampes du brûleur à l'aide d'une brosse souple, d'une balayette ou en utilisant un aspirateur.

### Ne pas utiliser de brosse métallique !



Au remontage, veillez à remettre en place le fil de masse du brûleur **12** fixé sur l'écrou de fixation droit du tiroir brûleur.

Après le remontage, faire un contrôle d'étanchéité.

## BOITE A FUMEE ET A AIR

### Contrôle du pressostat air (nécessaire qu'en cas de dysfonctionnement de la chaudière)

Les préréglages en usine du pressostat air sont les suivants :

- pression d'enclenchement ( $\Delta P$  ON) : 0,75 mbar (ou 7,5 mm CE)

Pour contrôler ces valeurs, il faut intercaler un manomètre incliné suivant le schéma ci-dessous.

**Les mesures sont à effectuer avec la chaudière raccordée à la ventouse.**

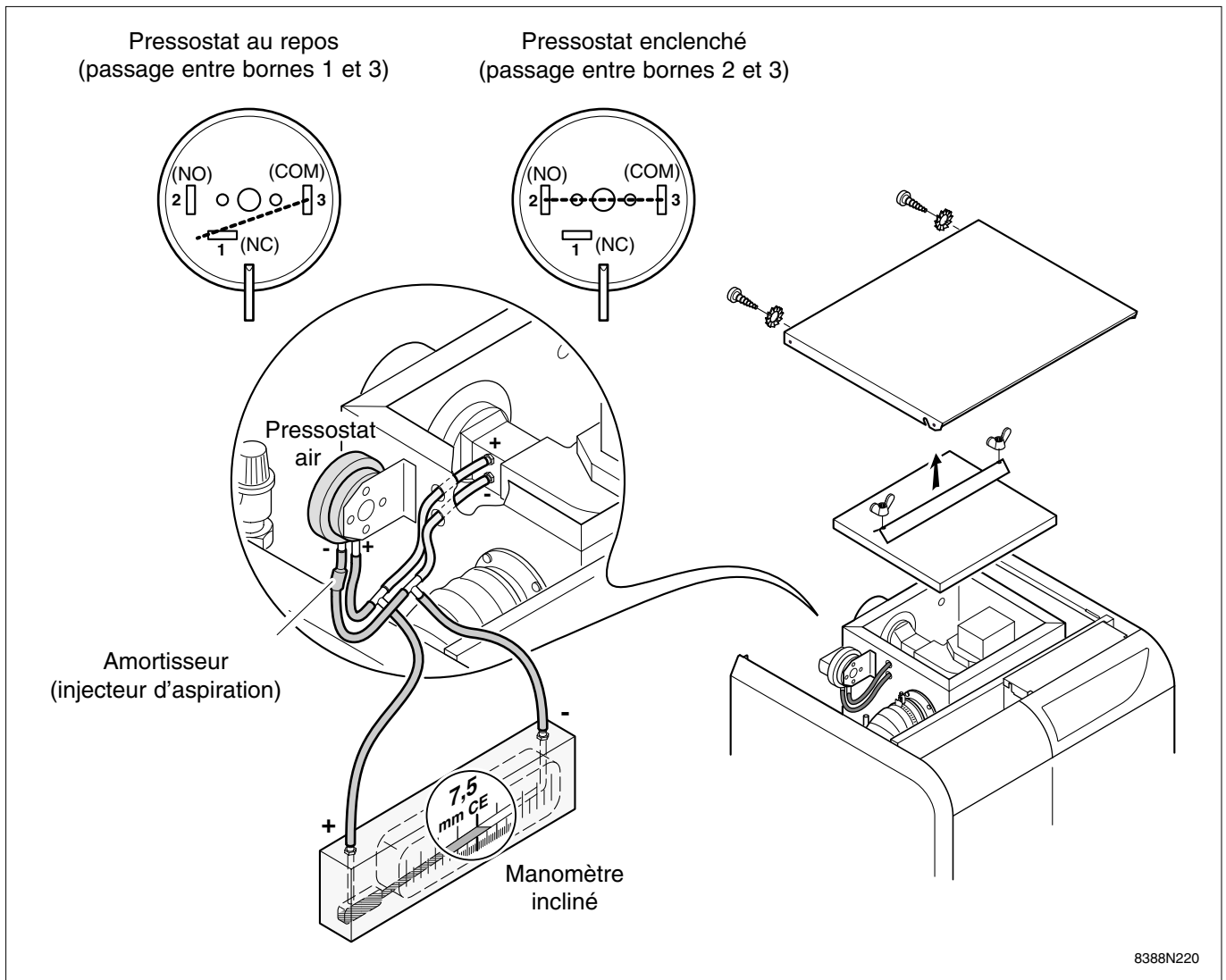

#### ● Chaudière à l'arrêt (Ventilateur à l'arrêt)

- La différence de pression mesurée aux bornes du pressostat doit être nulle.
- Le pressostat doit être en position repos, dans le cas contraire il faut changer de pressostat.

#### ● Chaudière en préventilation (Ventilateur en marche)

- La différence de pression mesurée aux bornes du pressostat doit dépasser 7,5 mm CE pour que le pressostat s'enclenche et permette ainsi la mise en route de la chaudière.
- Si la différence de pression mesurée aux bornes du pressostat reste inférieure à 7,5 mm CE, **vérifier les conduits de raccordement et le réglage du volet d'air.**
- Si la différence de pression mesurée aux bornes du pressostat est supérieure à 7,5 mm CE et que le pressostat ne s'est pas enclenché, il faut changer le pressostat.



**Attention : respecter les bornes pour le branchement en cas de remplacement du pressostat.**

## Réglage du volet d'air

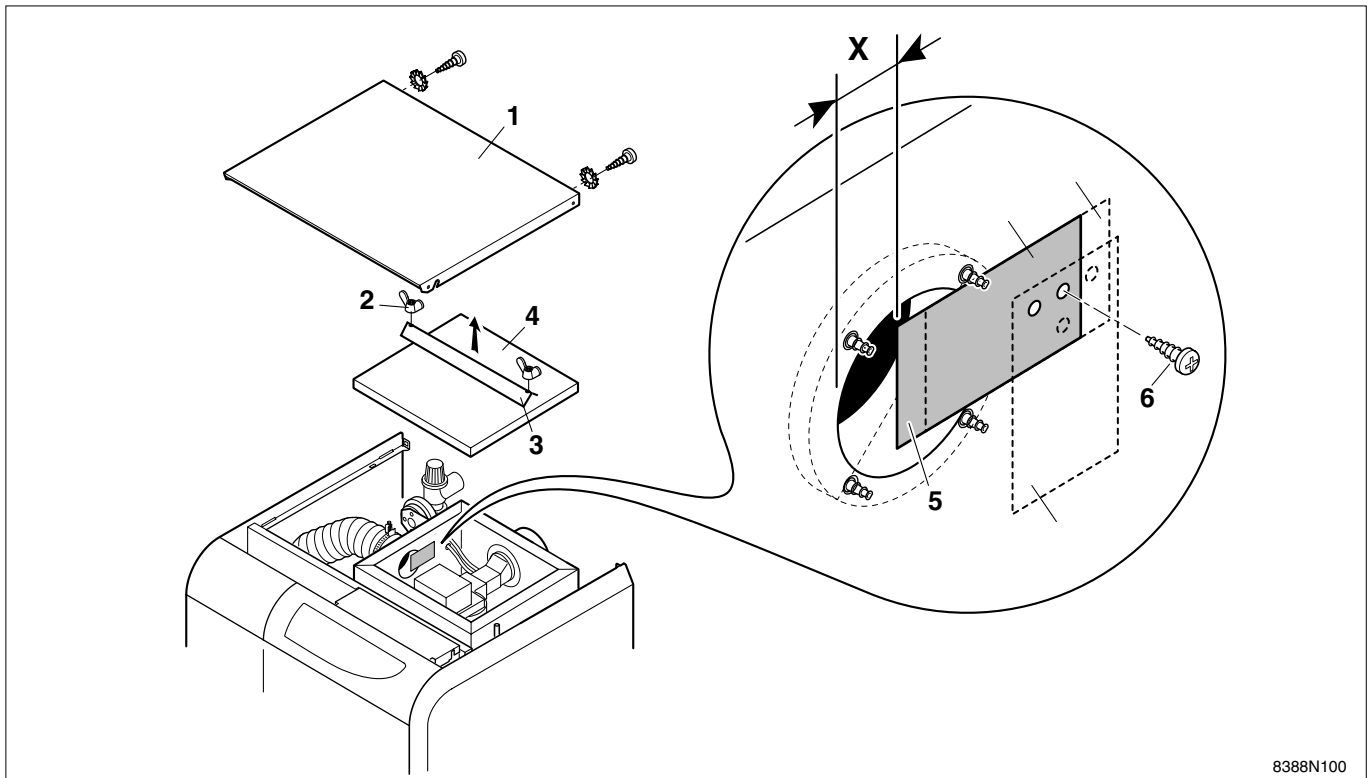

8388N100

Les chaudières sont équipées d'un volet de réglage d'air 5 permettant d'ajuster la combustion en fonction du raccordement de la ventouse. **Ce volet d'air 5 est monté d'origine en position A.** Sa position doit être modifiée en fonction de la longueur de raccordement de la ventouse (voir tableaux ci-dessous).

### ● Réglage du volet d'air 5 :

- Retirer le chapiteau 1 fixé par 2 vis + rondelles à dents

- Dévisser les 2 écrous à oreilles 2 et retirer la traverse 3

- Retirer le couvercle d'accès 4.

- Dévisser la vis de fixation 6

- Placer le volet d'air 5 en fonction de la cote X en respectant les critères du tableau ci-dessous.

- Revisser et serrer impérativement la vis de fixation 6 afin de garantir l'étanchéité du caisson d'air.

### ● DTG E 124 FF :

Désignation	Longueur L (*)	Réglage du volet d'air : Distance X	Pos.
Ventouse horizontale	de 0 à 2 m	10 mm	<b>A</b>
	de 2 à 6 m	25 mm	<b>B</b>
	de 6 à 8 m	80 mm	<b>C(**)</b>
Ventouse verticale	de 0 à 6 m	10 mm	<b>A</b>
	de 6 à 12 m	25 mm	<b>B</b>

### ● DTG (E) 125 FF :

Désignation	Longueur L (*)	Réglage du volet d'air : Distance X	Pos.
Ventouse horizontale	de 0 à 2 m	25 mm	<b>A</b>
	de 2 à 4 m	35 mm	<b>B</b>
	de 4 à 7 m	80 mm	<b>C(**)</b>
Ventouse verticale	de 0 à 6 m	35 mm	<b>B</b>
	de 6 à 12 m	80 mm	<b>C(**)</b>
3CE concentrique	de 0 à 2 m	35 mm	<b>B</b>
	de 2 à 3 m	80 mm	<b>C**</b>
3CE parallèle	de 0 à 2 m	25 mm	<b>A</b>
	de 2 à 4 m	35 mm	<b>B</b>
	de 4 à 7 m	80 mm	<b>C**</b>

### ● DTG (E) 126 FF :

Désignation	Longueur L (*)	Réglage du volet d'air : Distance X	Pos.
Ventouse horizontale, verticale ou 3CE parallèle	de 0 à 3 m	30 mm	<b>A</b>
	de 3 à 6 m	40 mm	<b>B</b>
	de 6 à 10 m	80 mm	<b>C(**)</b>

(\*) Se reporter aux notices pour les longueurs de raccordement L.

(\*\*) La position C correspond à la position du volet d'air ouvert au maximum. (Volet d'air tourné à 90°)



## Emboîtement des accessoires sur la boîte à air

### . Terminal ou rallonge en $\varnothing$ 80/110 pour DTG 124 et 125 FF

- emboîter bien à fond l'accessoire jusqu'à ce que le tube inférieur bute sur la sortie du ventilateur
- l'étanchéité se fait en partie extérieure  $\varnothing$  110 mm avec le bracelet de caoutchouc livré à cet effet

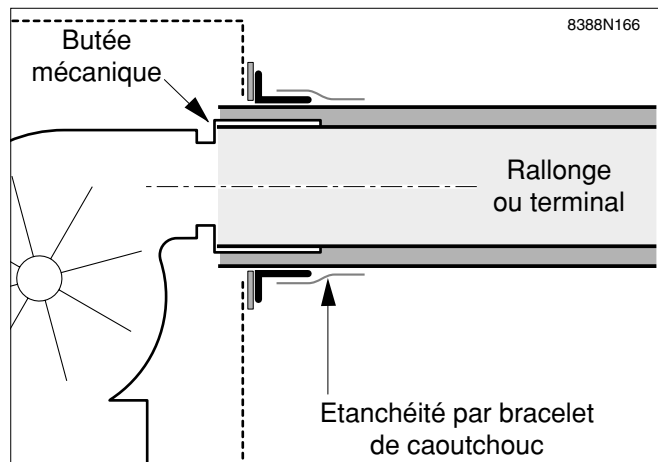

### . Coude en $\varnothing$ 80/110 pour DTG 124 et 125 FF

- emboîter le coude bien à fond jusqu'à ce que les nervures de renfort butent sur le diamètre extérieur  $\varnothing$  110 mm de la boîte à air
- l'étanchéité se fait en partie extérieure  $\varnothing$  110 mm avec le bracelet de caoutchouc livré à cet effet

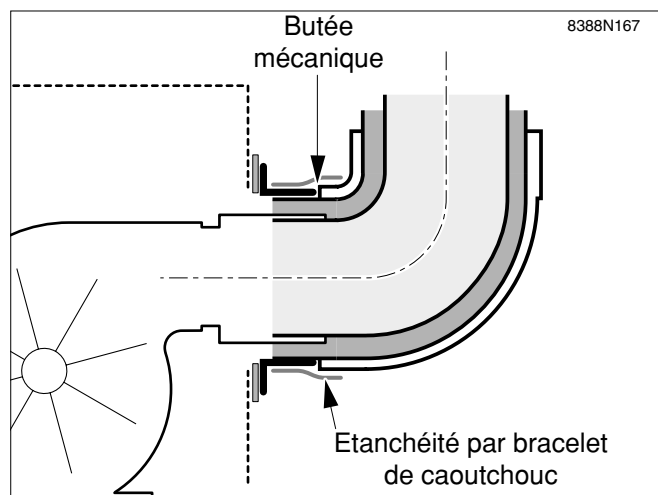

### . Rallonge, réduction ou coude en $\varnothing$ 80/125 pour DTG 126 FF

- emboîter bien à fond l'accessoire jusqu'à ce que le renflement périphérique vienne en butée avec la buse de la boîte à air  $\varnothing$  125 mm
- l'étanchéité se fait par déformation du joint plat de buse  $\varnothing$  125 mm

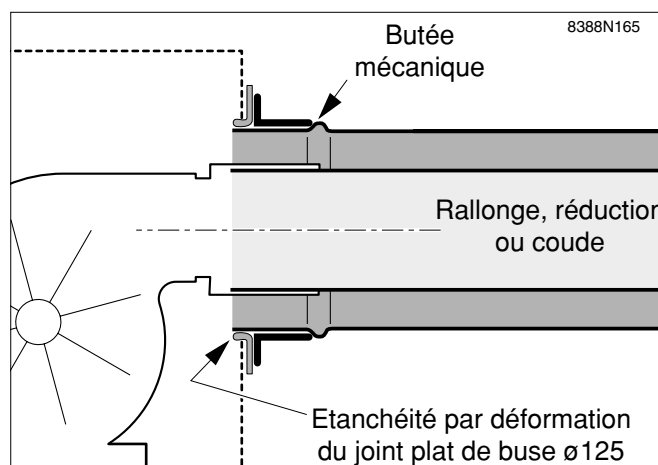

## DTG 120 S

### BLOC GAZ ET VEILLEUSE

#### Equipement, pression, débit gaz

DTG		123 S	124 S	125 S	126 S	127 S	128 S	129 S	120.10 S
Type de brûleur	Worgas	8388-8931	8388-8932	8388-8933	8388-8934	8388-8935	8388-8936	8388-8937	8388-8938
	Polidoro	8388-8716	8388-8717	8388-8718	8388-8719	8388-8720	8388-8721	8388-8722	8388-8723
	Variante Furigas	8388-8724	8388-8725	8388-8726	8388-8727	8388-8728	8388-8729	8388-8730	8388-8731
Injecteur brûleur H et L		200 A	200 A	200 A	200 A	200 A	200 A	200 A	200 A
Injecteur propane		134 B	134 B	134 B	134 B	134 B	134 B	134 B	134 B
Pression nourrice H	mbar	18	18	18	18	18	18	18	18
Pression nourrice L	mbar	22	22	22	22	22	22	22	22
Pression nourrice propane	mbar	35	35	35	35	35	35	35	35
Débit gaz H	m <sup>3</sup> /h	1,42	2,13	2,82	3,52	4,22	4,91	5,60	6,29
Débit gaz L	m <sup>3</sup> /h	1,51	2,26	3	3,74	4,49	5,22	5,95	6,69
Débit propane	Kg/h	1,04	1,56	2,07	2,59	3,10	3,61	4,11	4,62

#### Fonctionnalité du bloc gaz NOVASIT

##### ● Allumage de la veilleuse :

- Enfoncer légèrement le bouton de commande **E** du bloc de régulation, le placer sur le repère ★ puis appuyer à fond dessus. La sortie de gaz vers la veilleuse est ouverte et l'allumeur délivre un train d'étincelles.
- Lorsque la veilleuse s'allume, maintenir le bouton **E** du bloc de régulation enfoncé quelques secondes jusqu'à ce que le thermocouple soit chaud. Relâcher le bouton du bloc.

##### ● Allumage du brûleur principal :

- Placer l'interrupteur Eté/Hiver **2** sur position "Hiver" ❄.
- Réglez le thermostat **5**, la régulation **8** s'il y a lieu, de façon à ce qu'il se produise une demande de chaleur.
- Placer le bouton de commande **E** du bloc sur ☞. Le brûleur principal s'allume.

##### ● Position veilleuse :

Pour ne laisser que la veilleuse allumée, ramener le bouton de commande **E** du bloc de régulation sur position ★.

5

##### ● Extinction :

- Placer l'interrupteur Marche/Arrêt **1** en position "Arrêt" ○.
- Ramener le bouton **E** du bloc de régulation sur la position ●. Le brûleur principal et la veilleuse s'éteignent. On ne peut rallumer la veilleuse que 30 secondes après.

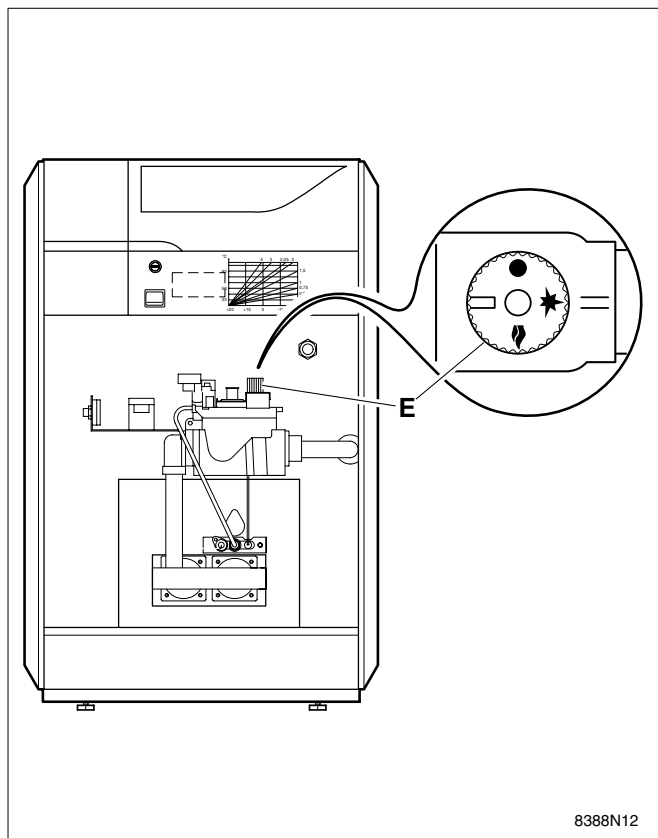

8388N12

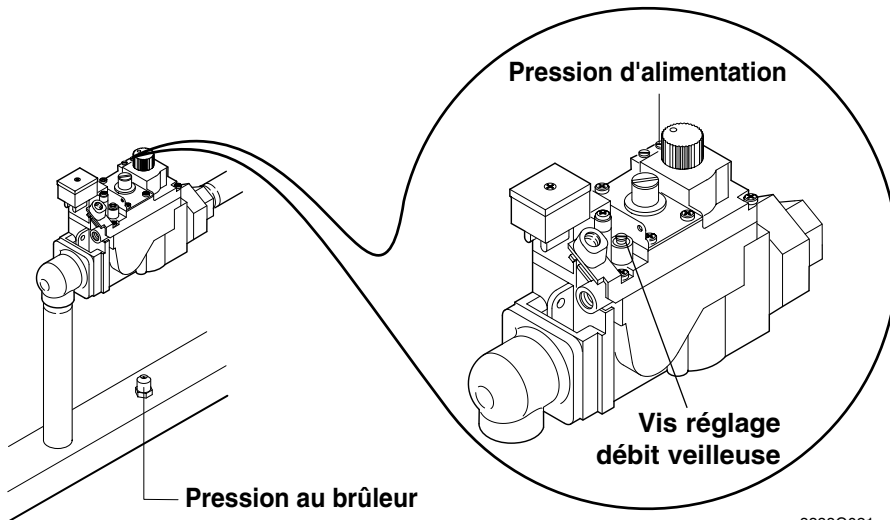

## Prises de pression gaz



Type de gaz	Pression d'alim. en mbar
GN type H (G20)	20
GN type L (G25)	25
Propane (G31)	37
Butane	29

8388G021

## Réglage du débit veilleuse

La vis de réglage du débit veilleuse permet l'augmentation  ou la diminution  du débit veilleuse.

## Changement de l'injecteur de veilleuse

- Couper l'alimentation électrique de la chaudière.
- Fermer le robinet de barrage gaz.
- Enlever la bougie d'allumage (fixée par 1 vis CB 3x6) pour accéder facilement à l'écrou H de raccordement du tube d'alimentation gaz de la veilleuse.
- Débrancher le tube d'alimentation gaz de la veilleuse (clé de 14).
- Tirer à soi le tube d'alimentation gaz de la veilleuse.
- Enlever l'injecteur de la veilleuse.
- Placer le nouvel injecteur de veilleuse.
- Remonter le tube d'alimentation veilleuse (clé de 14).
- Remonter la bougie d'allumage.

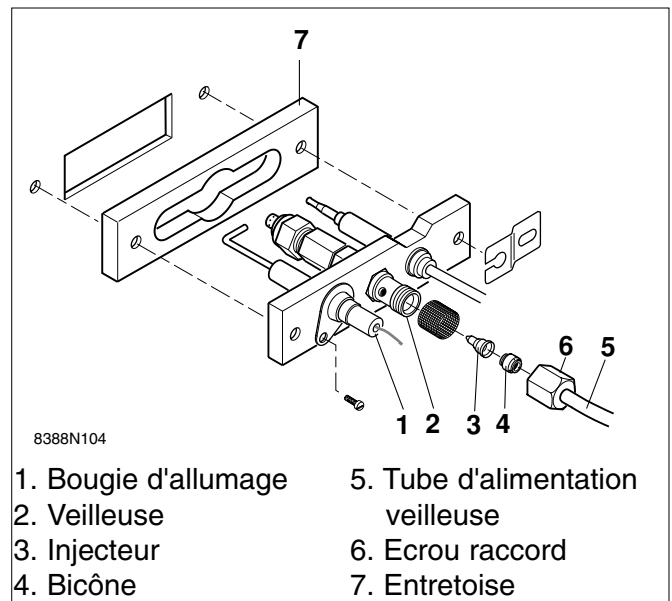

8388N104

- |                      |                                  |
|----------------------|----------------------------------|
| 1. Bougie d'allumage | 5. Tube d'alimentation veilleuse |
| 2. Veilleuse         | 6. Ecrou raccord                 |
| 3. Injecteur         | 7. Entretoise                    |
| 4. Bicône            |                                  |

	Gaz naturel	Propane
Marquage de l'injecteur veilleuse	40	30

### Contrôle de la pression à la nourrice

- Dévisser de quelques tours la vis à l'intérieur de la prise de pression de la nourrice.
- Brancher un manomètre sur la prise de pression et vérifier que la pression à la nourrice est correcte.
- Refermer la vis de prise de pression.
- Refaire un contrôle d'étanchéité.

### Contrôle de la tension à la bobine de la vanne gaz

- La veilleuse doit être allumée.
- Mesurer la tension aux bornes de la bobine de la vanne gaz à l'aide d'un voltmètre.
- Valeur minimale de la tension : 4 mV.
- Si la valeur mesurée est inférieure, nettoyer le thermocouple, les contacts du circuit thermocouple et replacer la pointe du thermocouple dans la flamme.

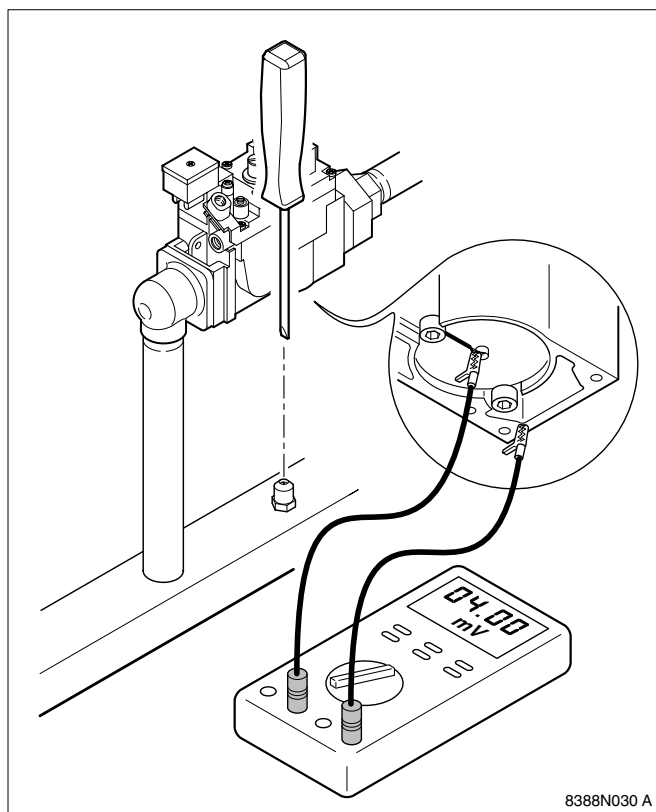

### Mise en place du bouchon

- Pour passer des gaz naturels au propane : mettre en place le bouchon livré rep. **A**. avec le kit de conversion
- Pour passer du propane aux gaz naturels : retirer le bouchon rep. **A**.

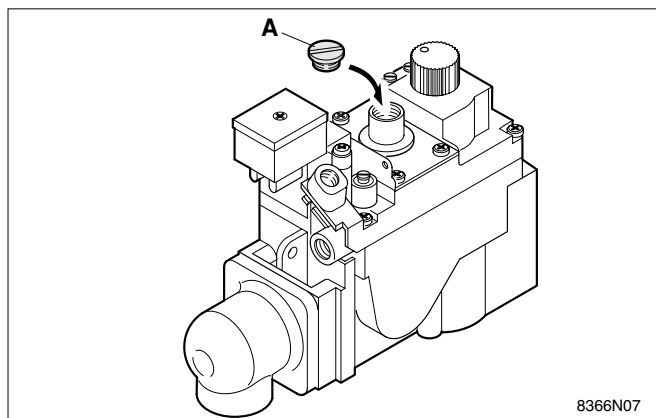

## BRULEUR PRINCIPAL ET BRULEUR D'ALLUMAGE

### Changement des injecteurs des brûleurs

Enlever les anciens injecteurs et remonter les nouveaux :

- injecteur gaz naturel : clé de 13
- injecteur gaz propane : clé de 12

**Important** : avant le remontage de l'injecteur de chaque brûleur, bien replacer le joint aluminium. Visser les injecteurs d'abord à la main et les bloquer soigneusement à la clé. Faire un contrôle d'étanchéité.

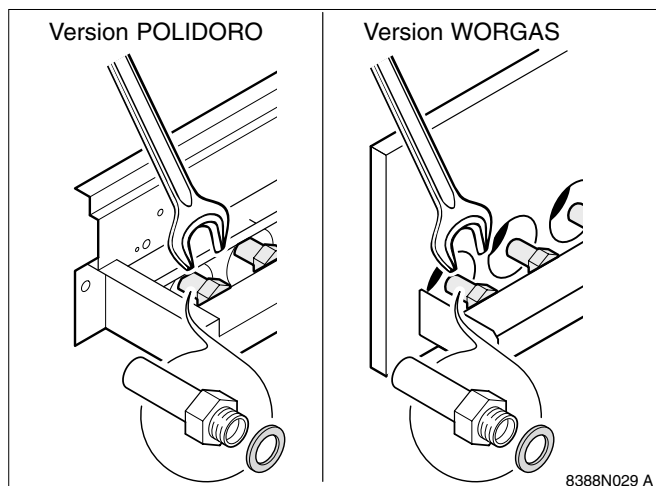

### Nettoyage du brûleur

Le nettoyage du brûleur doit être effectué régulièrement (au moins 1 fois par an) pour assurer un bon rendement. Pour le démontage du brûleur, procéder comme suit :

- couper l'alimentation électrique chaudière,
- couper l'alimentation gaz,
- ouvrir la porte **1** de la chaudière,
- uniquement pour les DTG 127 à DTG 120-10 : démonter le panneau complémentaire **3** fixé par les vis + rondelles à dents **2**,
- retirer le bulbe du thermostat de sécurité **4**,
- débrancher les connecteurs **5** et **6**,
- dévisser le raccord union **7** sur le tube d'arrivée gaz,
- démonter le tiroir brûleur **9** fixé par 2 écrous + rondelles à dents **8**.

**Important** : au remontage, remettre en place le fil de masse rep. **10** du brûleur fixé sur l'écrou de fixation droit du tiroir brûleur.

Après le remontage, faire un contrôle d'étanchéité.

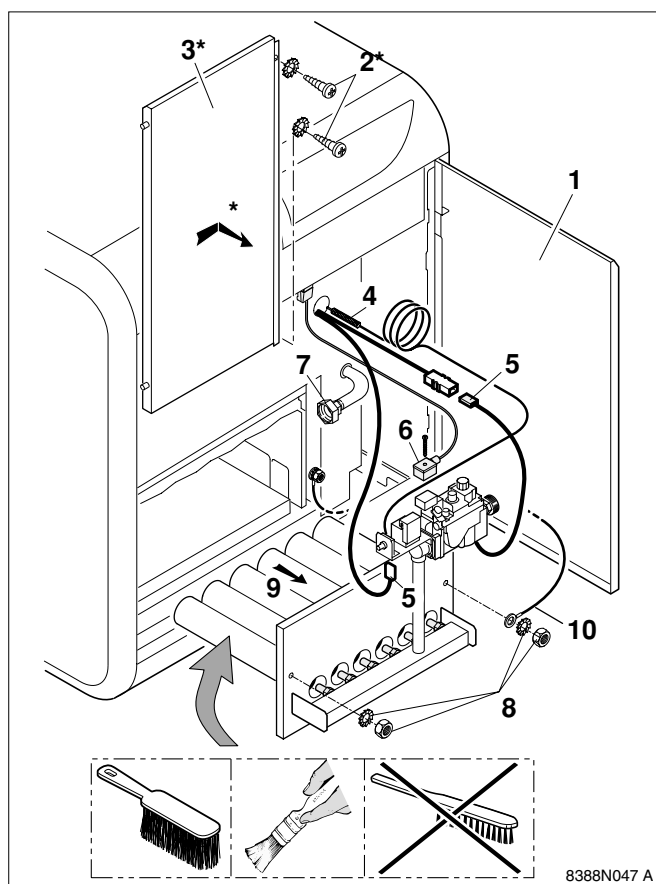

\* uniquement DTG 127 à DTG 120-10

## ALLUMAGE

### Contrôle de l'allumage

- Vérifier la présence d'étincelles lorsque le bloc gaz est actionné.
- Si aucune étincelle n'est détectée, vérifier la position de la bougie (changer la bougie si nécessaire).

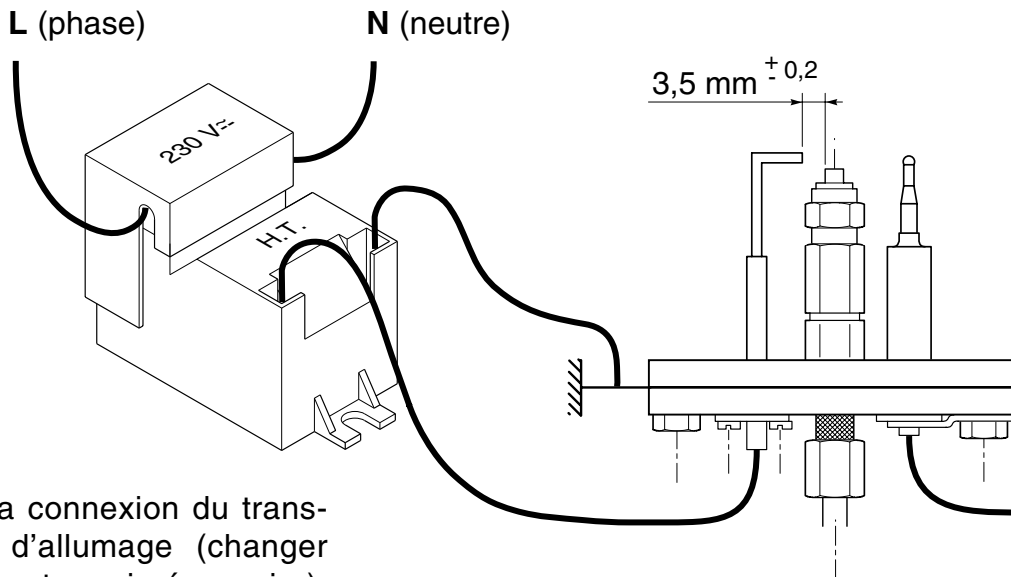

- Vérifier la connexion du transformateur d'allumage (changer le transformateur si nécessaire).

8388G062

## CORPS DE CHAUFFE

### Nettoyage du corps de chauffe

L'état d'encrassement du corps de chauffe doit être contrôlé une fois par an.

S'il est nécessaire de ramoner la chaudière, retirer le tiroir brûleur du corps de chauffe pour éviter que des dépôts et de la suie ne viennent obturer les orifices des rampes gaz.

Une fois le brûleur déposé comme indiqué précédemment :

- Retirer le chapiteau fixé par 2 vis + rondelles à dents : soulever le chapiteau à l'arrière **1** et le retirer **2**,
- Retirer le tuyau de fumée,
- Retirer l'isolation supérieure **3**,
- Décrocher le panneau arrière **4**,
- Dévisser les 2 écrous de fixation **5** de la traverse **6** de l'antirefouleur,
- Oter la traverse **6**,
- Débrancher les 2 connecteurs **7** du thermostat anti-débordement de fumées,
- Retirer l'antirefouleur **8**,
- Nettoyer le corps de la chaudière à l'aide de la brosse spéciale livrée.

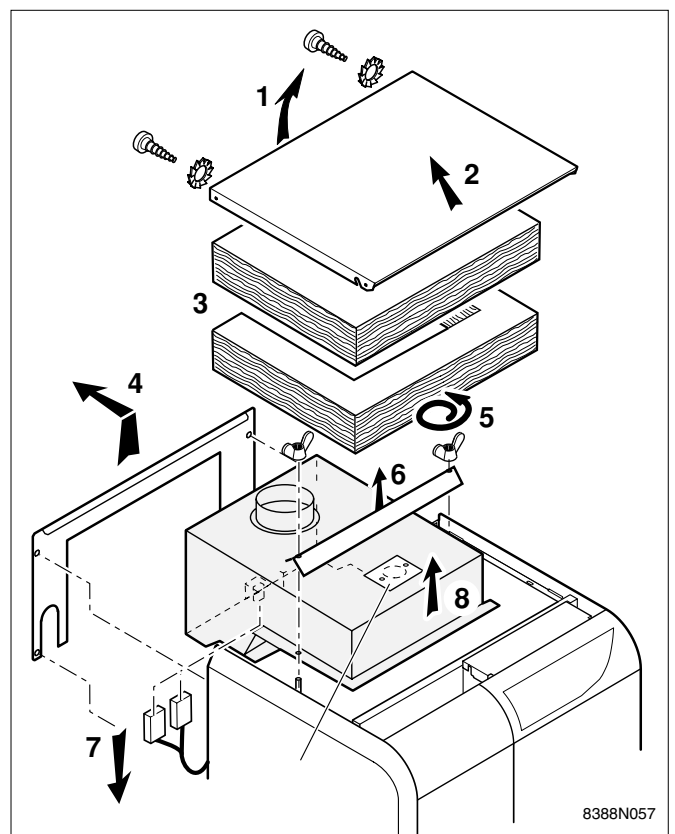

8388N057

Pour le remontage, procéder en sens inverse.

---

# SCHEMAS ELECTRIQUES

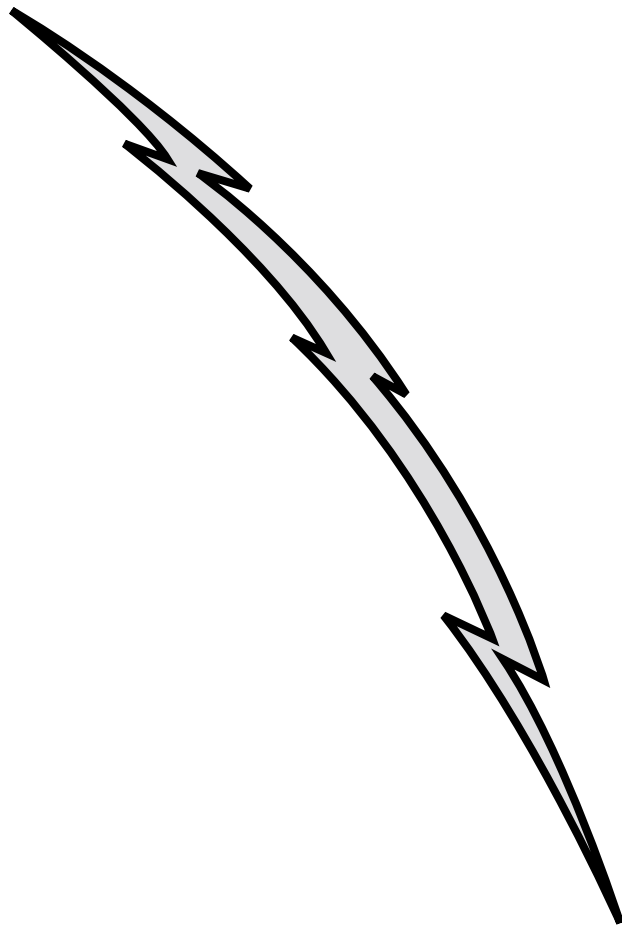





---

# SOMMAIRE

	Page(s)
SCHEMAS DE PRINCIPE INDIQUES AU DOS DES COFFRETS DE SECURITE	
Honeywell S4565BF1005 et S4565BF1112	80
Honeywell S4565A2019	80
Honeywell S4565C1025	81
SCHEMAS DE PRINCIPE	
DTG (E) 120 Eco.NOx Standard sans brûleur d'allumage	82
DTG (E) 120 Eco.NOx DIEMATIC sans brûleur d'allumage	83
DTG (E) 120 Eco.NOx Standard avec brûleur d'allumage	84 à 85
DTG (E) 120 Eco.NOx DIEMATIC avec brûleur d'allumage	86
DTG (E) 120 FF Standard	87 à 90
DTG (E) 120 FF DIEMATIC	91
DTG 120 S	92
TABLEAUX DE CORRESPONDANCE ENTRE SCHEMAS DE PRINCIPE ET SCHEMAS DE CABLAGE	
	93 à 94
SCHEMAS DE CABLAGE	
DTG (E) 120 Eco.NOx Standard sans brûleur d'allumage	95
DTG (E) 120 Eco.NOx DIEMATIC sans brûleur d'allumage	96
DTG (E) 120 Eco.NOx Standard avec brûleur d'allumage	97
DTG (E) 120 Eco.NOx DIEMATIC avec brûleur d'allumage	98
DTG (E) 120 FF Standard	99
DTG (E) 120 FF DIEMATIC	100
DTG 120 S	101

## SCHEMAS DE PRINCIPE INDICUES AUX DOS DES COFFRETS DE SECURITE

Coffret de sécurité Honeywell S4565BF1005 (10 secondes) utilisé avant 11/97 et coffret de sécurité Honeywell S4565BF1112 (55 secondes) utilisé après 11/97 pour DTG (E) 120 Eco.NOx Standard et DIEMATIC avec brûleur d'allumage

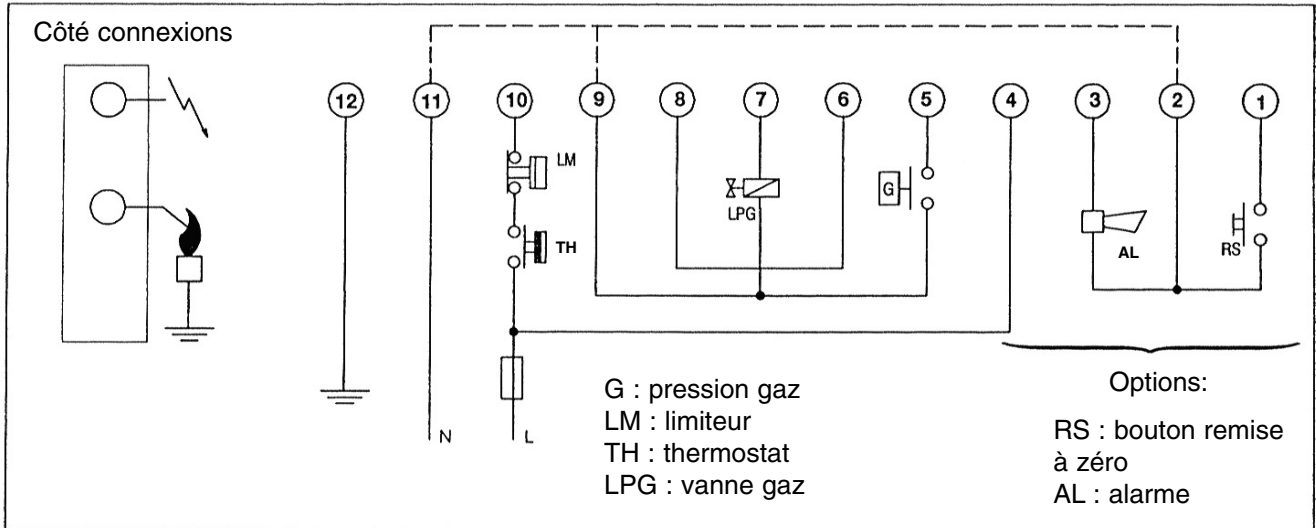

8388G025

Coffret de sécurité Honeywell S4565A2019 pour DTG (E) 120 Eco.NOx Standard et DIEMATIC sans brûleur d'allumage

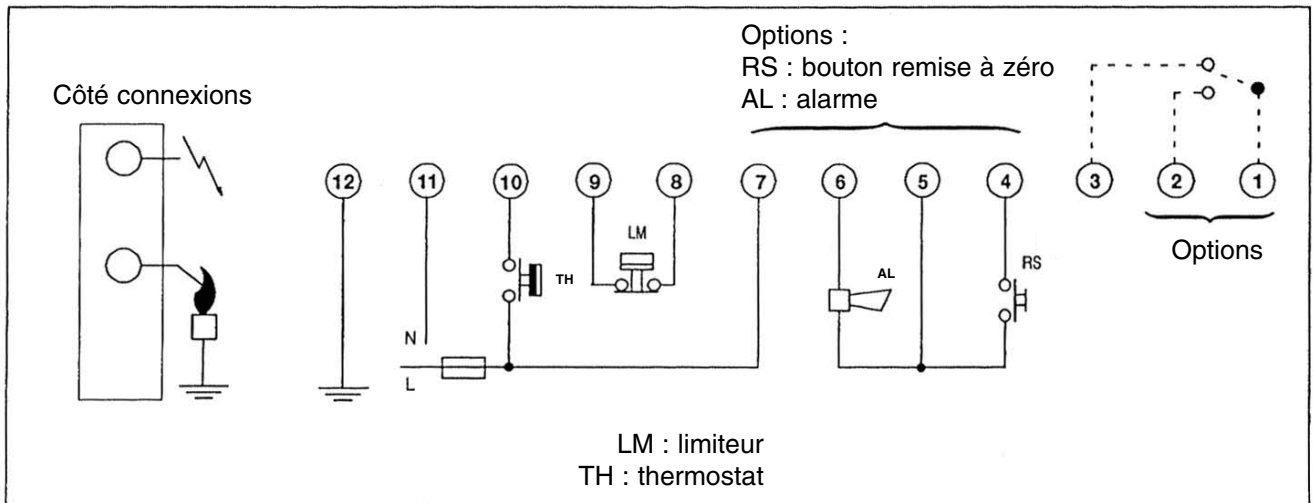

8388G026

**Coffret de sécurité Honeywell S456C1025 pour DTG (E) 120 FF Standard et DIEMATIC sans brûleur d'allumage**

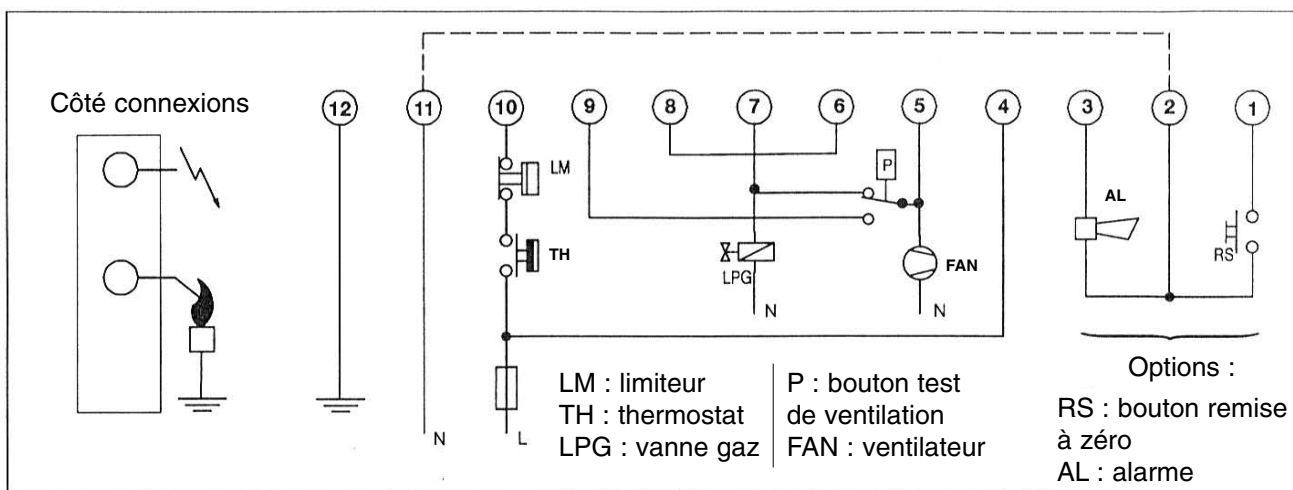

8388G027

# SCHEMAS DE PRINCIPE

## DTG (E) 120 Eco.NOx Standard sans brûleur d'allumage

### Installation avec régulation SV-matic

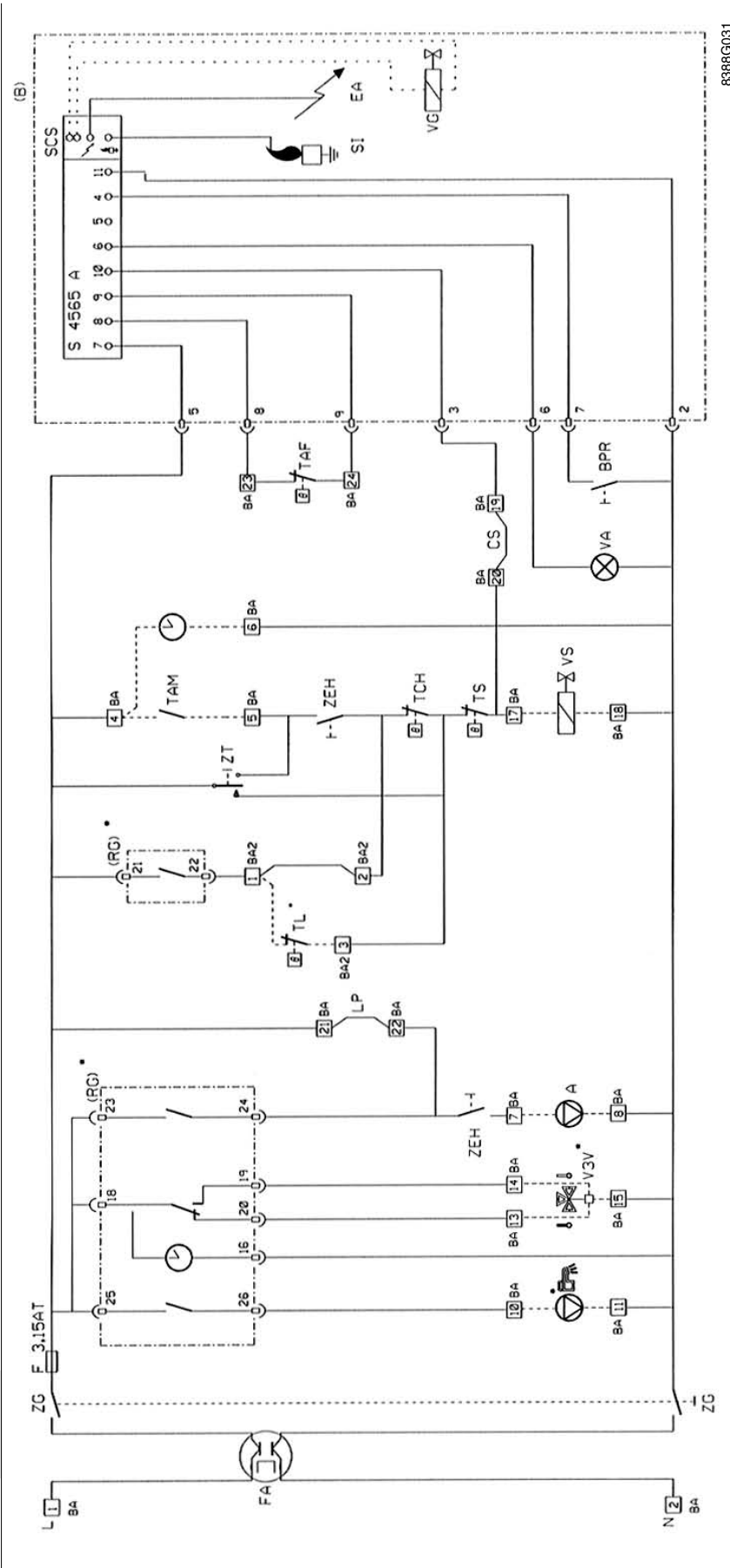

8388G031

<b>A</b>	Accélérateur		
<b>B</b>	Brûleur		
<b>BA-BA2</b>	Barrette		
<b>BPR</b>	Bouton poussoir réarmement brûleur		
<b>CS</b>	Contact de sécurité		
<b>EA</b>	Electrode d'allumage		
<b>FA</b>	Filtre antiparasite		
<b>F3,15 AT</b>	Fusible 3,15 A temporisé		
<b>L</b>	Phase		
<b>LP</b>	Logique de pompe		
<b>N</b>	Neutre		
<b>P1</b>	Pompe de charge		
<b>PSG</b>	Pressostat gaz		
<b>RG</b>	Régulation		
<b>SCS</b>	Coffret de sécurité		
<b>SI</b>	Sonde d'ionisation		
<b>TAM</b>	Thermostat d'ambiance		
<b>TCH</b>	Thermostat de chaudière		
<b>TI</b>	Transformateur d'isolement		
<b>TL</b>	Thermostat limiteur		
<b>TS</b>	Thermostat de sécurité		
<b>VA</b>	Voyant alarme		
<b>VG</b>	Vanne gaz		
<b>VS</b>	Vanne de sécurité		
<b>V3V</b>	Vanne 3 voies		
<b>ZEH</b>	Interrupteur Eté/Hiver		
<b>ZG</b>	Interrupteur général		
<b>ZT</b>	Interrupteur Test		
*	Livré en option		
→	Connecteur		
		09-09-96	Modification branchement VA et BPR
		10-07-96	Adaptation du faisceau pour branchement TI
		09-05-96	Supprimé pont TAM
		04-04-96	Changement format du schéma
			DTG 120 Standard sans brûleur d'allumage
			8388-4070

# DTG (E) 120 Eco.NOx Diematic sans brûleur d'allumage

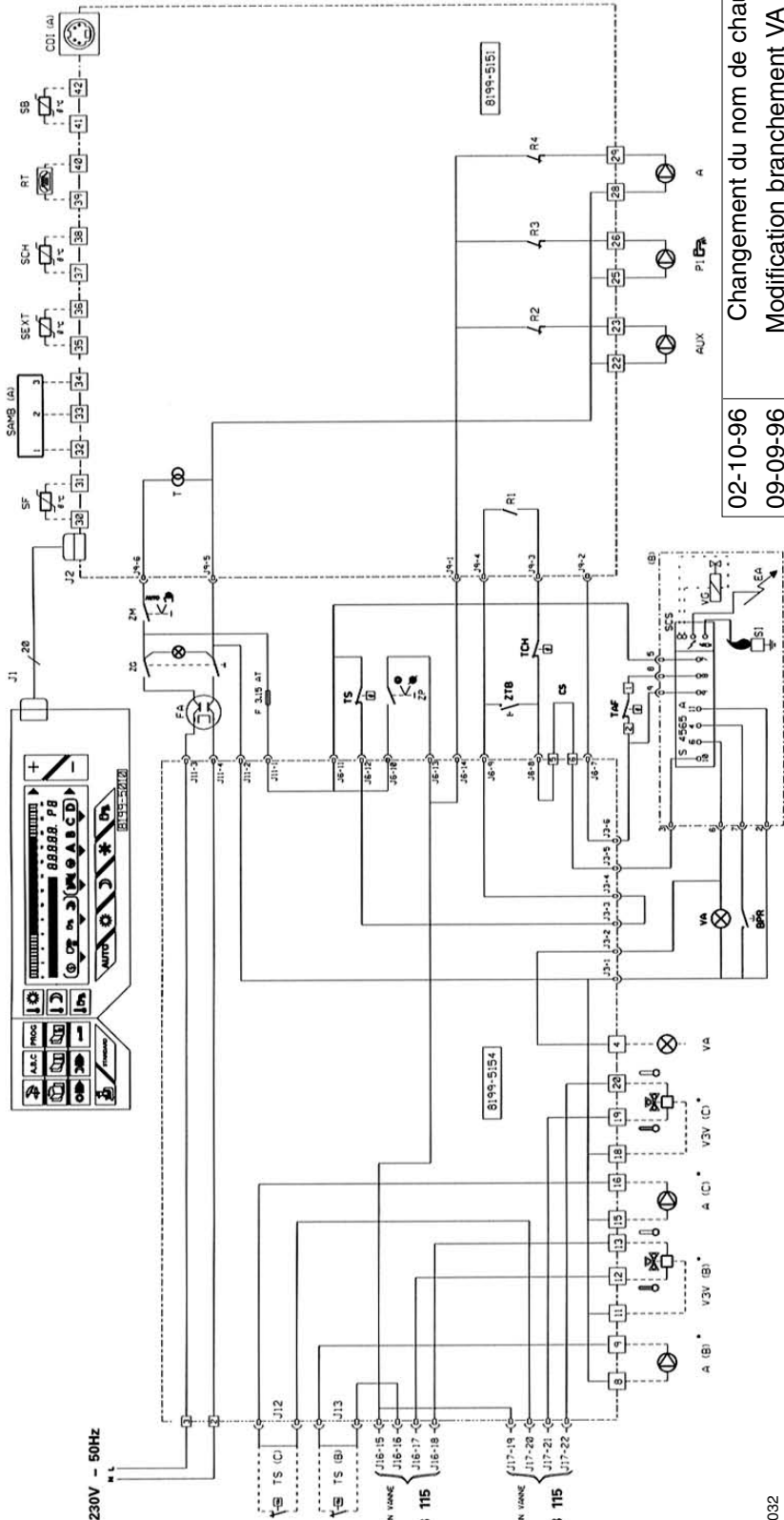

02-10-96	Changement du nom de chaudière	ind.D
09-09-96	Modification branchement VA et BPR	ind.C
04-07-96	Modification du branchement TI	ind.B
29-05-96	Déplacé CS sur la carte	ind.A
	DTG 120 Diematic sans brûleur d'allumage	8388-4072

- |                 |                                    |                        |  |                |  |
|-----------------|------------------------------------|------------------------|--|----------------|--|
| <b>A</b>        | Accélérateur                       | <b>P1</b>              | Pompe de charge  | <b>TAF-TCH</b> | Thermostat antirefouleur-chaudière         |
| <b>AUX</b>      | Pompe auxiliaire                   | <b>R1</b>              | Relais de commande brûleur 1 allure                              | <b>TS</b>      | Thermostat de sécurité                     |
| <b>B</b>        | Brûleur                            | <b>(A) - (B) - (C)</b> | circuits hydraulique   | <b>VA</b>      | Voyant alarme                              |
| <b>BPR</b>      | Bouton poussoir réarmement brûleur | <b>R2-R3-R4</b>        | Relais de commande pompe auxiliaire-pompe de charge-accelerateur | <b>VG</b>      | Vanne gaz                                  |
| <b>CDI</b>      | Commande à distance interactive    | <b>RT</b>              | Relais téléphonique  | <b>V3V</b>     | Vanne 3 voies                              |
| <b>CS</b>       | Contact de sécurité                | <b>SCS</b>             | Coffret de sécurité  | <b>ZG-ZM</b>   | Interrupteur général-InterrupteurAuto/Manu |
| <b>EA</b>       | Electrode d'allumage               | <b>SCH-SF</b>          | Sonde chaudière-sonde fumée                                      | <b>ZP-ZTB</b>  | Interrupteur pompes-Test Brûleur           |
| <b>FA</b>       | Filtre antiparasite                | <b>S AMB-SI</b>        | Sonde d'ambiance-sonde d'ionisation                              |                | Terre                                      |
| <b>F3,15 AT</b> | Fusible 3,15 A temporisé           | <b>S EXT-SB</b>        | Sonde extérieure-sonde ballon                                    | *              | Livré en option                            |
| <b>L</b>        | Phase                              | <b>T</b>               | Transformateur   | →              | Connecteur                                 |
| <b>N</b>        | Neutre                             |                        |  |                |  |

8388G032

## DTG (E) 120 Eco.NOx avec brûleur d'allumage

Installation minimale (sans option MB1, ni thermostat d'ambiance, ni régulation SV-matic)

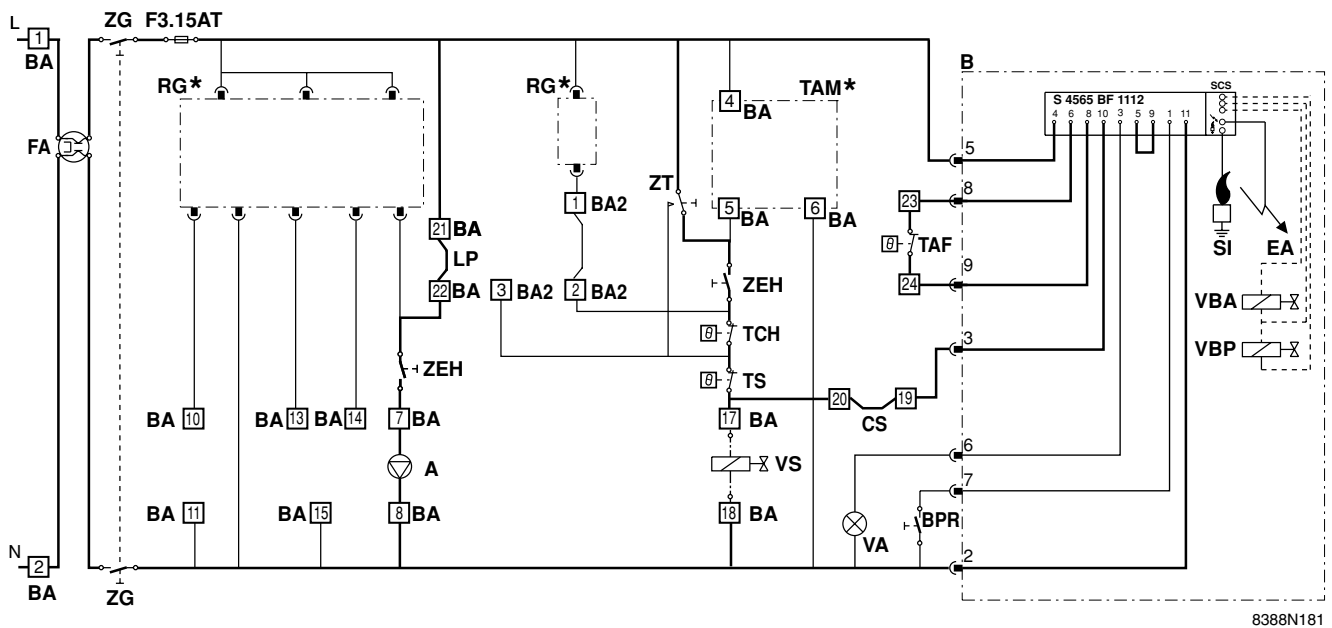

## Installation avec thermostat d'ambiance

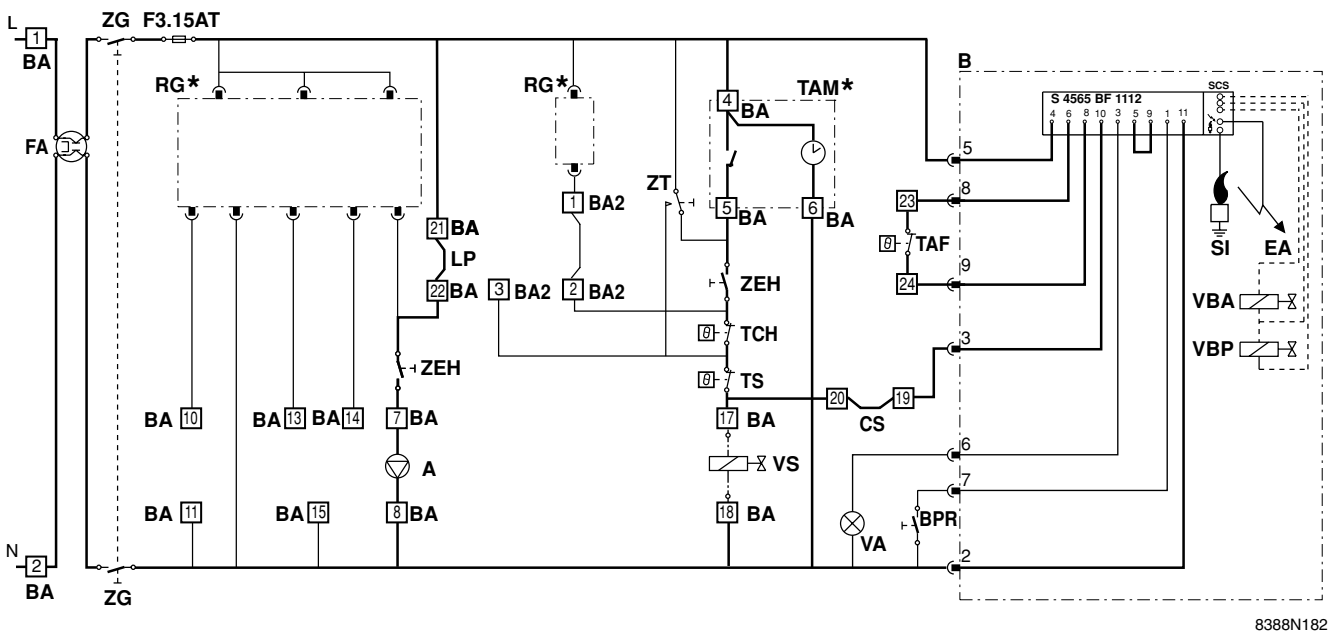

Modifications des schémas

24-07-97	Changement coffret de sécurité	ind.B
23-10-96	Changement représentation ligne gaz	ind.A
	DTG 120 Standard avec brûleur d'allumage	8388-4243

## Installation avec option MB1

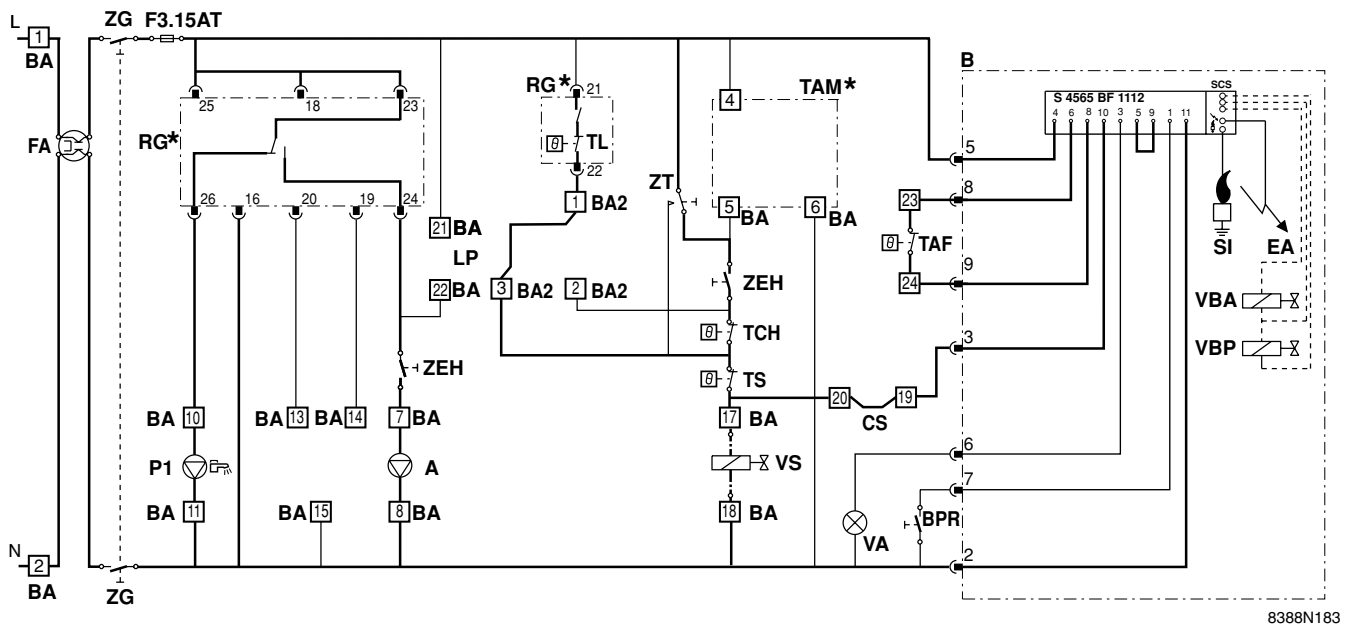

8388N183

## Installation avec régulation SV-matic

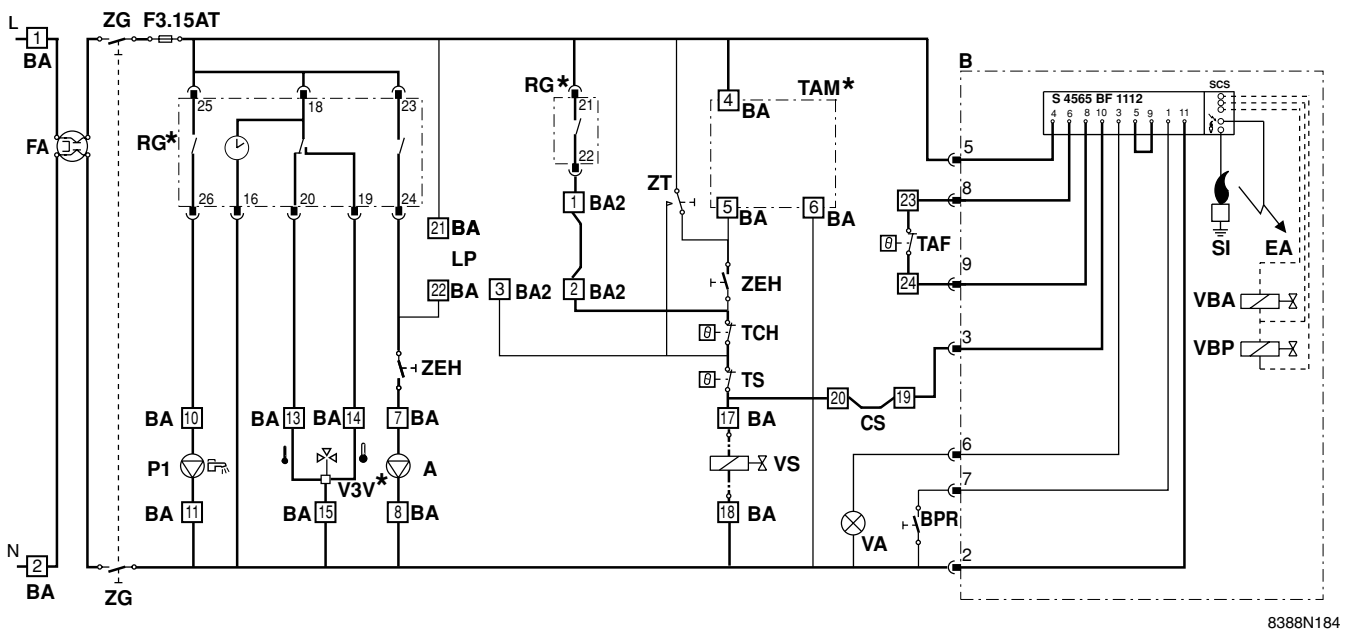

8388N184

<b>A</b>	Accélérateur	<b>N</b>	Neutre	<b>VA</b>	Voyant alarme
<b>B</b>	Brûleur	<b>P1</b>	Pompe de charge	<b>VBA</b>	Vanne du brûleur d'allumage
<b>BA-BA2</b>	Barrette	<b>PSG</b>	Pressostat gaz	<b>VBP</b>	Vanne du brûleur principal
<b>BPR</b>	Bouton poussoir réarmement brûleur	<b>RG</b>	Régulation	<b>VS</b>	Vanne de sécurité
<b>CS</b>	Contact de sécurité	<b>SCS</b>	Coffret de sécurité	<b>V3V</b>	Vanne 3 voies
<b>EA</b>	Electrode d'allumage	<b>SI</b>	Sonde d'ionisation	<b>ZEH</b>	Interrupteur Eté/Hiver
<b>FA</b>	Filtre antiparasite	<b>TAM</b>	Thermostat d'ambiance	<b>ZG</b>	Interrupteur général
<b>F3,15 AT</b>	Fusible 3,15 A temporisé	<b>TCH</b>	Thermostat de chaudière	<b>ZT</b>	Interrupteur Test
<b>L</b>	Phase	<b>TI</b>	Transformateur d'isolement	*	Livré en option
<b>LP</b>	Logique de pompe	<b>TL</b>	Thermostat limiteur	—○—	Connecteur
		<b>TS</b>	Thermostat de sécurité		

**Remarque :** pour chaque type d'installation, le circuit électrique concerné apparaît en gras.

DTG (E) 120 Eco.NOx DIEMATIC avec brûleur d'allumage

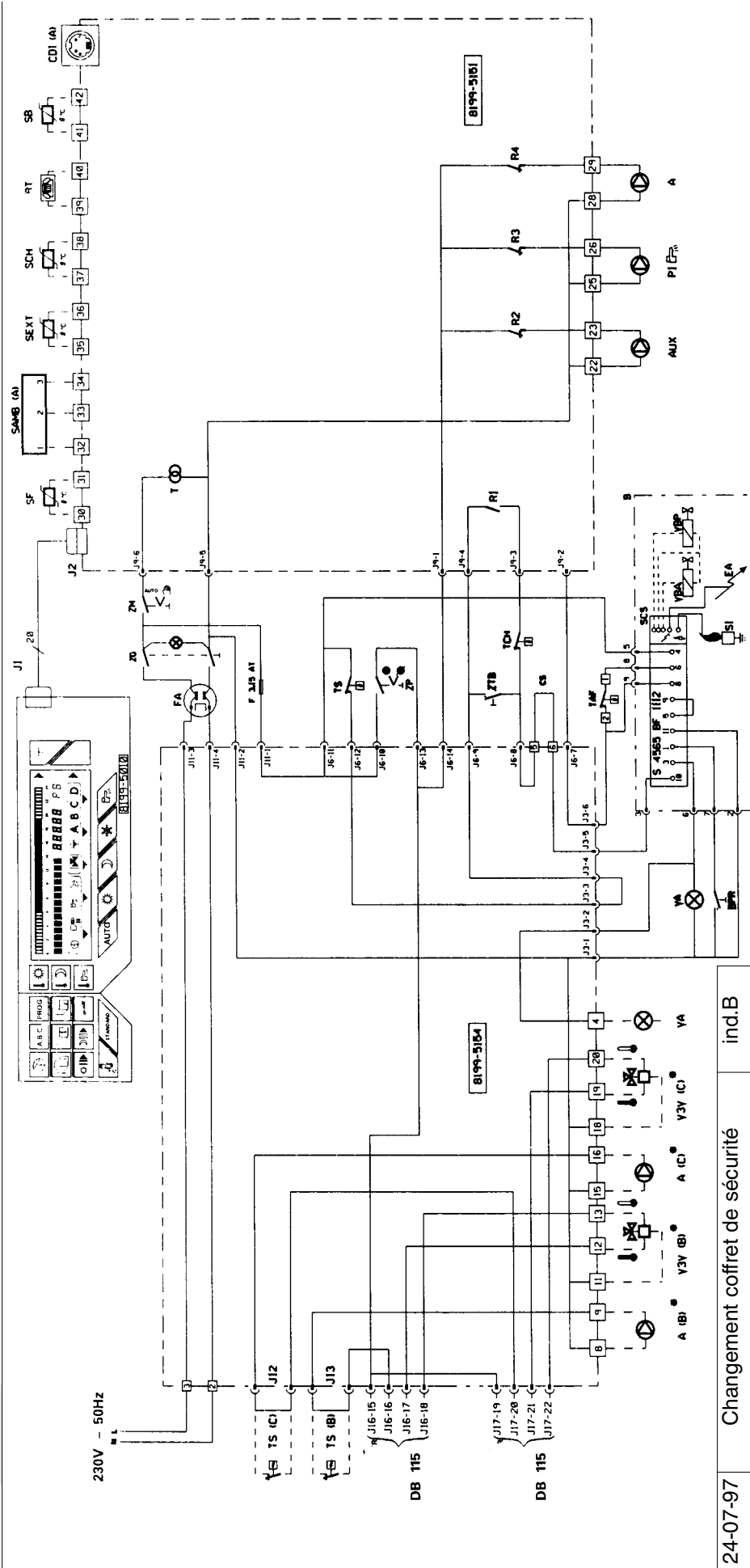

8388G014

24-07-97	Changement coffret de sécurité	ind.B
24-10-96	Changement représentation ligne gaz	ind.A
	DTG 120 DIEMATIC avec brûleur d'all.	8388-4245

<b>A</b>	Accélérateur	<b>P1</b>	Pompe de charge	<b>TAF-TCH</b>	Thermostat antirefouleur-chaudière
<b>AUX</b>	Pompe auxiliaire	<b>R1</b>	Relais de commande brûleur 1 allure	<b>TS</b>	Thermostat de sécurité
<b>B</b>	Brûleur	<b>(A) - (B) - (C)</b>	Circuits hydraulique	<b>VA</b>	Voyant alarme
<b>BPR</b>	Bouton poussoir réarmement brûleur	<b>R2-R3-R4</b>	Relais de commande pompe auxiliaire-pompe de charge-accelerateur	<b>VBA-VBP</b>	Vanne gaz brûleur d'allumage-brûleur principal
<b>CDI</b>	Commande à distance interactive	<b>RT</b>	Relais téléphonique	<b>V3V</b>	Vanne 3 voies
<b>CS</b>	Contact de sécurité	<b>SCH-SF</b>	Sonde chaudière-sonde fumée	<b>ZG-ZM</b>	Interrupteur général-interrupteurAuto/Manu
<b>EA</b>	Electrode d'allumage	<b>S</b>	Fusible 3, 15 A temporisé	<b>ZP-ZTB</b>	Interrupteur pompes-Test Brûleur
<b>F3,15 AT</b>	Filtre antiparasite	<b>SAMB-SI</b>	Sonde d'ambiance-sonde d'ionisation	<b>⊥</b>	Terre
<b>L</b>	Phase	<b>S EXT-SB</b>	Sonde extérieure-sonde ballon	*	Livré en option
<b>N</b>	Neutre	<b>T</b>	Transformateur	<b>-&gt;</b>	Connecteur



# DTG (E) 120 FF Standard

## Installation sans option

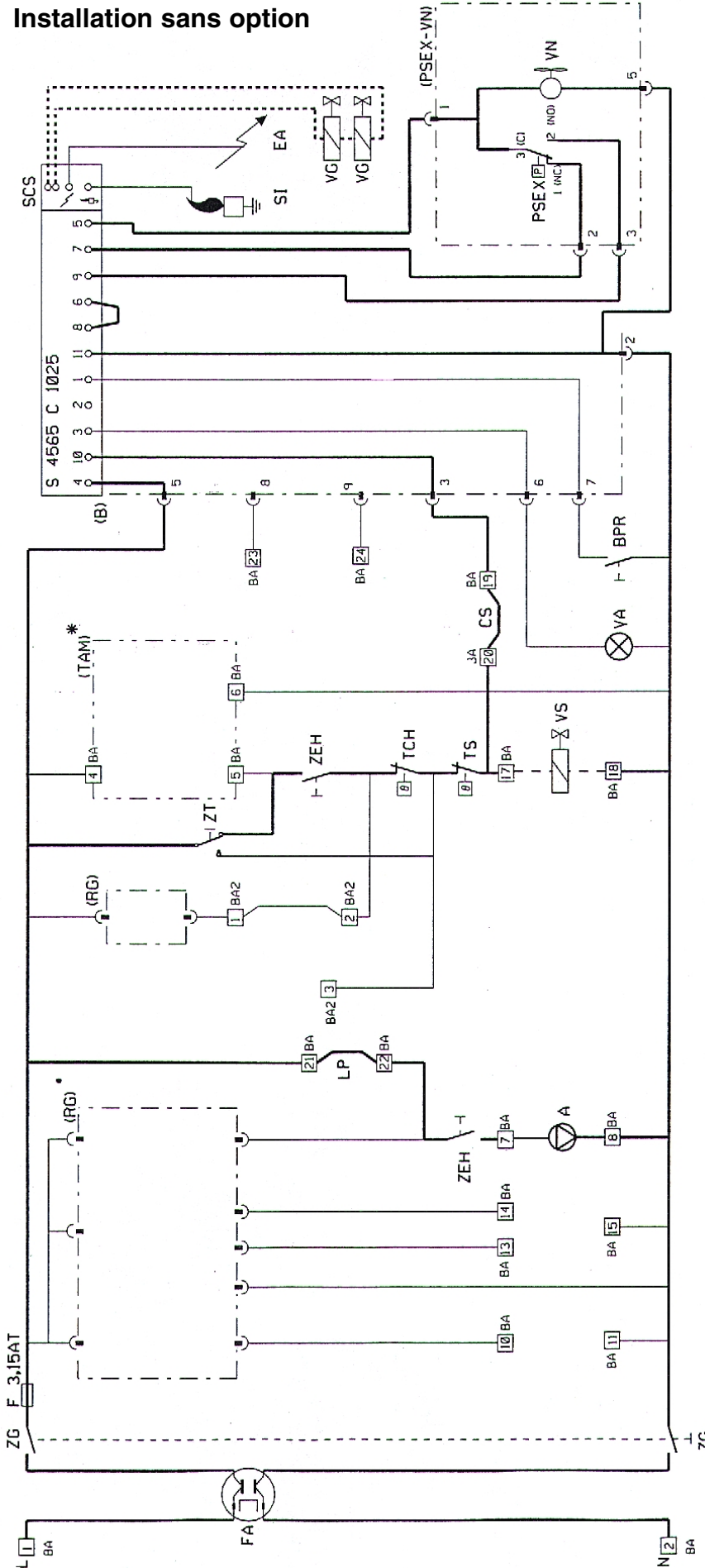

16-01-98	Ajouté 2ème symbole vanne gaz	ind.B
10-09-96	Modification faisceau	ind.A
	DTG 120 FF Standard	8388-4199

8388N204

<b>A</b>	Accélérateur	<b>F</b>	Fusible 3,15 AT	<b>SI</b>	Sonde d'ionisation	<b>VN</b>	Ventilateur
<b>B</b>	Brûleur	<b>L</b>	Phase	<b>TAM</b>	Thermostat d'ambiance	<b>VS</b>	Vanne de sécurité
<b>BA</b>	Barrette	<b>LP</b>	Logique de pompe	<b>TCH</b>	Thermostat de chaudière	<b>V3V</b>	Vanne 3 voies
<b>BPR</b>	Bouton poussoir réarme-ment brûleur	<b>N</b>	Neutre	<b>TI</b>	Transformateur d'isolement	<b>ZEH</b>	Interrupteur Été/Hiver
<b>CS</b>	Contact de sécurité	<b>PSEX</b>	Pressostat extraction	<b>TL</b>	Thermostat limiteur	<b>ZG</b>	Interrupteur général
<b>EA</b>	Electrode d'allumage	<b>P1</b>	Pompe de charge	<b>TS</b>	Thermostat de sécurité	<b>ZT</b>	Interrupteur Test
<b>FA</b>	Filtre antiparasite	<b>RG</b>	Régulation	<b>VG</b>	Vanne gaz	*	Livré en option
		<b>SCS</b>	Coffret de sécurité	<b>VA</b>	Voyant d'alarme	→	Connecteur

# Installation avec thermostat d'ambiance

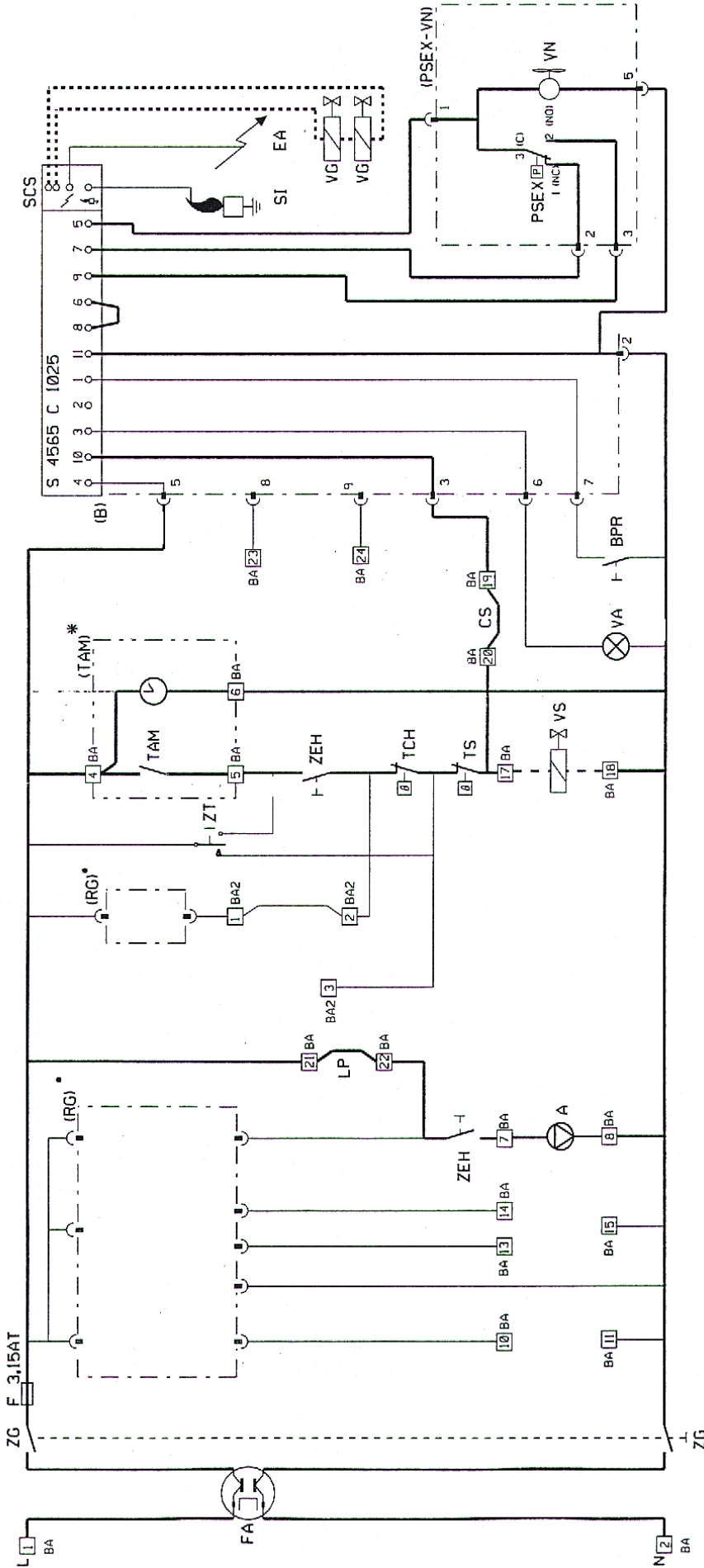

8388N205 8388-4199B

- |            |                                    |             |                            |            |                        |
|------------|------------------------------------|-------------|----------------------------|------------|------------------------|
| <b>A</b>   | Accélérateur                       | <b>PSEX</b> | Pressostat extraction      | <b>VA</b>  | Voyant d'alarme        |
| <b>B</b>   | Brûleur                            | <b>P1</b>   | Pompe de charge            | <b>VN</b>  | Ventilateur            |
| <b>BA</b>  | Barrette                           | <b>RG</b>   | Régulation                 | <b>VS</b>  | Vanne de sécurité      |
| <b>BPR</b> | Bouton poussoir réarmement brûleur | <b>SCS</b>  | Coffret de sécurité        | <b>V3V</b> | Vanne 3 voies          |
| <b>CS</b>  | Contact de sécurité                | <b>SI</b>   | Sonde d'ionisation         | <b>ZEH</b> | Interrupteur Eté/Hiver |
| <b>EA</b>  | Electrode d'allumage               | <b>TAM</b>  | Thermostat d'ambiance      | <b>ZG</b>  | Interrupteur général   |
| <b>FA</b>  | Filtre antiparasite                | <b>TCH</b>  | Thermostat de chaudière    | <b>ZT</b>  | Interrupteur Test      |
| <b>F</b>   | Fusible 3,15 AT                    | <b>TI</b>   | Transformateur d'isolement | *          | Livré en option        |
| <b>L</b>   | Phase                              | <b>TL</b>   | Thermostat limiteur        |            | Connecteur             |
| <b>LP</b>  | Logique de pompe                   | <b>TS</b>   | Thermostat de sécurité     |            |                        |
| <b>N</b>   | Neutre                             | <b>VG</b>   | Vanne gaz                  |            |                        |





# DTG (E) 120 FF DIEMATIC

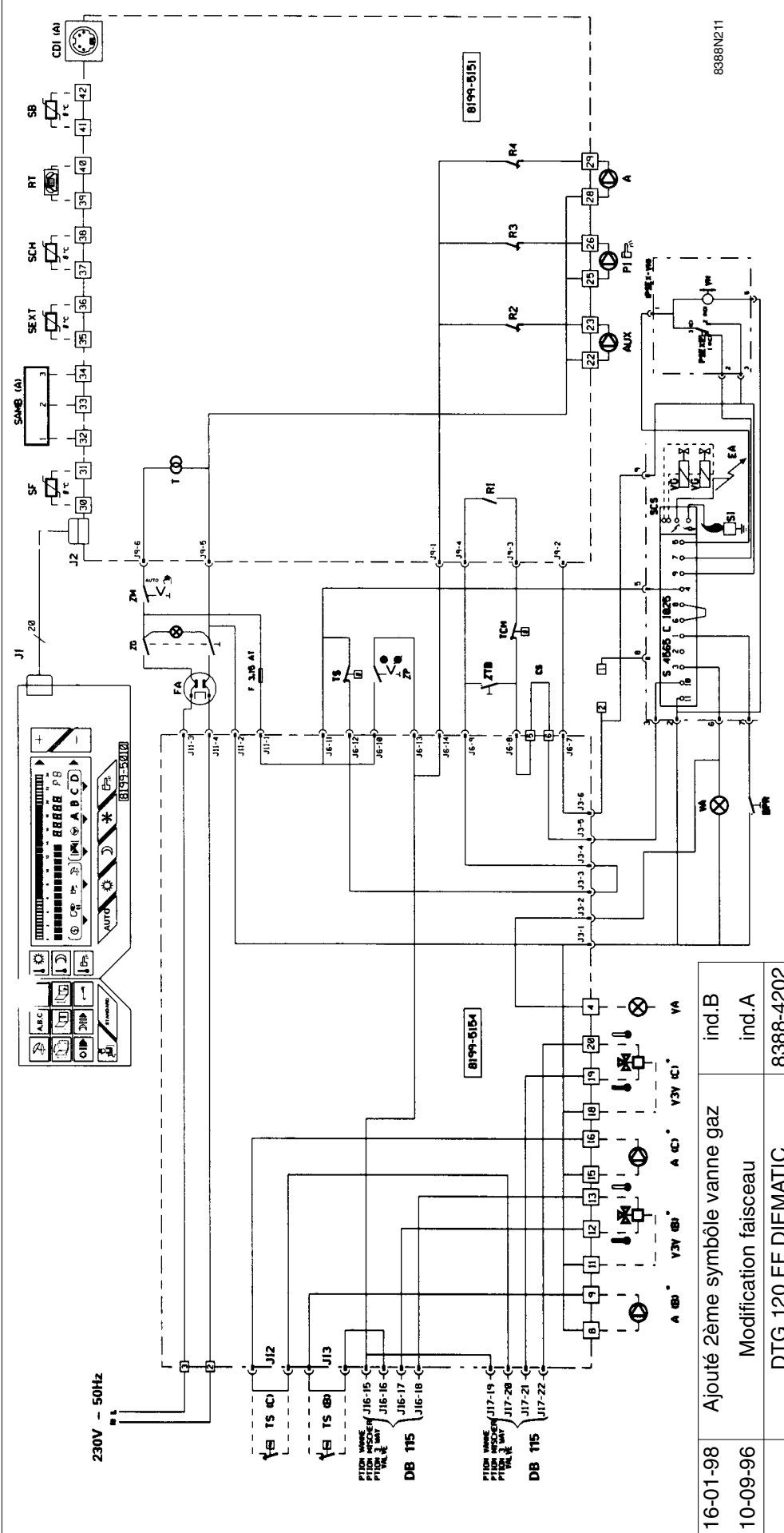

- TCH-TS** Thermostat de chaudière-de sécurité
- VA** Voyant alarme
- VG-V3V** Vanne gaz-vanne 3 voies
- VN** Ventilateur
- ZG-ZM** Interrupteur général-Auto/Manu
- ZP-ZTB** Interrupteur pompes-Test Brûleur
- ⊕** Terre
- \*** Livré en option
- Connecteur

- P1** Pompe de charge
- PSEX** Pressostat air
- R1-R2-R3** Relais de commande brûleur 1 allure-pompe auxiliaire-pompe de charge
- R4** Relais de commande accélérateur
- RT** Relais téléphonique
- SCS** Coffret de sécurité
- SCH-SB** Sonde chaudière-sonde ballon
- SAMB** Sonde d'ambiance
- S EXT-SI** Sonde extérieure-sonde d'ionisation
- T** Transformateur

- A** Accélérateur
- AUX** Pompe auxiliaire
- B** Brûleur
- BPR** Bouton poussoir réarmement brûleur
- CDI** Commande à distance interactive
- CS** Contact de sécurité
- EA** Electrode d'allumage
- FA** Filtre antiparasite
- F3,15 AT** Fusible 3,15 A temporisé
- L** Phase
- N** Neutre

# DTG 120 S

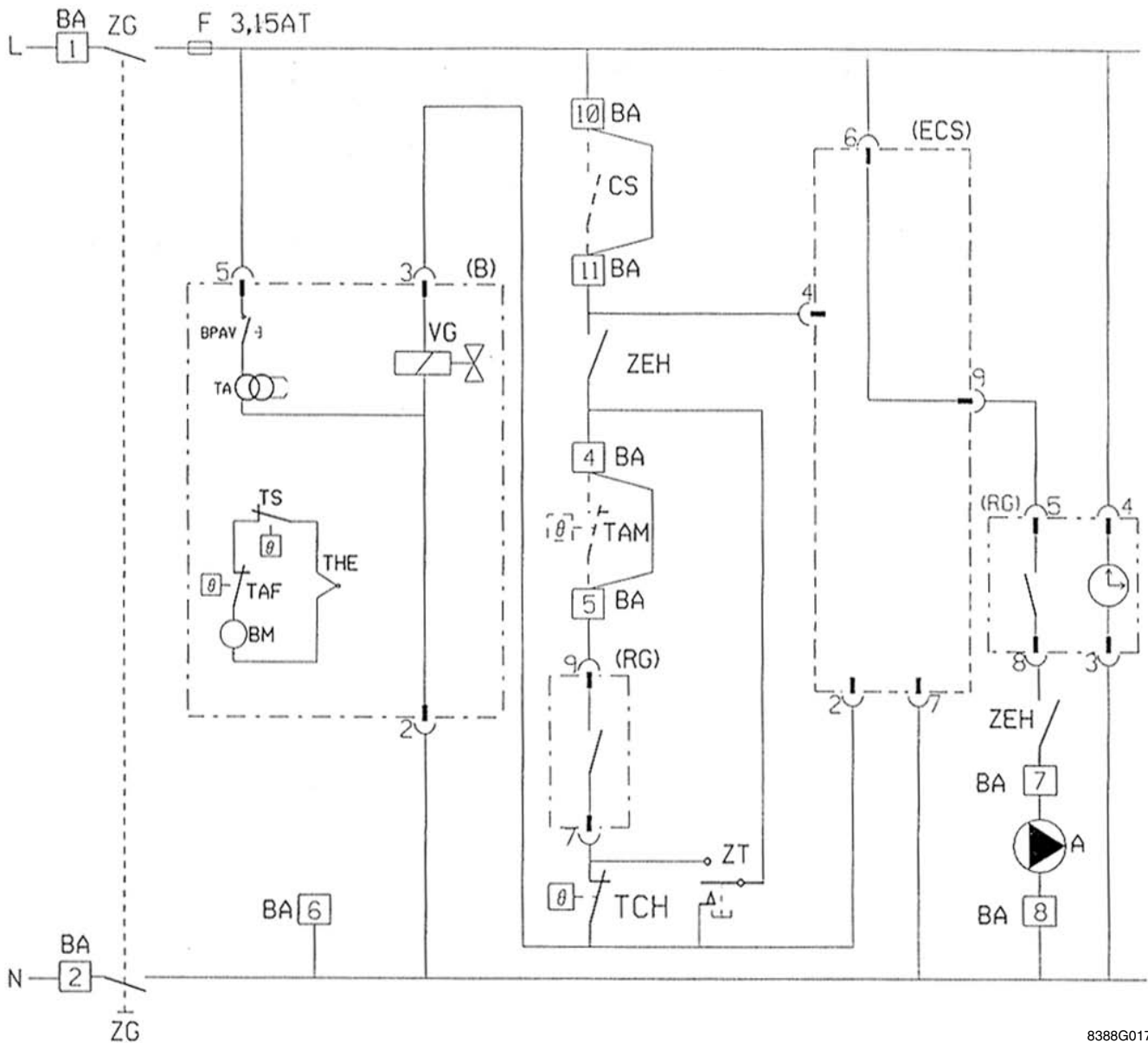

8388G017

<b>A</b>	Accélérateur	<b>F</b>	Fusible 3,15 AT	<b>THE</b>	Thermocouple
<b>B</b>	Brûleur	<b>L</b>	Phase	<b>TS</b>	Thermostat de sécurité
<b>BA</b>	Barrette	<b>N</b>	Neutre	<b>VG</b>	Vanne gaz
<b>BM</b>	Bouchon magnétique	<b>RG</b>	Régulation	<b>ZEH</b>	Interrupteur Eté/Hiver
<b>BPAV</b>	Bouton poussoir d'allumage veilleuse	<b>TA</b>	Transfo d'allumage	<b>ZG</b>	Interrupteur général
<b>CS</b>	Contact de sécurité	<b>TAF</b>	Thermostat antirefouleur	<b>ZT</b>	Interrupteur Test
<b>ECS</b>	Eau chaude sanitaire	<b>TAM</b>	Thermostat d'ambiance	→	Connecteur
		<b>TCH</b>	Thermostat de chaudière		

DTG 120 S | 8388-4202



**TABLEAUX DE CORRESPONDANCE ENTRE  
SCHEMAS DE PRINCIPE ET SCHEMAS DE CABLAGE**

<b>DTG (E) 120 Eco.NOx Standard sans brûleur d'allumage</b>					
Schéma de principe			Schéma de câblage		
N°	Ind.	Page(s)	N°	Ind.	Page(s)
8388-4070	/	/	8388-4069	/	/
8388-4070	A	/	8388-4069	A	/
8388-4070	B	/	8388-4069	B	/
8388-4070	C	/	8388-4069	C	/
8388-4070	D	82	8388-4069	D	95

<b>DTG (E) 120 Eco.NOx DIEMATIC sans brûleur d'allumage</b>					
Schéma de principe			Schéma de câblage		
N°	Ind.	Page(s)	N°	Ind.	Page(s)
8388-4072	/	/	8388-4071	/	/
8388-4072	A	/	8388-4071	A	/
8388-4072	B	/	8388-4071	B	/
8388-4072	C	/	8388-4071	C	/
8388-4072	D	83	8388-4071	D	96

<b>DTG (E) 120 Eco.NOx Standard avec brûleur d'allumage</b>					
Schéma de principe			Schéma de câblage		
N°	Ind.	Page(s)	N°	Ind.	Page(s)
8388-4243	/	/	8388-4242	/	/
8388-4243	A	/	8388-4242	A	/
8388-4243	B	84 à 85	8388-4242	B	/
			8388-4242	C	97

<b>DTG (E) 120 Eco.NOx DIEMATIC avec brûleur d'allumage</b>					
Schéma de principe			Schéma de câblage		
N°	Ind.	Page(s)	N°	Ind.	Page(s)
8388-4245	/	/	8388-4244	/	/
8388-4245	A	/	8388-4244	A	/
8388-4245	B	86	8388-4244	B	/
			8388-4244	C	98

<b>DTG (E) 120 FF Standard</b>					
Schéma de principe			Schéma de câblage		
N°	Ind.	Page(s)	N°	Ind.	Page(s)
8388-4199	/	/	8388-4198	/	/
8388-4199	A	/	8388-4198	A	99
8388-4199	B	87 à 90			

<b>DTG (E) 120 FF DIEMATIC</b>					
Schéma de principe			Schéma de câblage		
N°	Ind.	Page(s)	N°	Ind.	Page(s)
8388-4202	/	/	8388-4201	/	/
8388-4202	A	/	8388-4201	A	/
8388-4202	B	91			
			8388-4201	B	100

<b>DTG 120 S</b>					
Schéma de principe			Schéma de câblage		
N°	Ind.	Page(s)	N°	Ind.	Page(s)
8388-4130	/	92	8388-4129	/	101



# SCHEMA DE CABLAGE - VERDRÄHTUNGSPLAN - WIRING DIAGRAM DTG120

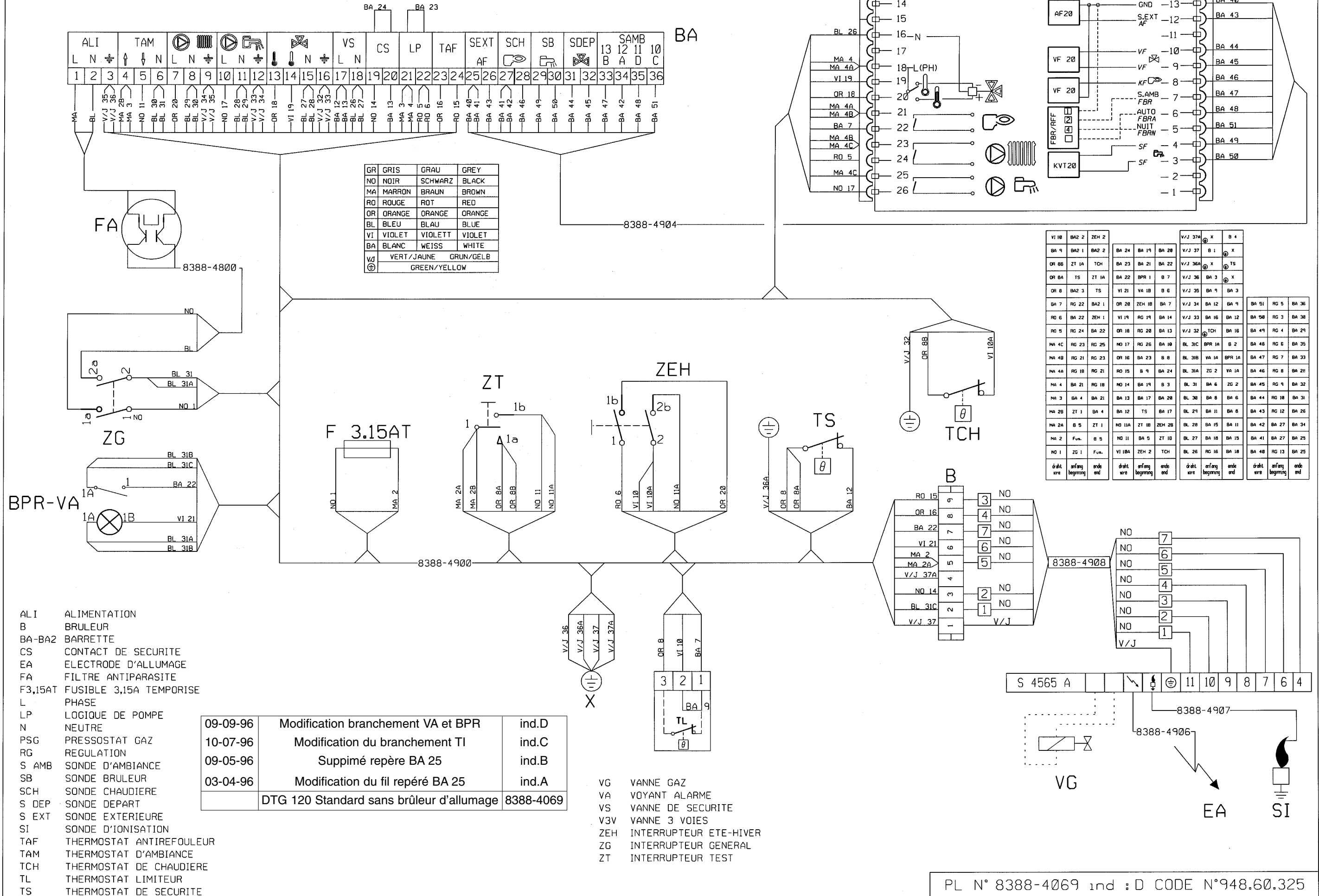

PL N° 8388-4069 ind : D CODE N°948.60.325

# SCHEMA DE CABLAGE - VERDRÄHTUNGSPLAN - WIRING DIAGRAM

## DTG 120 NEZ ECONOX

GR	GRIS	GRAU	GREY
NO	NOIR	SCHWARZ	BLACK
MA	MARRON	BRAUN	BROWN
RO	ROUGE	ROT	RED
OR	ORANGE	ORANGE	ORANGE
BL	BLEU	BLAU	BLUE
VI	VIOLET	VIOLETT	VIOLET
BA	BLANC	WEISS	WHITE
VJ	VERT/JAUNE	GRUN/GELB	
⊕	GREEN/YELLOW		

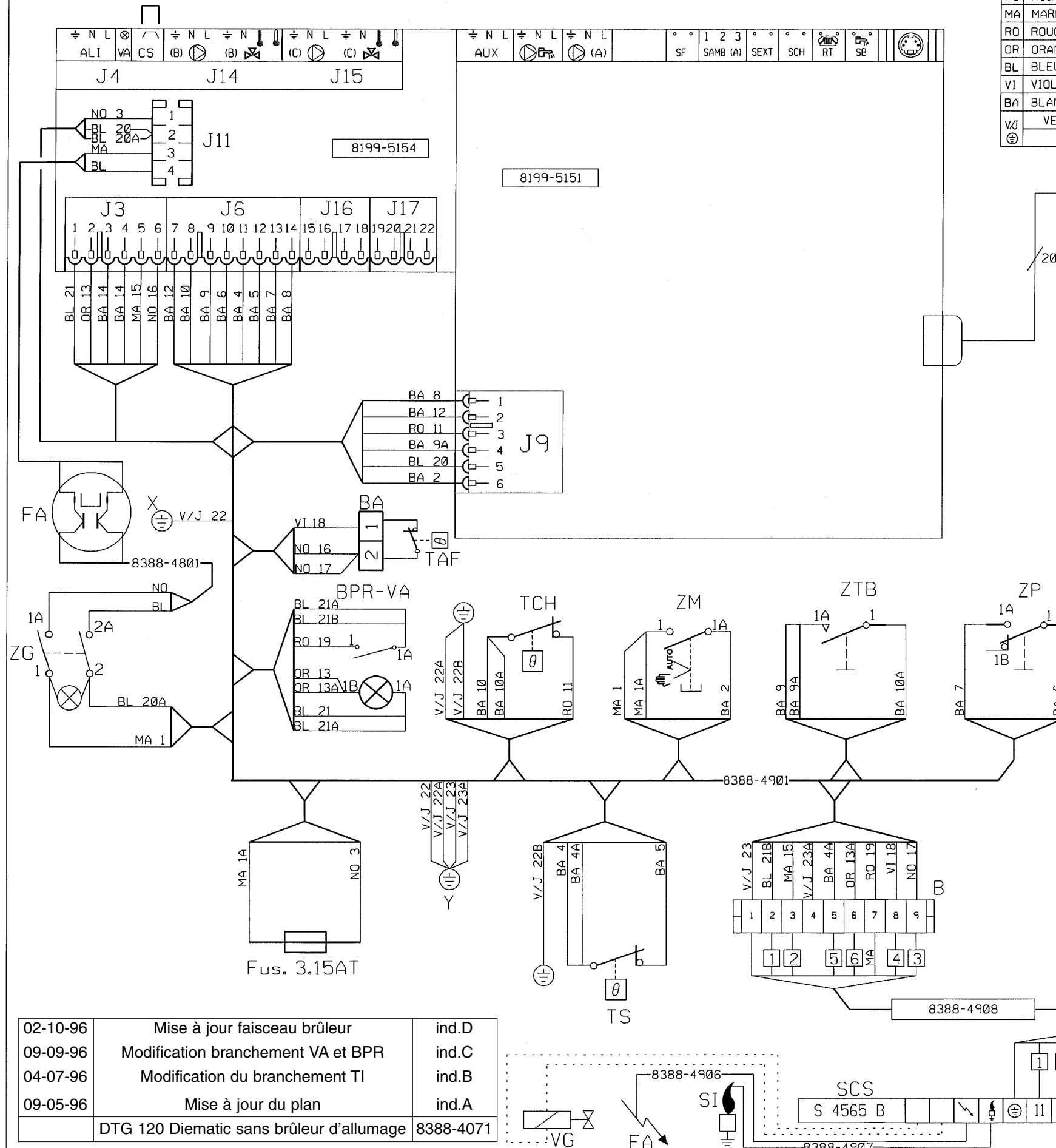
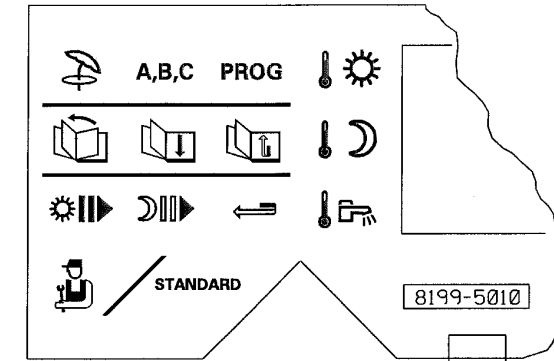

- A ACCELERATEUR
- AUX POMPE AUXILIAIRE
- B BRULEUR
- BPR BOUTON POUSSOIR REARMEMENT BRULEUR
- CDI COMMANDE A DISTANCE INTERACTIVE
- CS CONTACT DE SECURITE
- EA ELECTRODE D'ALLUMAGE
- FA FILTRE ANTIPARASITAGE
- F3.15AT FUSIBLE 3.15A TEMPORISE
- L PHASE
- N NEUTRE
- P1 POMPE DE CHARGE
- R1 RELAIS DE COMMANDE BRULEUR 1 ALL.
- R4 RELAIS DE COMMANDE ACCELERATEUR
- R3 RELAIS DE COMMANDE POMPE DE CHARGE
- R2 RELAIS DE COMMANDE POMPE AUXILIAIRE
- RT RELAIS TELEPHONIQUE
- SB SONDE BALLON
- SCS COFFRET DE SECURITE
- SCH SONDE CHAUDIERE
- S AMB SONDE D'AMBIANCE
- S EXT SONDE EXTERIEURE
- SF SONDE FUMEE
- SI SONDE D'IONISATION
- T TRANSFORMATEUR
- TAF THERMOSTAT ANTIREFOULEUR
- TCH THERMOSTAT DE CHAUDIERE
- TS THERMOSTAT DE SECURITE
- VA VOYANT ALARME
- VG VANNE GAZ
- V3V VANNE 3 VOIES
- ZM INTERRUPTEUR AUTO-MANU
- ZP INTERRUPTEUR POMPES
- ZTB INTERRUPTEUR TEST BRULEUR
- ZG INTERRUPTEUR GENERAL
- ⊕ TERRE
- LIVRE EN OPTION
- ⊔- CONNECTEUR

BA 8	J6-14	J9-1	MA 15	J3-5	B 3	V/J 22	X	Y
BA 7	ZP 1A	J6-13	BA 14	J3-3	J3-4	BL 21B	BPR 1A	B 2
BA 6	J6-10	ZP 1	OR 13A	VA 1B	B 6	BL 21A	VA 1A	BPR 1A
BA 5	TS	J6-12	OR 13	J3-2	VA 1B	BL 21	J3-1	VA 1A
BA 4A	TS	B 5	BA 12	J6-7	J9-2	BL 20A	J11-2	ZG 2
BA 4	J6-11	TS	RO 11	TCH	J9-3	BL 20	J9-5	J11-2
NO 3	Fus.	J11-1	BA 10A	TCH	ZTB 1	RO 19	BPR 1	B 7
BA 2	ZM 1A	J9-6	BA 10	J6-8	TCH	VI 18	BA 1	B 8
MA 1A	ZM 1	Fus.	BA 9A	ZTB 1A	J9-4	NO 17	BA 2	B 9
MA 1	ZG 1	ZM 1	BA 9	J6-9	ZTB 1A	NO 16	J3-6	BA 2
draht wire	anfang beginning	ende end	draht wire	anfang beginning	ende end	draht wire	anfang beginning	ende end

02-10-96	Mise à jour faisceau brûleur	ind.D
09-09-96	Modification branchement VA et BPR	ind.C
04-07-96	Modification du branchement TI	ind.B
09-05-96	Mise à jour du plan	ind.A
DTG 120 Diematic sans brûleur d'allumage		8388-4071

PL N° 8388-4071 ind: D CODE N°948.60.408

# SCHEMA DE CABLAGE - VERDRÄHTUNGSPLAN - WIRING DIAGRAM DTG120

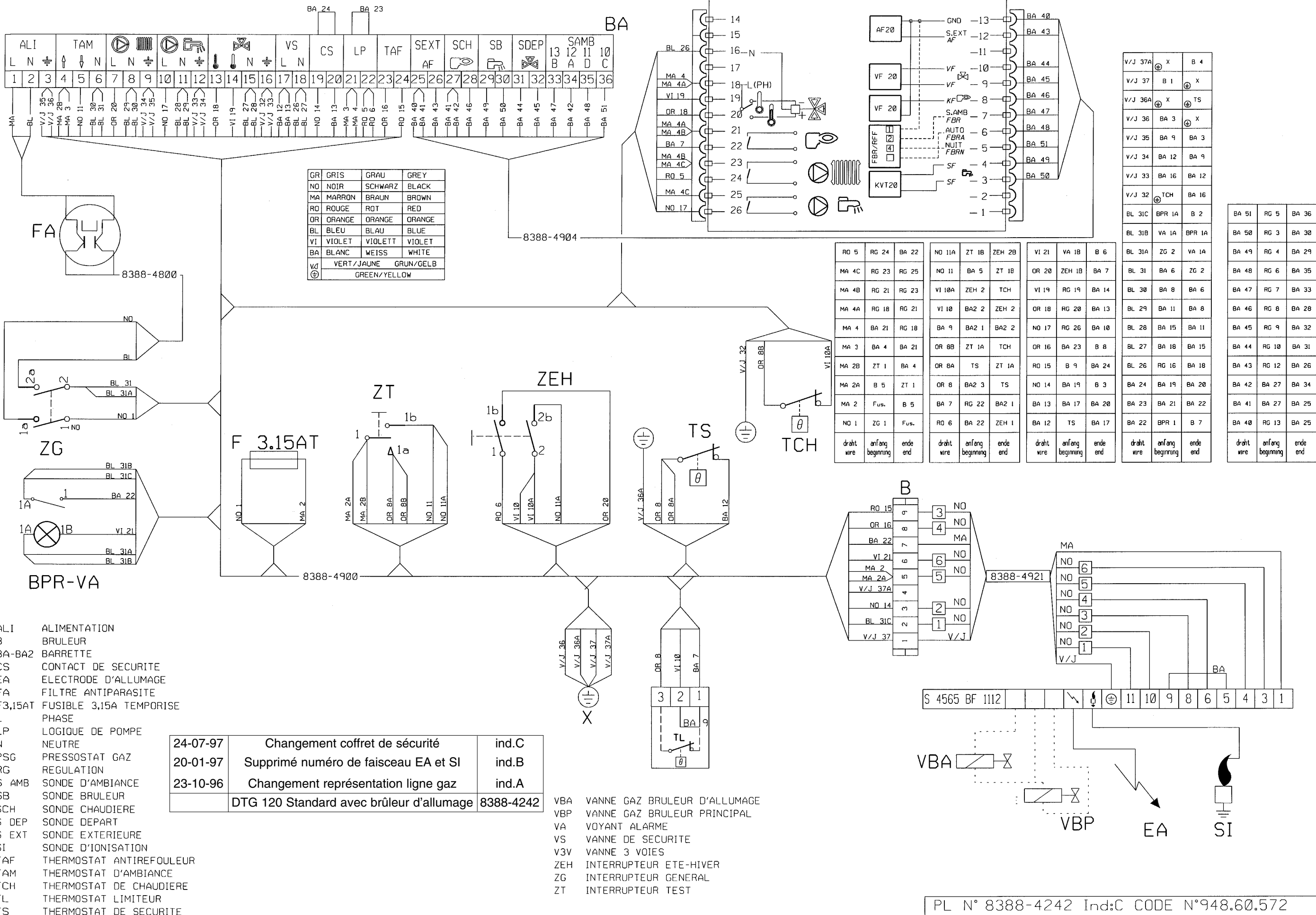

GR	GRIS	GRAU	GREY
NO	NOIR	SCHWARZ	BLACK
MA	MARRON	BRAUN	BROWN
RO	ROUGE	ROT	RED
OR	ORANGE	ORANGE	ORANGE
BL	BLEU	BLAU	BLUE
VI	VIOLET	VIOLETT	VIOLET
BA	BLANC	WEISS	WHITE
VJ	VERT / JAUNE	GRUN / GELB	GREEN / YELLOW

RO 5	RG 24	BA 22	NO 11A	ZT 1B	ZEH 2B	VI 21	VA 1B	B 6
MA 4C	RG 23	RG 25	NO 11	BA 5	ZT 1B	OR 20	ZEH 1B	BA 7
MA 4B	RG 21	RG 23	VI 10A	ZEH 2	TCH	VI 19	RG 19	BA 14
MA 4A	RG 18	RG 21	VI 10	BA 2	ZEH 2	OR 18	RG 20	BA 13
MA 4	BA 21	RG 18	BA 9	BA 2	BA 2	NO 17	RG 26	BA 10
MA 3	BA 4	BA 21	OR 8B	ZT 1A	TCH	OR 16	BA 23	B 8
MA 2B	ZT 1	BA 4	OR 8A	TS	ZT 1A	RO 15	B 9	BA 24
MA 2A	B 5	ZT 1	OR 8	BA 2	TS	NO 14	BA 19	B 3
MA 2	Fus.	B 5	BA 7	RG 22	BA 2	BA 13	BA 17	BA 20
NO 1	ZG 1	Fus.	RO 6	BA 22	ZEH 1	BA 12	TS	BA 17

V/J 37A	X	B 4
V/J 37	B 1	X
V/J 36A	X	TS
V/J 36	BA 3	X
V/J 35	BA 9	BA 3
V/J 34	BA 12	BA 9
V/J 33	BA 16	BA 12
V/J 32	TCH	BA 16
BL 31C	BPR 1A	B 2
BL 31B	VA 1A	BPR 1A

BA 51	RG 5	BA 36
BA 50	RG 3	BA 30
BA 49	RG 4	BA 29
BA 48	RG 6	BA 35
BA 47	RG 7	BA 33
BA 46	RG 8	BA 28
BA 45	RG 9	BA 32
BA 44	RG 10	BA 31
BA 43	RG 12	BA 26
BA 42	BA 27	BA 34
BA 41	BA 27	BA 25
BA 40	RG 13	BA 25

- ALI ALIMENTATION
- B BRULEUR
- BA-BA2 BARRETTE
- CS CONTACT DE SECURITE
- EA ELECTRODE D'ALLUMAGE
- FA FILTRE ANTIPARASITE
- F3,15AT FUSIBLE 3,15A TEMPORISE
- L PHASE
- LP LOGIQUE DE POMPE
- N NEUTRE
- PSG PRESSOSTAT GAZ
- RG REGULATION
- S AMB SONDE D'AMBIANCE
- SB SONDE BRULEUR
- SCH SONDE CHAUDIERE
- S DEP SONDE DEPART
- S EXT SONDE EXTERIEURE
- SI SONDE D'IONISATION
- TAF THERMOSTAT ANTIREFOULEUR
- TAM THERMOSTAT D'AMBIANCE
- TCH THERMOSTAT DE CHAUDIERE
- TL THERMOSTAT LIMITEUR
- TS THERMOSTAT DE SECURITE

24-07-97	Changement coffret de sécurité	ind.C
20-01-97	Supprimé numéro de faisceau EA et SI	ind.B
23-10-96	Changement représentation ligne gaz	ind.A
	DTG 120 Standard avec brûleur d'allumage	8388-4242

- VBA VANNE GAZ BRULEUR D'ALLUMAGE
- VBP VANNE GAZ BRULEUR PRINCIPAL
- VA VOYANT ALARME
- VS VANNE DE SECURITE
- V3V VANNE 3 VOIES
- ZEH INTERRUPTEUR ETE-HIVER
- ZG INTERRUPTEUR GENERAL
- ZT INTERRUPTEUR TEST

PL N° 8388-4242 Ind:C CODE N°948.60.572

# SCHEMA DE CABLAGE - VERDRAHTUNGSPLAN - WIRING DIAGRAM DTG 120 NEZ DIEMATIC DELTA

GR	GRIS	GRAU	GREY
NO	NOIR	SCHWARZ	BLACK
MA	MARRON	BRAUN	BROWN
RO	ROUGE	ROT	RED
OR	ORANGE	ORANGE	ORANGE
BL	BLEU	BLAU	BLUE
VI	VIOLET	VIOLETT	VIOLET
BA	BLANC	WEISS	WHITE
V/J	VERT/JAUNE		GRUN/GELB
⊕	GREEN/YELLOW		

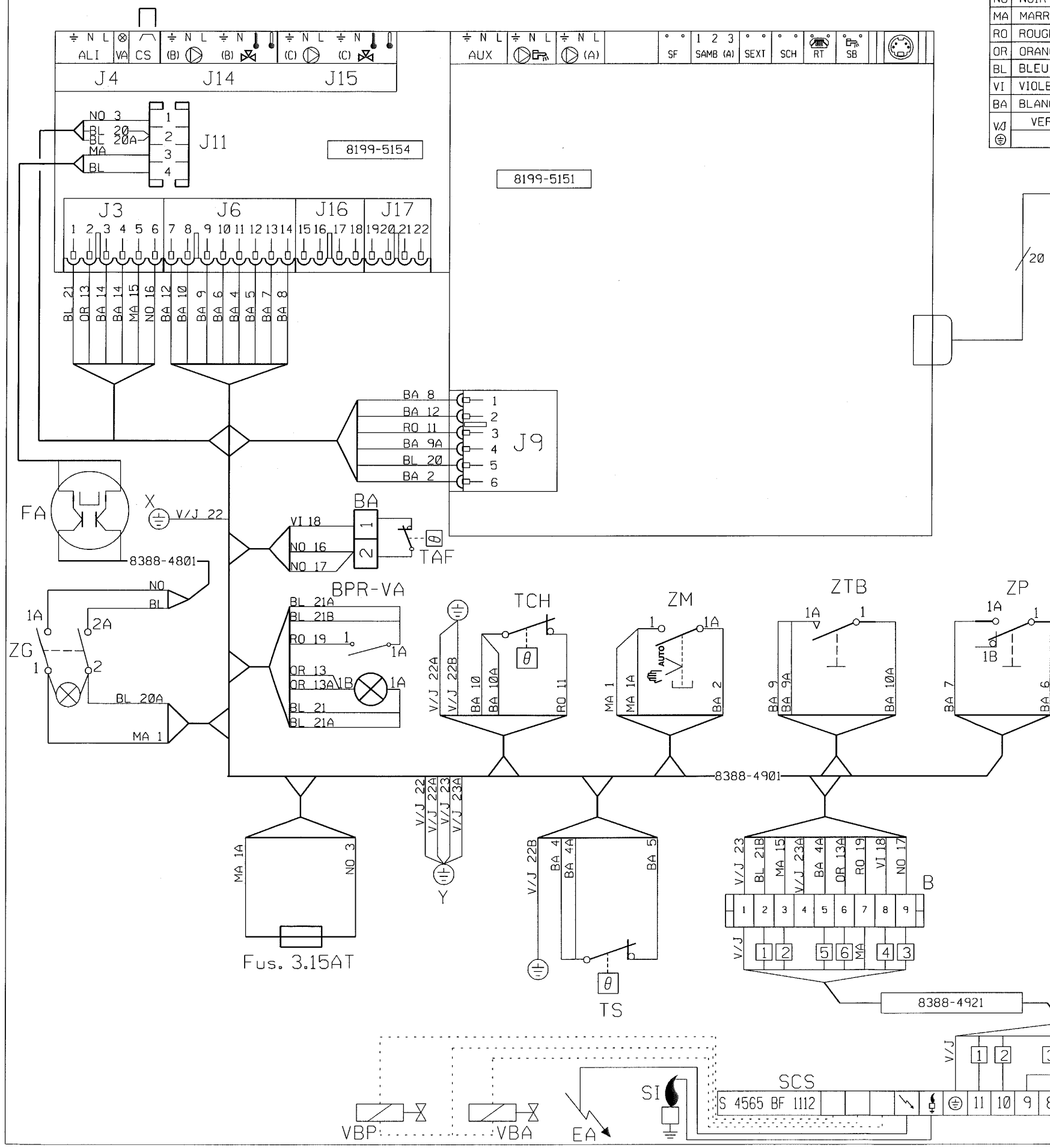
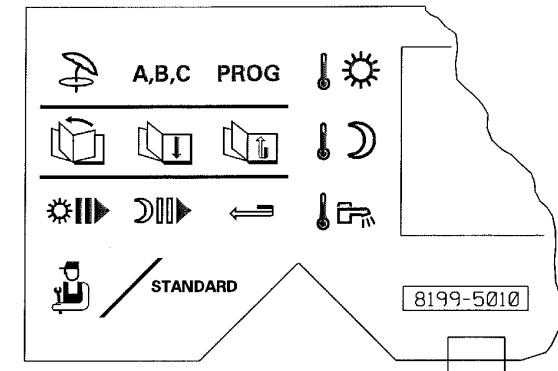

- A ACCELERATEUR
- AUX POMPE AUXILIAIRE
- B BRULEUR
- BPR BOUTON POUSSOIR REARMEMENT BRULEUR
- CDI COMMANDE A DISTANCE INTERACTIVE
- CS CONTACT DE SECURITE
- EA ELECTRODE D'ALLUMAGE
- FA FILTRE ANTIPARASITAGE
- F3.15AT FUSIBLE 3.15A TEMPORISE
- L PHASE
- N NEUTRE
- P1 POMPE DE CHARGE
- R1 RELAIS DE COMMANDE BRULEUR 1 ALL.
- R4 RELAIS DE COMMANDE ACCELERATEUR
- R3 RELAIS DE COMMANDE POMPE DE CHARGE
- R2 RELAIS DE COMMANDE POMPE AUXILIAIRE
- RT RELAIS TELEPHONIQUE
- SB SONDE BALLON
- SCS COFFRET DE SECURITE
- SCH SONDE CHAUDIERE
- S AMB SONDE D'AMBIANCE
- S EXT SONDE EXTERIEURE
- SF SONDE FUMEE
- SI SONDE D'IONISATION
- T TRANSFORMATEUR
- TAF THERMOSTAT ANTIREFOULEUR
- TCH THERMOSTAT DE CHAUDIERE
- TS THERMOSTAT DE SECURITE
- VA VOYANT ALARME
- VBA VANNE GAZ BRULEUR D'ALLUMAGE
- VBA VANNE GAZ BRULEUR PRINCIPAL
- V3V VANNE 3 VOIES
- ZM INTERRUPTEUR AUTO-MANU
- ZP INTERRUPTEUR POMPES
- ZTB INTERRUPTEUR TEST BRULEUR
- ZG INTERRUPTEUR GENERAL
- Z⊕ TERRE
- LIVRE EN OPTION
- ⊖ CONNECTEUR

24-07-97	Changement coffret de sécurité	ind.C
20-01-97	Supprimé numéro de faisceau EA et SI	ind.B
24-10-96	Changement représentation ligne gaz	ind.A
DTG 120 Diematic avec brûleur d'allumage		8388-4244

BA 8	J6-14	J9-1	MA 15	J3-5	B 3	V/J 22	⊕	X	⊕	Y				
BA 7	ZP 1A	J6-13	BA 14	J3-3	J3-4	BL 21B	BPR 1A	B 2						
BA 6	J6-10	ZP 1	OR 13A	VA 1B	B 6	BL 21A	VA 1A	BPR 1A						
BA 5	TS	J6-12	OR 13	J3-2	VA 1B	BL 21	J3-1	VA 1A						
BA 4A	TS	B 5	BA 12	J6-7	J9-2	BL 20A	J11-2	ZG 2						
BA 4	J6-11	TS	RO 11	TCH	J9-3	BL 20	J9-5	J11-2						
NO 3	Fus.	J11-1	BA 10A	TCH	ZTB 1	RO 19	BPR 1	B 7	V/J 23A	⊕	Y	B 4		
BA 2	ZM 1A	J9-6	BA 10	J6-8	TCH	VI 18	BA 1	B 8	V/J 23	B 1	⊕	Y		
MA 1A	ZG 1	ZM 1	BA 9A	ZTB 1A	J9-4	NO 17	BA 2	B 9	V/J 22B	⊕	TCH	⊕	TS	
MA 1	ZG 1	ZM 1	BA 9	J6-9	ZTB 1A	NO 16	J3-6	BA 2	V/J 22A	⊕	Y	⊕	TCH	
draht wire	anfang beginning	ende end	draht wire	anfang beginning	ende end	draht wire	anfang beginning	ende end	draht wire	anfang beginning	ende end	draht wire	anfang beginning	ende end

PL N° 8388-4244 Ind:C CODE N°948.60.574

# SCHEMA DE CABLAGE - VERDRÄHTUNGSPLAN - WIRING DIAGRAM DTG120 FF

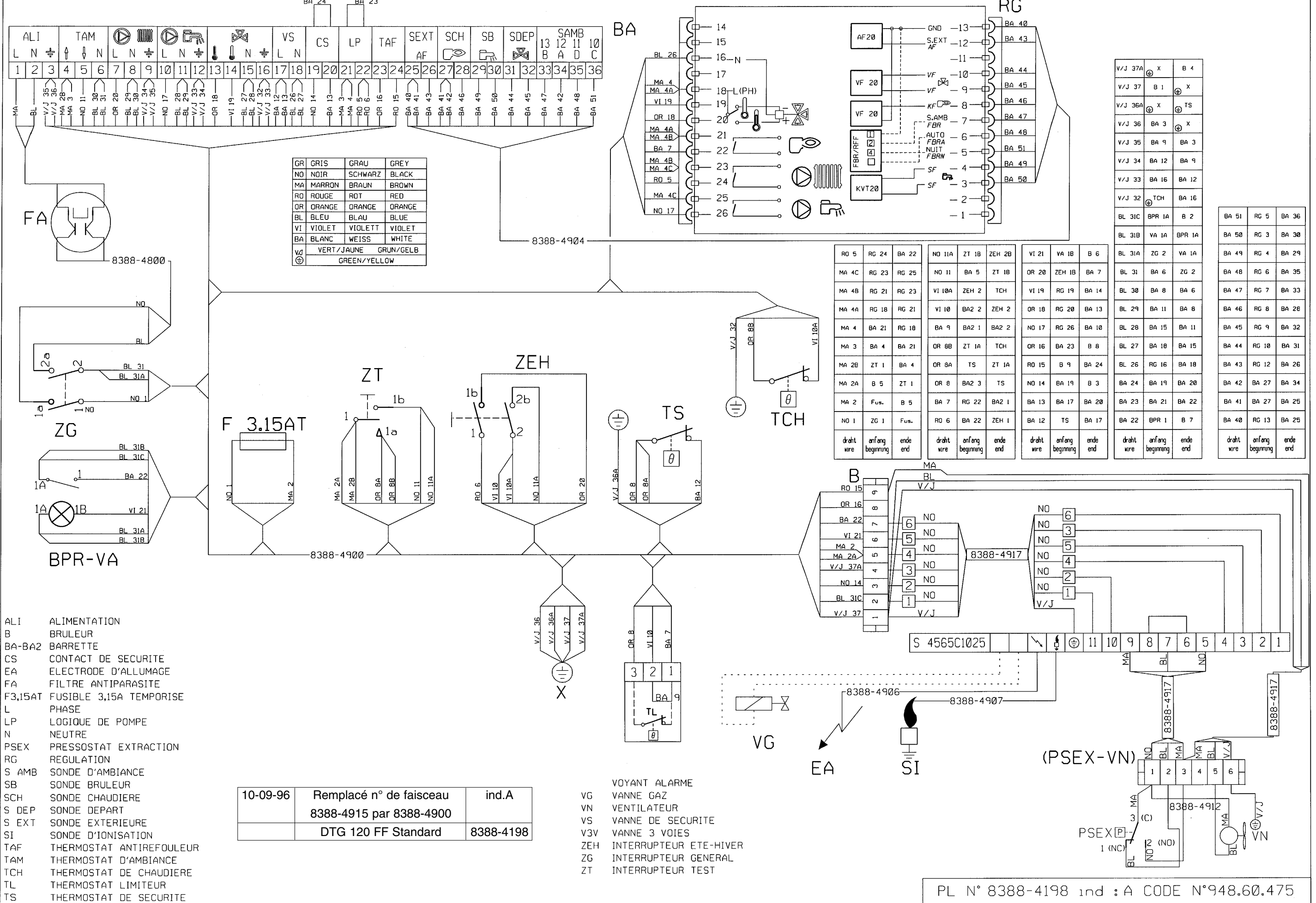

10-09-96	Remplacé n° de faisceau 8388-4915 par 8388-4900	ind.A
	DTG 120 FF Standard	8388-4198

PL N° 8388-4198 ind : A CODE N°948.60.475

# SCHEMA DE CABLAGE - VERDRÄHTUNGSPLAN - WIRING DIAGRAM

## DTG 120 FF DIEMATIC DELTA

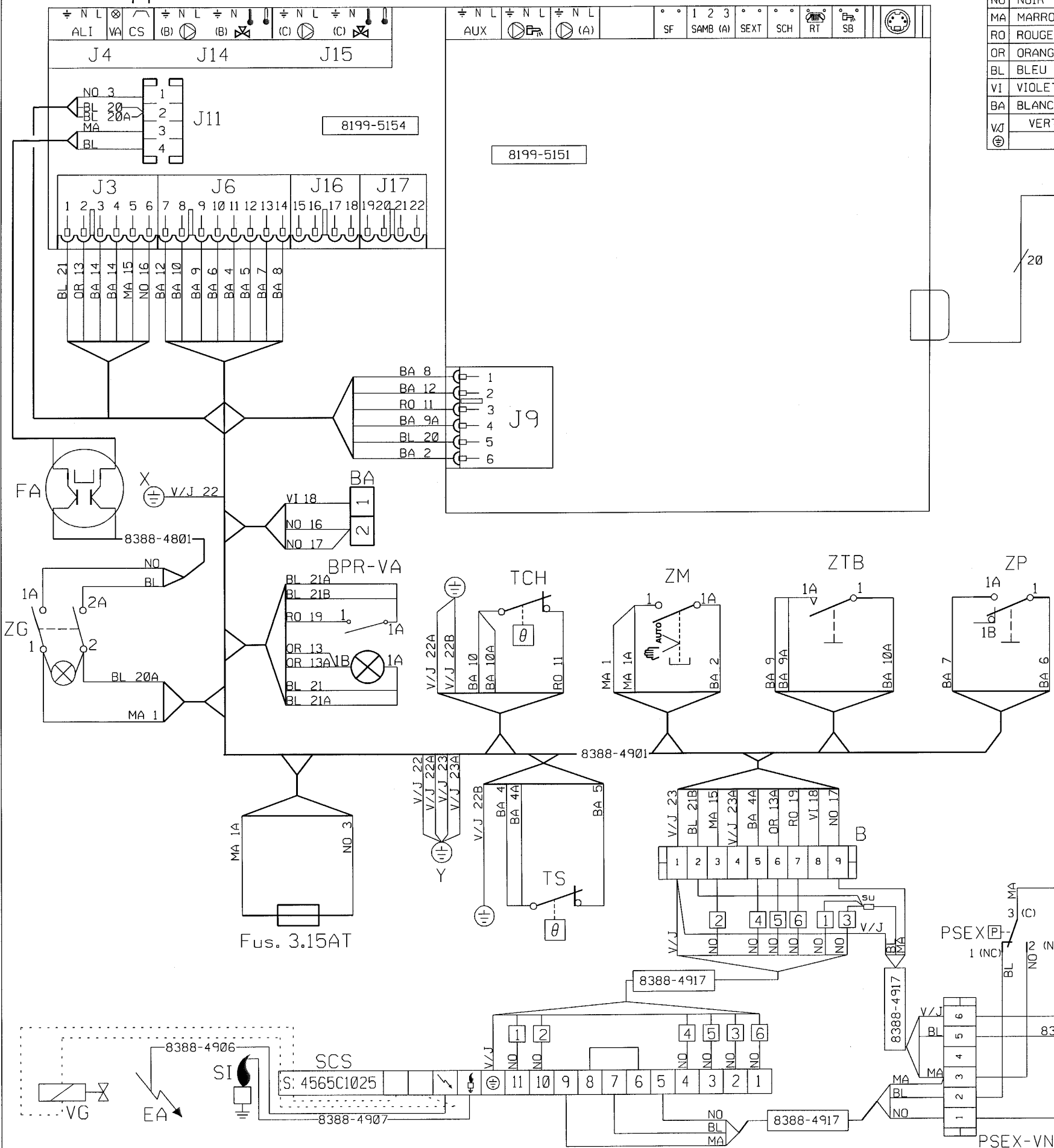

GR	GRIS	GRAU	GREY
NO	NOIR	SCHWARZ	BLACK
MA	MARRON	BRAUN	BROWN
RO	ROUGE	ROT	RED
OR	ORANGE	ORANGE	ORANGE
BL	BLEU	BLAU	BLUE
VI	VIOLET	VIOLETT	VIOLET
BA	BLANC	WEISS	WHITE
VJ	VERT/JAUNE	GRUN/GELB	GREEN/YELLOW
⊕			

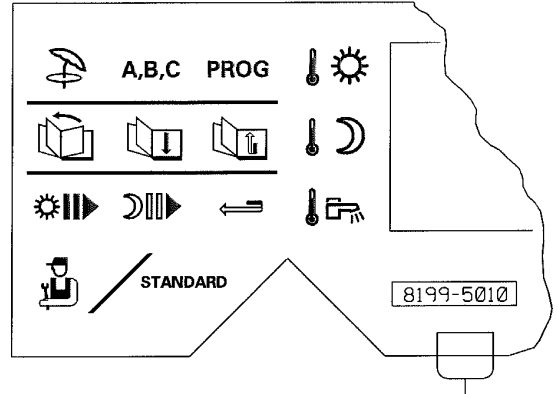

- A ACCELERATEUR
- AUX POMPE AUXILIAIRE
- B BRULEUR
- BPR BOUTON POUSSOIR REARMEMENT BRULEUR
- CDI COMMANDE A DISTANCE INTERACTIVE
- CS CONTACT DE SECURITE
- EA ELECTRODE D'ALLUMAGE
- FA FILTRE ANTIPARASITAGE
- F3.15AT FUSIBLE 3.15A TEMPORISE
- L PHASE
- N NEUTRE
- PSEX PRESSOSTAT EXTRACTION
- P1 POMPE DE CHARGE
- R1 RELAIS DE COMMANDE BRULEUR 1 ALL.
- R4 RELAIS DE COMMANDE ACCELERATEUR
- R3 RELAIS DE COMMANDE POMPE DE CHARGE
- R2 RELAIS DE COMMANDE POMPE AUXILIAIRE
- RT RELAIS TELEPHONIQUE
- SB SONDE BALLON
- SCS COFFRET DE SECURITE
- SCH SONDE CHAUDIERE
- S AMB SONDE D'AMBIANCE
- S EXT SONDE EXTERIEURE
- SF SONDE FUMEE
- SI SONDE D'IONISATION
- T TRANSFORMATEUR
- TAF THERMOSTAT ANTIREFOUQUEUR
- TCH THERMOSTAT DE CHAUDIERE
- TS THERMOSTAT DE SECURITE
- VA VOYANT ALARME
- VG VANNE GAZ
- VN VENTILATEUR
- V3V VANNE 3 VOIES
- ZM INTERRUPTEUR AUTO-MANU
- ZP INTERRUPTEUR POMPES
- ZTB INTERRUPTEUR TEST BRULEUR
- ZG INTERRUPTEUR GENERAL
- ⊕ TERRE
- LIVRE EN OPTION
- ⊖) CONNECTEUR

08-10-99	Modification du circuit électrique brûleur 8388-4917	ind.B
10-09-96	Remplacé faisceau	ind.A
DTG 120 FF Diematic		8388-4201

BA 8	J6-14	J9-1	BA 15	J3-5	B 3	V/J 22	X	Y
BA 7	ZP 1A	J6-13	BA 14	J3-3	J3-4	BL 21B	BPR 1A	B 2
BA 6	J6-10	ZP 1	OR 13A	VA 1B	B 6	BL 21A	VA 1A	BPR 1A
BA 5	TS	J6-12	OR 13	J3-2	VA 1B	BL 21	J3-1	VA 1A
BA 4A	TS	B 5	BA 12	J6-7	J9-2	BL 20A	J11-2	ZG 2
BA 4	J6-11	TS	RO 11	TCH	J9-3	BL 20	J9-5	J11-2
NO 3	Fus.	J11-1	BA 10A	TCH	ZTB 1	RO 19	BPR 1	B 7
BA 2	ZM 1A	J9-6	BA 10	J6-8	TCH	VI 18	BA 1	B 8
MA 1A	ZM 1	Fus.	BA 9A	ZTB 1A	J9-4	NO 17	BA 2	B 9
MA 1	ZG 1	ZM 1	BA 9	J6-9	ZTB 1A	NO 16	J3-6	BA 2
draht wire	anfang beginning	ende end	draht wire	anfang beginning	ende end	draht wire	anfang beginning	ende end

PL N° 8388-4201 ind :B CODE N°948.60.484

# SCHEMA DE CABLAGE - VERDRÄHTUNGSPLAN - WIRING DIAGRAM DTG 120 S

GR	GRIS	GRAU	GREY
NO	NOIR	SCHWARZ	BLACK
MA	MARRON	BRAUN	BROWN
RO	ROUGE	ROT	RED
OR	ORANGE	ORANGE	ORANGE
BL	BLEU	BLAU	BLUE
VI	VIOLET	VIOLETT	VIOLET
BA	BLANC	WEISS	WHITE
V/J	VERT/JAUNE	GRUN/GELB	
⊕	GREEN/YELLOW		

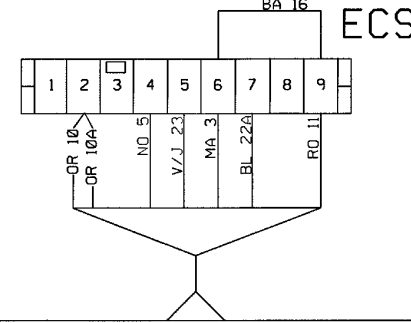
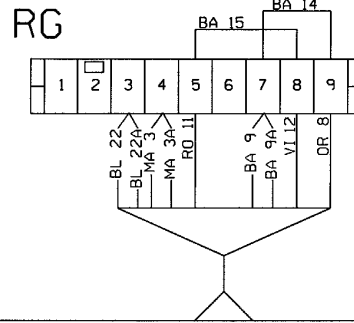
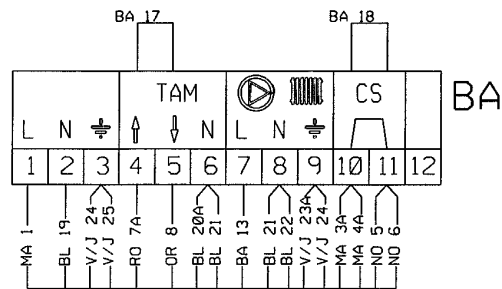

BA 9	TCH	RG 7	BA 18	BA 10	BA 11	V/J 26A	X ⊕	B 4
OR 8	BA 5	RG 9	BA 17	BA 4	BA 5	V/J 26	B 1	X ⊕
RO 7A	ZEH 1	BA 4	BA 16	ECS 6	ECS 9	V/J 25	BA 3	X ⊕
RO 7	ZT 1	ZEH 1	BA 15	RG 5	RG 8	V/J 24	BA 9	BA 3
NO 6	BA 11	ZEH 1B	BA 14	RG 7	RG 9	V/J 23A	TCH	BA 9
NO 5	BA 11	ECS 4	BA 13	ZEH 2	BA 7	V/J 23	ECS 5	TCH
MA 4A	B 5	BA 10	VI 12	RG 8	ZEH 2B	BL 22A	RG 3	ECS 7
MA 4	Fus.	B 5	RO 11	ECS 9	RG 5	BL 22	BA 8	RG 3
MA 3A	RG 4	BA 10	OR 10B	ZT 1A	B 3	BL 21	BA 6	BA 8
MA 3	ECS 6	RG 4	OR 10A	ECS 2	ZT 1A	BL 20A	ZG 2	BA 6
NO 2	ZG 1	Fus.	OR 10	TCH	ECS 2	BL 20	B 2	ZG 2
MA 1	BA 1	ZG 1A	BA 9A	RG 7	ZT 1B	BL 19	BA 2	ZG 2A
draht wire	anfang beginning	ende end	draht wire	anfang beginning	ende end	draht wire	anfang beginning	ende end

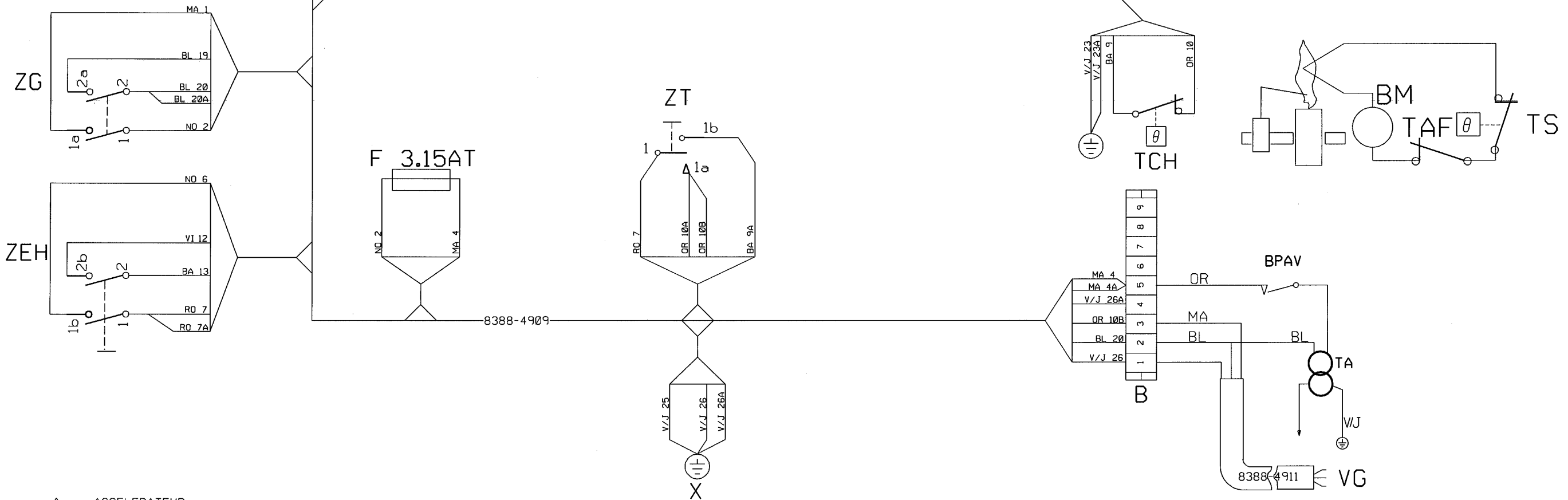

- A ACCELERATEUR
- B BRULEUR
- BA BARRETTE
- BM BOUCHON MAGNETIQUE
- BPAV BOUTON POUSSOIR ALL. VEILLEUSE
- CS CONTACT DE SECURITE
- ECS EAU CHAUDE SANITAIRE
- F 3,15AT FUSIBLE 3,15A TEMPORISE
- L PHASE
- N NEUTRE
- RG REGULATION
- TA TRANSFO D'ALLUMAGE

- TAF THERMOSTAT ANTIREFOULEUR
- TAM THERMOSTAT D'AMBIANCE
- TCH THERMOSTAT DE CHAUDIERE
- THE THERMOCOUPLE
- TS THERMOSTAT DE SECURITE
- VG VANNE GAZ
- ZEH INTERRUPTEUR ETE/HIVER
- ZG INTERRUPTEUR GENERAL
- ZT INTERRUPTEUR TEST STB
- ⊕ CONNECTEUR

PL N° 8388-4129

CODE N°948.60.418

---

Notes



---

## Notes

---

## Notes

---

## Notes

# 8 DIRECTIONS REGIONALES

Pour répondre à vos questions avec toute la rapidité et l'efficacité que vous attendez d'une grande marque

Un seul numéro **N° Indigo 0 803 33 82 82** 0,99F TTC/mn

## DIRECTION REGIONALE ILE DE FRANCE

9, Esplanade des Droits de l'Homme  
B.P. 187 • LOGNES  
77437 MARNE-LA-VALLEE CEDEX 02  
Tél. 01 64 62 10 40 • Fax 01 64 62 10 37

## DIRECTION REGIONALE NORD

Parc Club des Prés  
5 A, rue Papin  
59658 VILLENEUVE D'ASCQ  
Tél. 03 20 79 98 30 • Fax 03 20 33 97 98

## DIRECTION REGIONALE CENTRE-OUEST

9, Esplanade des Droits de l'Homme  
B.P. 187 - LOGNES  
77437 MARNE-LA-VALLEE CEDEX 02  
Tél. 01 64 62 14 67 • Fax 01 64 62 13 73

## DIRECTION REGIONALE EST

1, route de Strasbourg  
67110 REICHSHOFFEN  
Tél. 03 88 80 28 80 • Fax 03 88 80 28 88

## DIRECTION REGIONALE OUEST

Technoparc de l'Aubinière  
6, impasse des Jades  
44338 NANTES CEDEX 03  
Tél. 02 51 13 29 29  
Fax 02 40 49 58 02

## DIRECTION REGIONALE CENTRE-EST

Parc d'Activités  
de l'Ouest Lyonnais  
69340 LYON-FRANCHEVILLE  
Tél. 04 72 38 34 00  
Fax 04 78 34 06 99

## DIRECTION REGIONALE SUD-OUEST

109, avenue de Lespinet  
Bâtiment C • B.P. 4203  
31031 TOULOUSE CEDEX  
Tél. 05 61 55 56 04  
Fax 05 61 25 48 04

## DIRECTION REGIONALE SUD-EST

Antélios F  
Pôle d'activités d'Aix-les-Milles  
13858 AIX-EN-PROVENCE CEDEX 03  
Tél. 04 42 24 57 00 • Fax 04 42 24 25 32

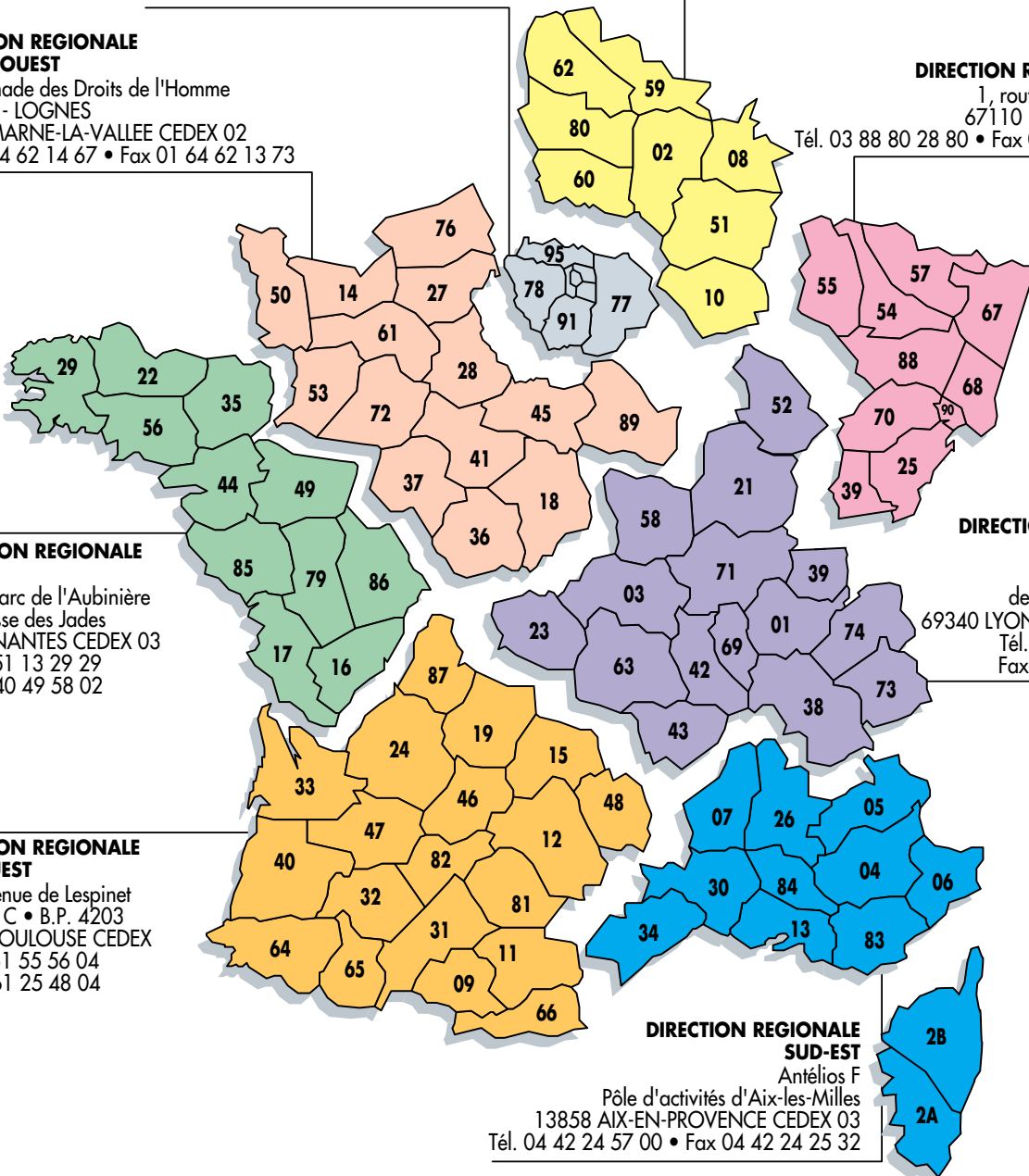

57 RUE DE LA GARE - B.P. 30 - 67580 MERTZWILLER

Tél. 03 88 80 27 00 - Fax 03 88 80 27 99

N° IRC : 347 555 559 RCS STRASBOURG