



Service Manual

SECHE-LINGE

A CONDENSATION

AWZ 8819

MODELE	AWZ 8819	
VERSION	8575 881 29190	Page
	DONNEES TECHNIQUES	2 - 3
	LISTE DE PIECES	4
	VUE ECLATEE	5 - 6
	SCHEMA DE CABLAGE	7
	SCHEMA DE PRINCIPE	8
	TEXTE/LEGENDE	9 - 14
	FAMILLE	ALPHA

DONNEES TECHNIQUES**Dimensions**

Hauteur	85	cm
Largeur	59,5	cm
Profondeur	60	cm

Poids

Brut	42	kg
Net	40	kg

Température environnante

Température pièce:		
- Max.	35	°C
- Min.	5	°C

Taux d'humidité ambiant

Taux max d'humidité	95	%
---------------------	----	---

Alimentation

Tension	230	V
Fréquence	50	Hz
Puissance	2,49	kW
Fusible	16	A

Tambour

Volume	112	l
Vitesse de rotation	57 ± 2	tr/min

Flux d'air

Séchage	180 +10/ -30 m ³ /h
Refroidissement	200 +10/ -30 m ³ /h

Capacité de séchage

Coton	5,0	kg
Synthétique	2,5	kg

Echangeur de chaleur

Plaques	4	
---------	---	--

Evacuation de l'eau condensée

Réservoir	2,9	l
-----------	-----	---

Tuyau d'évacuation (Optionnel)

- Diamètre intérieur	8 - 10	mm
- Longueur du tuyau	1,5	m
- Longueur max.	2,5	m
- Hauteur maximum de la vidange	1,0	m

COMPOSANTS ELECTRIQUES**Chauffage**

Type	IRCA 1T.8294003
Tension nominale	230 +10%/ -15% V
Puissance nominale	2200 W ± 5%
Résistances ohmiques: entre points R20	21,5 - 24,6 Ω

THERMOSTATS**Thermostat filtre TH 1.2 (sur résistance)**

Enclenchement	165 ± 10	°C
Coupure	210 ± 9	°C
Couleur	Point vert	

Thermostat sécurité TL (sur résistance)

Enclenchement	< -35	°C
Coupure	260 ± 10	°C

Thermostat de sortie TH 1.1(sur guide air)

Enclenchement	68 ± 3	°C
Coupure	83 ± 3	°C

Platine de contrôle (Alphatronic)

Type	INVENSYS
Tension nominale	230 +10%/ -15% V
Fréquence	50/60 Hz
Courant nominal:	
Pour le moteur	max ≤10 A
Pour le chauffage	max ≤16 A
Pour l'éclairage tambour	max ≤1 A
Pompe	max ≤1 A

Température

- De fonctionnement	0 à 85	°C
- De stockage	-25 à 85	°C

DONNEES TECHNIQUES**Moteur**

Type	1-phase asynchrone	
Tension	230 +10%/ -15% V	
Fréquence	50 ± 3	Hz
Puissance	285	W ± 7%
Enroulements:		
- Principal (2 - 3)	18,8	$\Omega \pm 7\%$
- Auxiliaire (3 - 4)	18	$\Omega \pm 7\%$
Vitesse pour 5 kg de charge et 70% d'humidité	2700	tr/min
Condensateur	10	$\mu F \pm 7\%$

Filtre antiparasites

Type	ISKRA KPB 7325	
Tension max.	275	V
Capacité	100 nF X1+ 2x15 nF Y2 + 1M Ω	

Ou**Filtre antiparasites**

Type	Eichhoff BV16.250/119	
Tension max.	250	V
Capacité	100 nF X1+ 2x15 nF Y2 + 1M Ω	

Pompe de vidange

Type	IMS 30.95635... 1 phase synchrone	
Tension	220/240 +10%/ -15% V	
Fréquence	50	Hz ± 0,5%
Résistance (25 °C)	450	$\Omega \pm 10\%$
Intensité nom.	53	mA ± 10%
Intensité max	140	mA ± 10%
Puissance	14 ± 2	W
Vitesse	3000	tr/min
Débit (1,1m hauteur)	2,6 ± 1,1	l/min

Interrupteur de pompe

Type	Cherry D459-VGBP Unipolaire	
Tension	230 +10%/ -15% V	
Fréquence	50/60	Hz
Intensité	16	A

Interrupteur de porte (SD)

Type	S16 Bitron	
Tension nominale	230	V
Courant nominal	16	A ± 15%

Affichage VBL

Nombre de LEDs	8
Sélecteur de programmes) 11 positions dont M/A

Touches + voyant

- Départ
- Délicat
- Sonnerie

Classe d'efficacité

Energétique	C
-------------	---

Généralités

- Programmation électronique

LISTE DE PIECES

Model
Service No.
Version

AWZ 8819
857588129190
857588129190

Pos. No.	Code 12NC	Description
004 0	4812 440 19718	SOCLE CONVOYEUR INF.
011 0	4812 500 18054	PIED REGLABLE
012 0	4812 528 78033	GALET TAMBOUR
012 1	4812 528 98003	AXE LONG AV.+ GALET TAMBOUR
012 2	4812 520 28068	AXE COURT AR. GALET TAMBOUR
021 0	4812 440 10819	FACADE VBL GW
022 0	4812 440 10821	PANNEAU LATERAL GW
024 0	4812 440 11301	PANNEAU ARRIERE
030 0	4812 440 10878	TABLE TOP GW
053 0	4812 440 89048	PORTILLON CONDENSEUR CPL.GW
053 2	4812 417 19306	ATTACHE LEVIER PORTIL.COND.GRIS
053 3	4812 417 28089	SERRURE PORTILLON COND.GW
053 4	4812 440 89049	PLINTHE INF/AVANT GW
100 0	4812 440 11154	PORTE CPL+PION CD WH EBL
131 1	4812 271 38354	VERROU PORTE +SECUR.ENFANT
133 0	4812 452 14629	POIGNEE PORTE
133 2	4812 417 28056	BLOCAGE FILTRE
191 0	4812 466 68607	JOINT DE PORTE
204 0	4812 466 38014	JOINT PROTECTION RESERVOIR
220 0	4812 418 18177	TAMBOUR 112L CPL.
223 0	4812 418 89017	AUBE DE TAMBOUR GW
261 0	4812 418 79821	CARTER
271 0	4812 358 18164	COURROIE TAMB.1936 H7 CDRO
273 0	4812 358 18055	ENS. POULIE TENDEUR
275 0	4812 492 68129	RESSORT TENSION COURROIE
291 0	4812 466 68561	JOINT AV. DE TAMBOUR
291 2	4812 466 68837	JOINT ARR.TAMBOUR
301 0	4812 452 14096	BANDEAU
321 0	4812 452 11862	PLAQUE DECOR BAND. AWZ 8812
321 1	4812 446 88143	RONDELLE FRICTION BOUTON
331 0	4812 412 58986	BOUTON PROGRAM. GW
332 0	4812 513 18126	TOUCHE DEPART (GW)
332 1	4812 513 18128	TOUCHE OPTION (GW)
401 0	4812 361 18291	MOTEUR + TURBINE CHAUDE
401 1	4812 401 18421	AGRAFE MOTEUR
420 0	4812 121 18144	CONDENSATEUR MOTEUR 10 µ F
421 0	4812 121 18158	FILTRE ANTIPARASITES
430 0	4812 360 58212	POMPE DE RELEVAGE CPL.
443 0	4812 361 18292	TURBINE AIR CHAUD
443 1	4812 361 18518	TURBINE
443 2	4812 290 88096	AGRAPHÉ
456 0	4812 310 18627	RESISTANCE CHAUFFANTE 2200W
480 1	4812 321 78143	FAISC.DE CABLES TLHE
480 2	4812 321 78148	FAI.DE CAB.ALPWH CUC-TH1.2-HE-TL
490 0	4812 321 18042	CORDON D' ALIMENTATION 3 m
490 0	4812 321 18044	CORDON SECTEUR 5m 4x1
490 1	4812 321 28433	SERRE CABLE
492 1	4812 401 18195	FOURREAU CABLAGE PORTE
521 0	4812 214 78989	PLATINE AFFICHAGE/PUISSANCE
557 0	4812 282 08008	THERMOSTAT DE SORTIE 85 °C
557 1	4812 282 98005	JOINT THERMOSTAT DE SORTIE
564 0	4812 259 28681	THERMOSTATS FILTRE / SECURITE
631 0	4812 271 38396	INTER. SECURITE POMPE
631 1	4812 360 18476	FLOTTEUR NIVEAU D'EAU
631 2	4812 360 58093	JOINT TORIQUE FLOTTEUR

Pos. No.	Code 12NC	Description
633 1	4812 276 18422	DOIGT SECURITE PORTE GW
692 0	4812 210 58055	SUPPORT SENSEUR
692 1	4812 278 58001	SONDE D'HUMIDITE FILTRE
707 9	4812 530 48165	BEC VERSEUR TRANSP. RESERVOIR
740 0	4812 511 48243	CONDENSEUR H4
741 0	4812 440 08035	VENTILATEUR TURBINE FROIDE
741 1	4812 530 48244	CARTER ARR. TURBINE FROIDE
743 0	4812 530 48912	GUIDE D AIR AVANT
743 1	4812 530 48253	CONVOYEUR D'AIR ARRIERE
743 3	4812 530 48239	COUVERCLE TURBINE AIR CHAUD
743 4	4812 464 48122	COUVERCLE CONVOY.+FEUTRE
743 8	4812 466 88519	JOINT COUV. TURB.AIR CHAUD
750 0	4812 418 79823	RESERVOIR 3,8l
750 1	4812 530 28856	GUIDE EAU RESERVOIR
751 1	4812 418 88044	COLLECTEUR EAU
751 2	4812 401 18472	AGRAFE POMPE
751 3	4812 271 18014	COUVERCLE INTERRUPTEUR
761 0	4812 480 58322	FILTRE GW
781 0	4812 530 28243	TUYAU VIDANGE EXT. 1,5 m
783 0	4812 530 08003	TUYAU SOCLE/BEC VERS. RESERV.
783 1	4812 530 08009	TUYAU POMPE/CARTER RESERVOIR
783 2	4812 530 08001	TUYAU POMPE / CONDENSEUR
794 0	4812 466 88863	JOINT TRUBINE/CONFOYEUR AV.
794 1	4812 466 28108	JOINT ARR. DE SOCLE
794 2	4812 466 98935	JOINT SUPPORT RESISTANCE
794 3	4812 466 98937	JOINT THERMOSTAT RESISTANCE
794 4	4812 466 88521	JOINT FILTRE PORTEFEUILLE
900 1	4812 290 88053	CLIP FIXATION FIL
902 2	4812 256 38004	CACHE SUPPORT BLOC RESISTANCE
903 0	4812 532 28028	BAGUE FIXATION
903 1	4812 401 18228	FIXATION COUVERCLE CONVOYEUR
910 1	4812 502 48347	VIS PARKER INOX 3,5x14SS
910 8	4812 502 48348	VIS ST 4,2x11
912 4	4812 502 48015	VIS 4x16-TORX
922 0	4812 532 58005	CIRCLIPS GALET TAMB.AR.
922 1	4812 532 58007	CIRCLIPS GALET TAMBOUR AV.
950 0	4812 466 48101	BANDE FEUTRE AXE MOT./SOCLE
950 1	4812 466 88517	JOINT ETANCHEITE RESERVOIR
952 3	4812 466 88522	PASSE-FIL SONDE HUMIDITE
962 0	4812 466 38012	PROTECTION MOTEUR
962 2	4812 466 38056	FEUILLE DE PROTECTION PLATINE

VUE ECLATEE

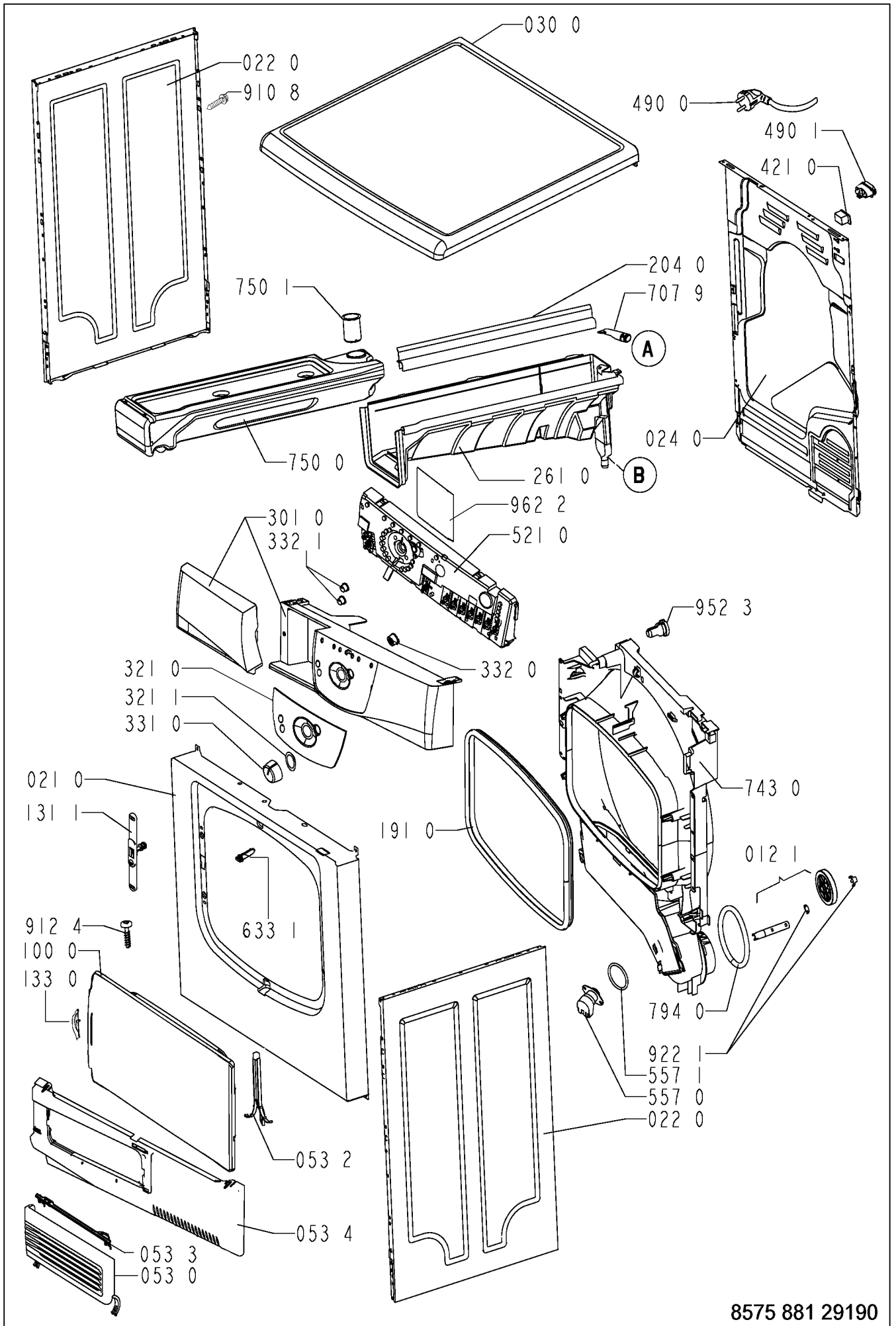

VUE ECLATEE

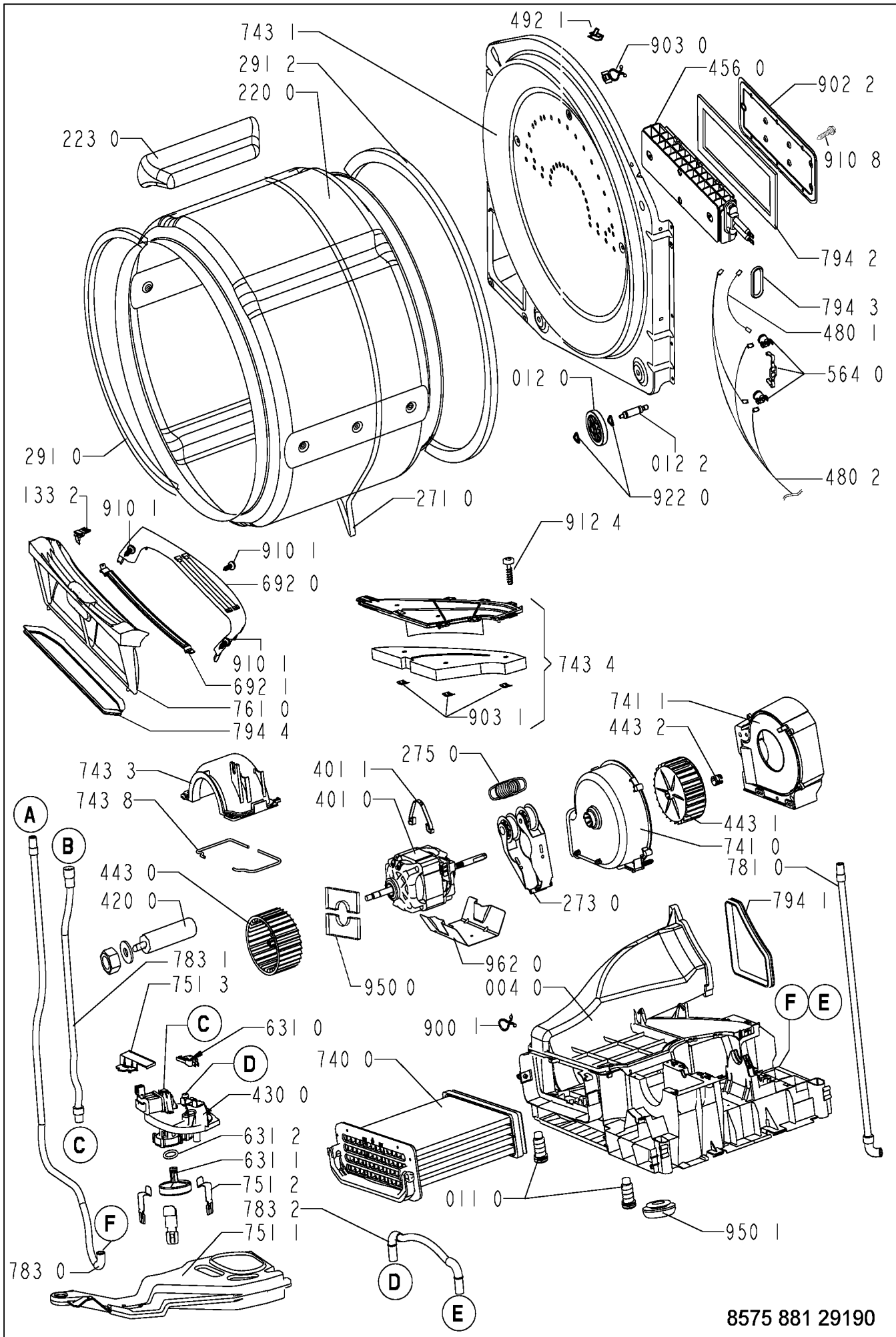

SCHEMA DE CABLAGE

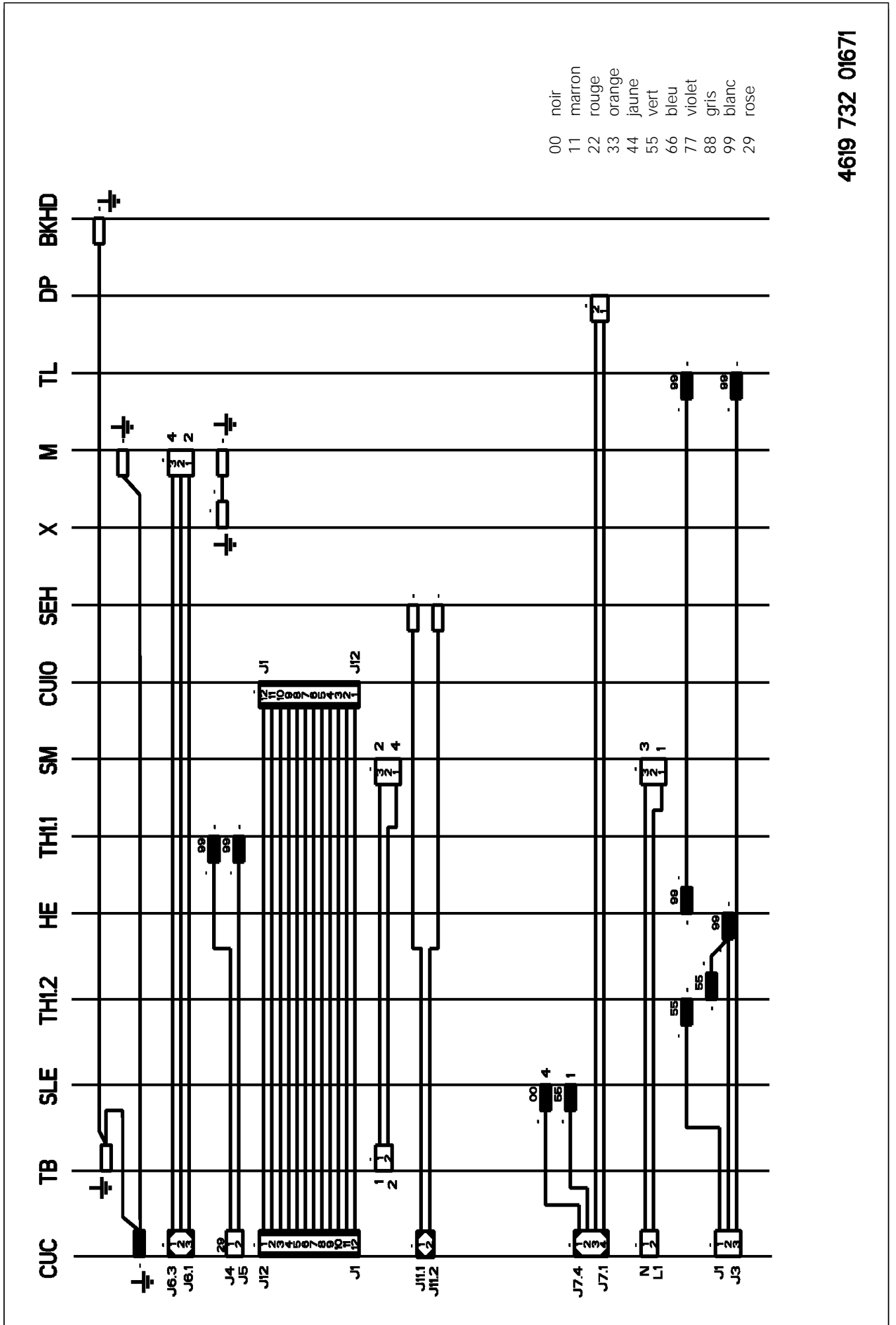

- 00 noir
- 11 marron
- 22 rouge
- 33 orange
- 44 jaune
- 55 vert
- 66 bleu
- 77 violet
- 88 gris
- 99 blanc
- 29 rose

4619 732 01671

SCHEMA DE PRINCIPE

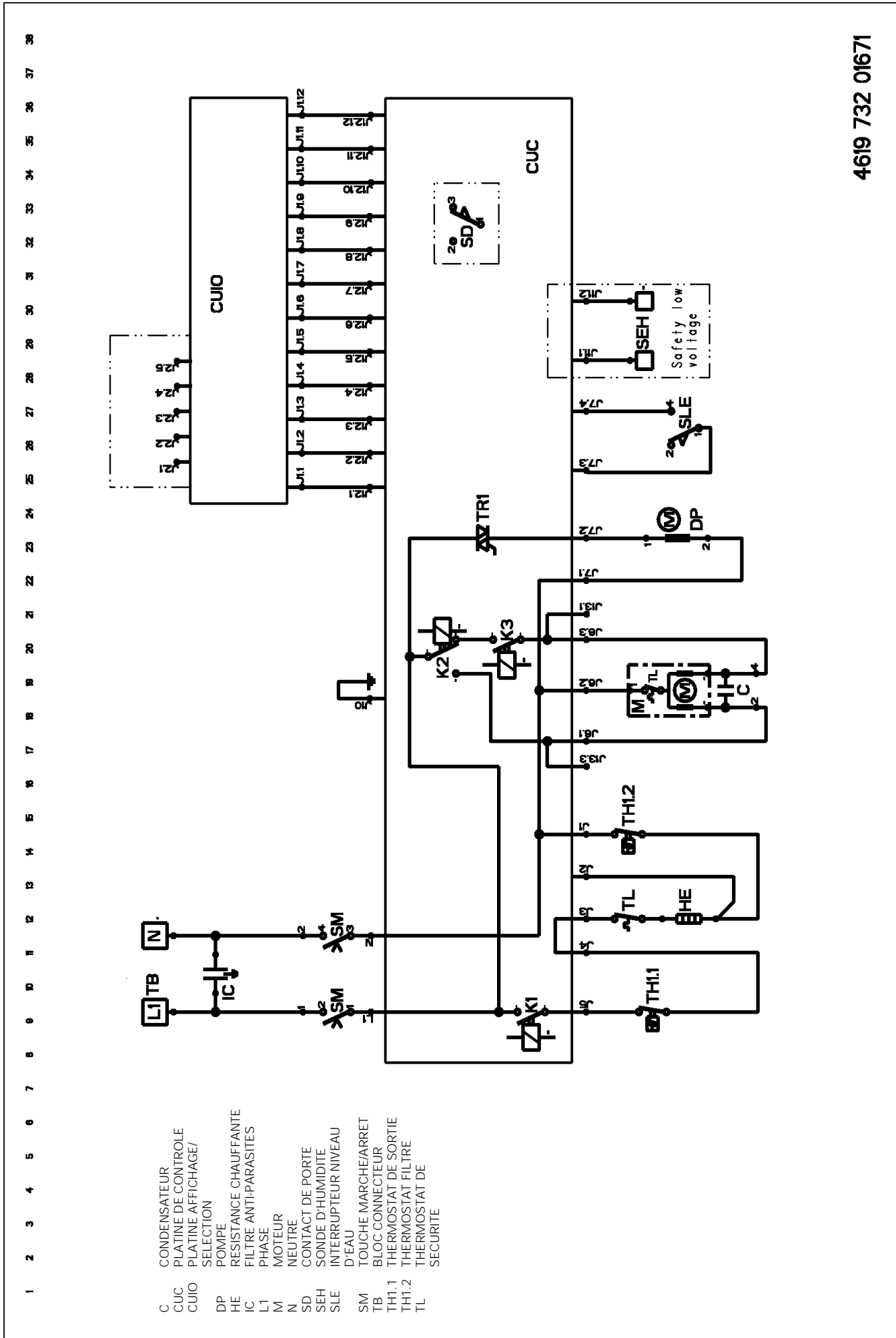

4619 732 01671

TEXTE/LEGENDE

Programme test WH AV (Whirlpool air ventilé)

Séquences de programmes	Options agissant sur le déroulement de programmes	Cadences	Cycle de chauffage				Mesure d'humidité	Durée
			Coton	Synthétiques	Temps de séchage	Fraicheur		
Sélection	-	off	off	off	off	off	off	-
Séchage I	Délicat	rev	100%	100%	75%		on	RH=HT1 ou t ₁
	Normal	rev	100%	100%	100%	↓	on	RH=HT1 ou t ₁
Séchage II	Délicat	rev	90%	90%	↓	-	on	RH=HT2 ou timeout
	Normal	rev	100%	100%	90%	↓	on	RH=HT2 ou timeout
Séchage III	Délicat	rev	75%	75%	↓	-	on	RH=HT3 ou timeout
	Normal	rev	90%	90%	↓	↓	on	RH=HT3 ou timeout
Séchage IV	Délicat	rev	75%	75%	↓	-	on	RH=target ou timeout
	Normal	rev	75%	75%	↓	↓	on	RH=target ou timeout
Refroidissement	-	rev	off	off	off	off	off	t _{cd}
Anti-froissage	-	rev-ac	off	off	off	off	off	t _{ac}
Fin séchage	-	off	off	off	off	off	off	

Conditions pour passer à la phase suivante

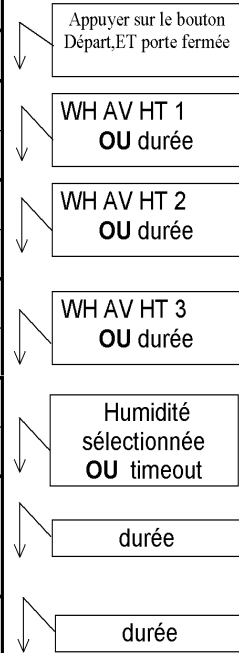

Taux d'humidité	
HT1	RH=22 %
HT2	RH=22 %
HT3	RH=15 %
Humidité sélectionnée	RH= suivant programme sélectionné

Cycles d'inversion	Arrêt (sec)	Sens horaire (sec)	Arrêt (sec)	Sens anti-horaire (sec)
rev	2	80	2	6
rev-ac	2	80	2	6

Durée	
t ₁	60 min Coton / 20 min Synthétiques
timeout	60 min
t _{cd}	6 min
t _{ac}	60 min

Cycles de chauffage	Élément chauffant alimenté	Élément chauffant non alimenté
100%	180 sec	0 sec
90%	162 sec	18 sec
75%	136 sec	44 sec

TEXTE/LEGENDE

Programme test (Whirlpool condensateur avec réservoir en haut ou en bas)

Séquences de programmes	Options agissant sur le déroulement de programmes	Cadences	Cycle de chauffage					Mesure d'humidité	Durée
			Coton	Synthétiques	Temps de séchage	Fraîcheur			
Sélection	-	off	off	off	off	off	off	-	
Séchage I	Délicat	rev	100%	100%	78%		on	RH=HT1 ou t ₁	
	Normal	rev	100%	100%	100%	⇓	on	RH=HT1 ou t ₁	
Séchage II	Délicat	rev	90%	90%	⇓	-	on	RH=HT2 ou timeout	
	Normal	rev	100%	100%	90%	⇓	on	RH=HT2 ou timeout	
Séchage III	Délicat	rev	78%	78%	⇓	-	on	RH=HT3 ou timeout	
	Normal	rev	90%	83%	⇓	⇓	on	RH=HT3 ou timeout	
Séchage IV	Délicat	rev	67%	67%	⇓	-	on	RH=target ou timeout	
	Normal	rev	78%	67%	⇓	⇓	on	RH=target ou timeout	
Refroidissement	-	rev	off	off	off	off	off	t _{cd}	
Anti-froissage	-	rev-ac	off	off	off	off	off	t _{ac}	
Fin séchage	-	off	off	off	off	off	off		

Conditions pour passer à la phase suivante

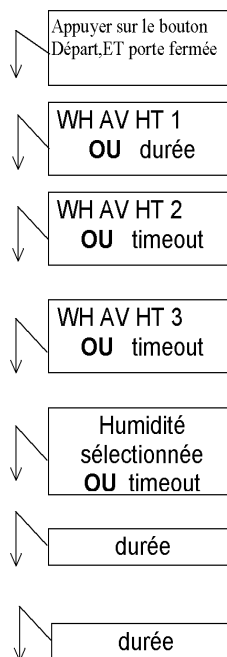

Objectifs Taux d'humidité	
HT1	RH=22 %
HT2	RH=22 %
Sélection d'humidité	RH= suivant programme sélectionné

Cycles d'inversion	Arrêt (sec)	Sens horaire (sec)	Arrêt (sec)	Sens anti-horaire (sec)
rev	2	80	2	6
rev-ac	2	80	2	6

Durée	
t ₁	60 min Cotton / 20 min Easy Care
timeout	60 min
t _{cd}	12 min, 9 min pour programme différé de 20 min
t _{ac}	60 min

Cycles de chauffage	Élément chauffant alimenté	Élément chauffant non alimenté
100%	180 sec	0 sec
90%	162 sec	18 sec
83%	150 sec	30 sec
78%	140 sec	40 sec
67%	121 sec	59 sec

TEXTE/LEGENDE

Points test sur la platine de contrôle

Whirlpool Alphatronic

WH AV (Airventilé) WH CD WCT et WH CD WCB (Condenseur)

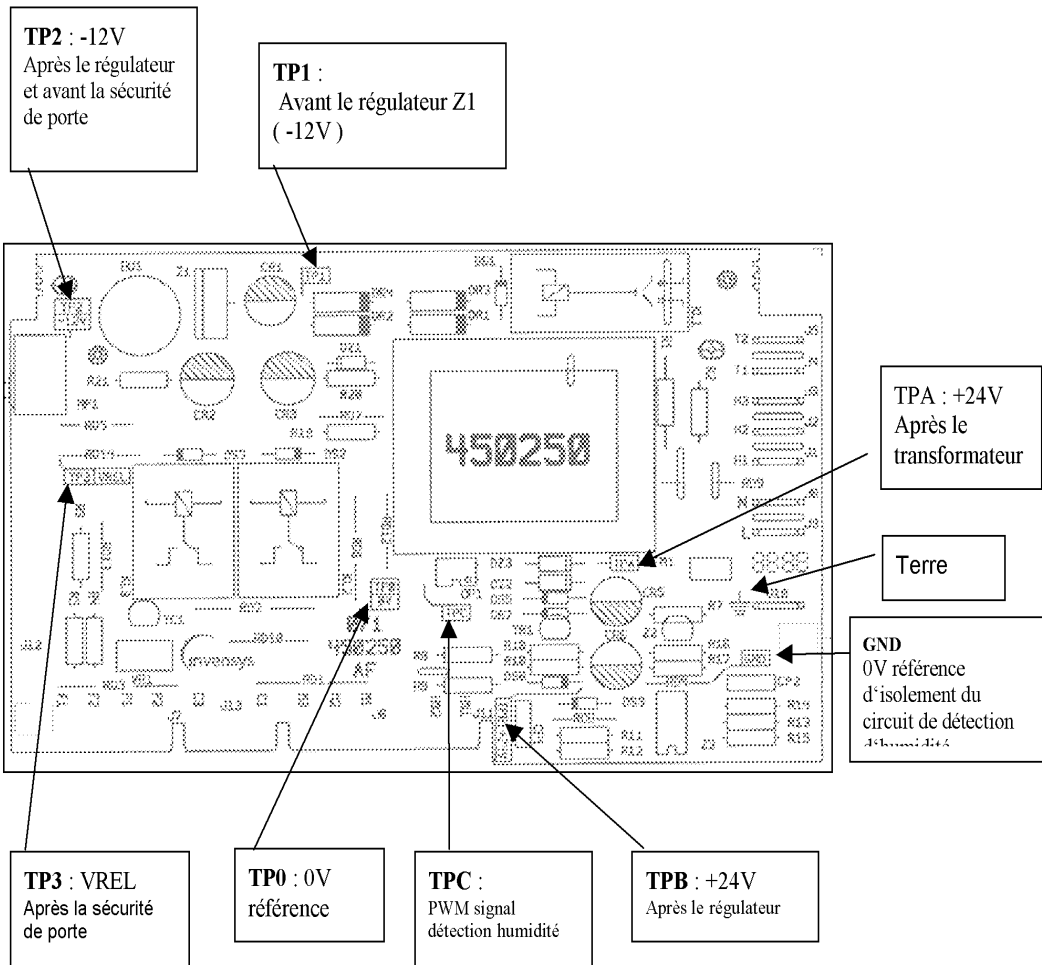

Test de tensions:

TP0: référence de -12V circuit (RD6)
 TP1: -12V après le transformateur, non régulé (DR4)
 TP2: -12V régulé (MP1)
 TP3: -12V régulé si porte fermée (RD14)
 -1,1V si porte ouverte

GND: référence d'isolement du circuit de détection d'humidité (RD4)
 TPA: +24V après le transformateur, non régulé (DZ3)
 TPB: +24V régulé (DS8)
 TPC: PWM signal émis par le capteur d'humidité (OP1)

WH = Whirlpool, CD = Condensateur, AV = Air ventilé,
 WCT = réservoir en haut, WCB = Réservoir en bas

TEXTE/LEGENDE

Programme test

Ce programme test séquentiel permet d'accéder rapidement à une séquence du cycle pour vérifier diverses fonctions sans dépendre d'un cycle de séchage normal.

Lancement du programme test

- a) Fermer la porte ou basculer la sécurité de porte
- b) Tourner le sélecteur sur la position **"FRAICHEUR"**
- c) Appuyer trois fois sur l'option **„DELICAT"** en moins de 6 secondes. Si accidentellement, il y a plus de trois impulsions, cela n'a aucune influence négative.

Si les séquences a → c sont correctes : Le mode test affichage apparaît (cf. Mode test Affichage) et l'étape 1 du programme test est réalisé.

Pour avancer à la séquence suivante

Appuyer sur l'option 2 : **„SONNERIE"**

Pour quitter le programme test

- appuyer sur le bouton départ
OU
- Débrancher l'appareil pour un temps de 40 sec.
OU
- Ouvrir la porte
OU
- Tourner le sélecteur de programme
OU

Attendre la dernière étape du programme test et appuyer sur l'option 2 **„Sonnerie"**

Mode test AFFICHAGE

Quand le programme test a commencé :

LEDs:	Behaviour:
Séquence d'alimentation des LEDs (PS2...PS5)	Se reporter aux indications données dans la charte d'alimentation des leds
Sonnerie	Émission de bips lors de la sélection de l'option 1 („DELICAT")

TEXTE/LEGENDE

Indication

Indication	Séquences du programme test								
	Phase 1>>	Phase 2>>	Phase 3>>	Phase p4>>	Phase 5>>	Phase 6>>	Phase 7>>	Phase 8>>	Phase 9
LED PS2 (Protection séchage)	ON	OFF	OFF	OFF	ON	ON	ON	ON	ON
LED PS3 (Séchage)	ON	ON	OFF	OFF	ON	OFF	OFF	ON	ON
LED PS4 (Fin)	ON	OFF	ON	OFF	OFF	ON	OFF	ON	OFF
LED PS5 (Anti-froissage)	ON	OFF	OFF	ON	OFF	OFF	ON	OFF	ON

Programme Test

Le programme test travaille de façon séquentielle, ce qui signifie que le passage d'une séquence à une autre se fait par impulsion sur l'option „SONNERIE“.

Prog.test Phase n°	Test	Description	
			Lancement programme Test
Phase 1**	Programme test usine 1	Moteur court rev-x Élément chauffant chauffage x Test affichage et sélection actif Test d'humidité/flotteur : actif	Appuyer sur l'option OPT2
Phase 2**	Programme test usine 2	Moteur rev y Élément chauffant chauffage y Test affichage et sélection **: actif Test d'humidité /flotteur **: actif	Appuyer sur l'option OPT2
Phase 3	Pompe et contact flotteur	WH CD WCT: 1) Remplir d'eau le réservoir jusqu'au basculement du flotteur 2) La led „réservoir plein“, s'allume et la pompe est alimentée WH CD WCB: 1) Sortir le récupérateur d'eau 2) La led „réservoir plein“ s'allume. WH AV: Passer cette séquence	Appuyer sur l'option OPT2
Phase 4	Moteur sens anti-horaire	Moteur sens anti-horaire Élément chauffant non alimenté	Appuyer sur l'option OPT2
Phase 5	Moteur sens horaire	Moteur: sens horaire Élément chauffant non alimenté	Appuyer sur l'option OPT2
Phase 6	Élément chauffant pleine puissance	Élément chauffant alimenté à 100% Moteur sens horaire	Appuyer sur l'option OPT2
Phase 7	Élément chauffant puissance réduite	Élément chauffant alimenté à 78% Moteur : sens horaire	Appuyer sur l'option OPT2
Phase 8**	Sondes d'humidité	Voir page suivante	Appuyer sur l'option OPT2
Phase 9	Affichage code erreur	Dernière erreur / affichage code défaut	Appuyer sur l'option OPT2
SORTIE	Sortie du programme test	Sélectionner un programme	

**Description see below

TEXTE/LEGENDE**Chauffage et cycle d'inversion pour le programme test usine 1 (Séquence 1):**

Type sèche-linge	chauffage chauff-x		Moteur rev-x			
	ON	OFF	Sens horaire	OFF	Sens anti-horaire	OFF
Condenseur	12 sec	0 sec	4 sec	2 sec	4 sec	2 sec
Air ventilé	11 sec	0 sec	3 sec	2 sec	4 sec	2 sec

Chauffage et cycle d'inversion pour le programme test usine 2 (Séquence 2):

Type sèche-linge	Chauffage chauff-y		Moteur rev-y			
	ON	OFF	Sens horaire ON	OFF	Sens anti horaire ON	OFF
Condenseur	26 sec	0 sec	10 sec	3 sec	10 sec	3 sec
Air ventilé	21 sec	0 sec	10 sec	3 sec	5 sec	3 sec

Test de mesure d'humidité

Temps : - pas de délai

Description: - Ce test est actif durant les phases 1 +2 et 8
 - Un banc de résistances doit être connecté aux sondes d'humidité
 - la porte doit être fermée ou la sécurité de porte basculée (pour l'alimentation en 24 V de la platine de contrôle)
 - les LEDs indiquent le taux d'humidité détecté comme indiqué dans la table ci-dessous

Resistances	LED „DELICAT“	LED „ENTRETIEN FILTRE“
250 kOhm	ON	OFF
1130 kOhm	ON	ON
3700 kOhm	OFF	ON
Circuit ouvert	OFF	ON

Le test affichage et bouton

Description: - Ce test est actif durant toutes les séquences du programme test
 - Une impulsion sur les boutons d'options fait clignoter la led associée (sauf pour l'option „DELICAT“ associée au test d'humidité)