

LiquiDrainer®

**Machine de perforation pour le vidage
des bouteilles PET, canettes et TetraBrik**

(matériel breveté)



Strautmann
Umwelttechnik



Canettes en aluminium
et TetraPak



Bouteilles en PET



Système de vidage
des canettes ou bouteilles



Résultat

Avantages :

- Machine de faible encombrement
- Réduction du coût de main d'œuvre
- Entretien facile
- Options permettant l'adaptation sur tous les sites
- Matériel éprouvé
- Machine en acier inoxydable



Remplissage manuel ou automatique

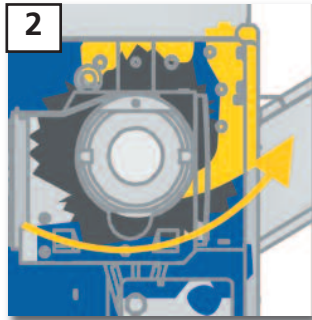

Fonction principale : les bouteilles sont percées par un rotor lent

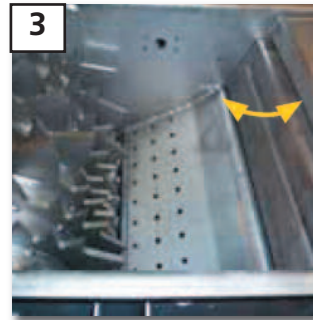

Rotor et plaques pendulaires

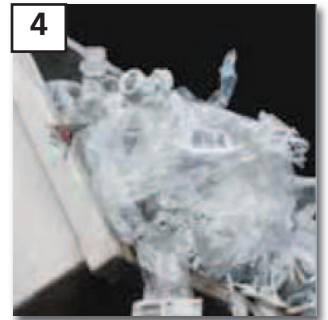

Sortie : les matériaux sont poussés en dehors de la machine

Utilisation mobile	Le faible encombrement et le poids réduit autorisent une application à différents endroits.
Utilisation flexible	La machine accepte différents produits.
Maintenance	La machine peut être nettoyée facilement et rapidement.
Economie de main d'œuvre	La machine limite le temps de travail des opérateurs.





5 La trémie de collecte est suffisamment grande pour accepter une grande quantité de bouteilles



6 Convoyeur : Le convoyeur transfère automatiquement les produits dans la machine



7 Séparateur de liquides : Les liquides sont évacués au travers d'un carter filtrant



8 Le résultat : Les produits sont vidés et précompactés.

Intégration	Le LiquiDrainer® peut être intégré dans un process de production existant.
Réduction du volume	Les bouteilles vidées peuvent être compactées dans une presse à balles ou dans un compacteur à briquettes Strautmann.
Rentabilité	Les liquides et les bouteilles peuvent être vendues de manière profitable.



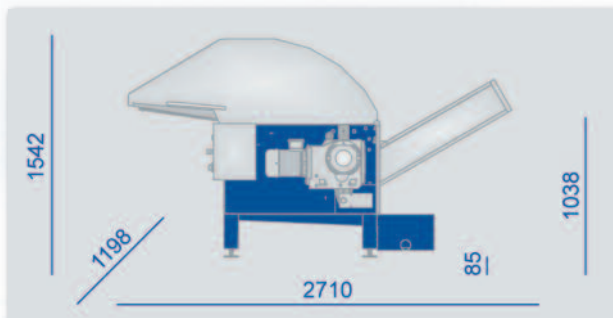

Cette variante est parfaite pour être utilisée dans différents endroits grâce à son faible encombrement et son poids réduit.

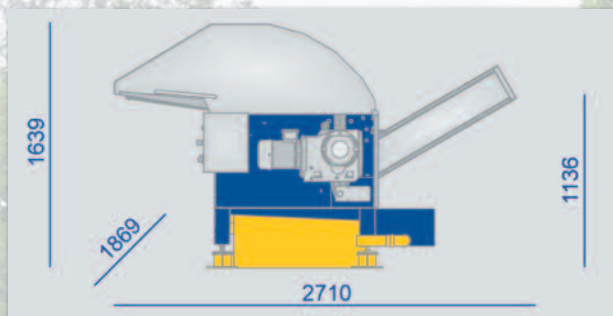

Entonnoir pour chargement manuel : pieds en inox et pompes d'évacuation des liquides en option.
Cette version est adaptée pour une application flexible. La pompe permet l'évacuation des liquides.

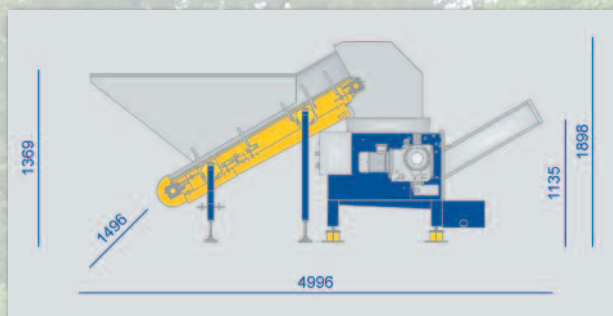

Trémie avec convoyeur :
Cette version est optimisée pour les applications demandant un chargement automatique ou avec un chariot élévateur.

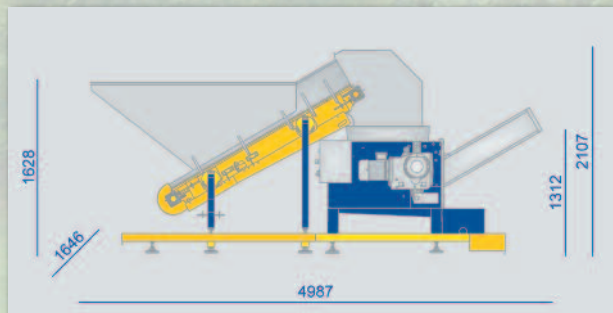

Trémie avec convoyeur et machines montées sur bacs de rétention (pompe optionnelle)
Cette version permet au client de conserver un sol sec.

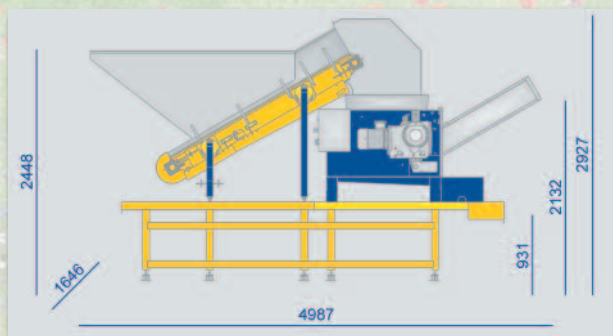

Trémie et convoyeur pour chargement au chariot élévateur incluant un châssis surélevé.
Cette élévation permet un vidage gravitaire du bac de rétention.

Le constructeur se réserve le droit de modifier les données techniques sans préavis.