

GETRIEBEBAU NORD

Member of the NORD DRIVESYSTEMS Group

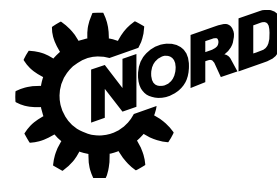

DRIVESYSTEMS

HYWTG6 - Page 1 / 2

Getriebebau NORD GmbH & Co. KG, P.O.Box 1262, D-22941 Bargtheide

myNORD - Guest Global

Fiche de Données techniques

Numéro d'offre Date	HYWTG6.0 16/03/2018
N° de compte client	
Créé par	
créé le	16/03/2018
Votre contact regional	-
Tél	+49(0)4532/289-0
Adresse Email	info@nord.com

Pos.	Description	Donnée
1	Moto-réducteur à Engrenages Cylindriques SK 63 - 160SP/4 TF	
	Désignation du produit	Engrenages Cylindrique MONOBLOC
	Vitesse d'entrée	1470 1/min
	Alimentation	Alimentation par variateur de fréquence
	Réduction	50.73
	Vitesse de sortie	29 1/min
	Facteur de service	1.2
	Couple de sortie	3038 Nm
	OHL	16.6 kN
	Charge axiale	13.2 kN
	Puissance	9.2 kW
	Tension	400/690 V
	Fréquence	50 Hz
	Classe de rendement énergétique	IE3 - Rendement Premium
	Courant nominal 1	16.7 A
	Courant nominal 2	9.65 A
	cos phi	0.88
	Service	S1
	Classe d'isolation	IP55.
	Type de ventilation	F
	Pos. de montage	M1
	Nombre d'étapes	3 :1
	Arbre de sortie	Arbre plein
	Diamètre de l'arbre de sortie	65X130 mm
	Matériau en sortie d'arbre	Standard
	Option de reniflard sur le réducteur	Sans reniflard
	Type de roulement	Roulements standard
	Refroidissement du moteur	Motoventilé
	Position de la boîte à bornes	1
	Position entrée câble	I
	Option(s) moteur	Sondes PTC
	Lubrification	Huile minérale CLP 220 (Standard)
	Qté de lubrifiant	0.000 l
	Type peinture	Pour les installations intérieures (Standard)
	Couleur	RAL 7031 gris bleu

Bank info:

HSH Nordbank AG 210 500 00
Deutsche Bank AG 200 700 00
UniCredit Bank AG 200 300 00
Commerzbank AG 200 400 00
Dt. Postbank AG 200 100 20
VAT reg. no. DE135507187

Bank code

Account 53005816 HSHNDEHHXXX
3022555 DEUTDEHH
1564061 HYVEDEMM300
1134444 COBADEFFXXX
40723200 PBNKDEFF
Tax number

IBAN

DE96 2105 0000 0053 0058 16
DE70 2007 0000 0302 2555 00
DE75 2003 0000 0001 5640 61
DE96 2004 0000 0113 4444 00
DE94 2001 0020 0040 7232 00
30 288 06009

Kommanditgesellschaft, Sitz Bargtheide,
Registergericht Ahrensburg HRA 2027
Komplementärin: Getriebetechnik Nord GmbH, Sitz Bargtheide,
Registergericht Ahrensburg HRB 2038
Geschäftsführer: G.A. Küchenmeister, J. Humbert,
U. Küchenmeister, J. Paulsen, Dr. O. Sadi
Internet: <http://www.NORD.com>

GETRIEBEBAU NORD

Member of the NORD DRIVESYSTEMS Group



HYWTG6 - Page 2 / 2

Poids

222 kg

Bank info:

HSH Nordbank AG 210 500 00
Deutsche Bank AG 200 700 00
UniCredit Bank AG 200 300 00
Commerzbank AG 200 400 00
Dt. Postbank AG 200 100 20
VAT reg. no. DE135507187

Bank code

Account S.W.I.F.T/BIC
53005816 HSHNDEHHXXX
3022555 DEUTDEHH
1564061 HYVEDEMM300
1134444 COBADEFFXXX
40723200 PBNKDEFF
Tax number

IBAN

DE96 2105 0000 0053 0058 16
DE70 2007 0000 0302 2555 00
DE75 2003 0000 0001 5640 61
DE96 2004 0000 0113 4444 00
DE94 2001 0020 0040 7232 00
30 288 06009

Kommanditgesellschaft, Sitz Bargteheide,
Registergericht Ahrensburg HRA 2027
Komplementärin: Getriebetechnik Nord GmbH, Sitz Bargteheide,
Registergericht Ahrensburg HRB 2038
Geschäftsführer: G.A. Küchenmeister, J. Humbert,
U. Küchenmeister, J. Paulsen, Dr. O. Sadi
Internet: <http://www.NORD.com>

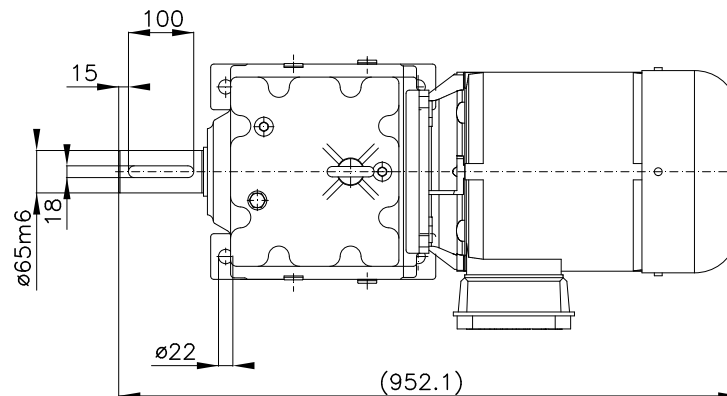
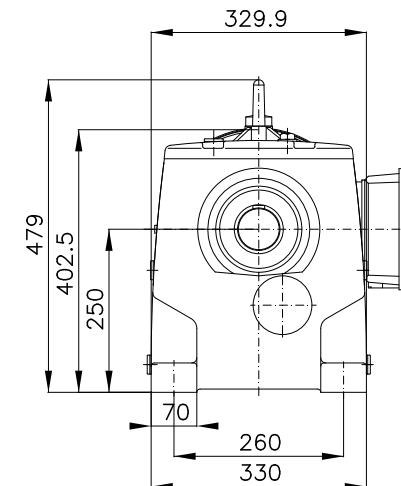
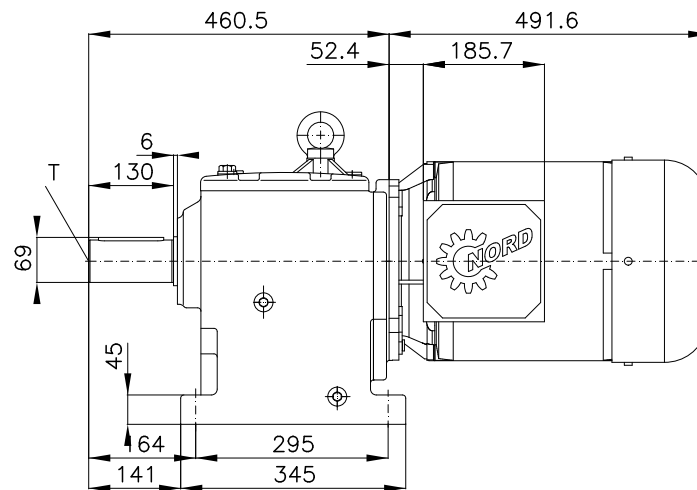
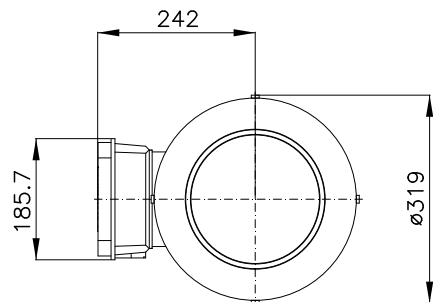

SK63 – 160SP/4 TF

NORD



	Datum	Name
Bearb.	22.03.2018	DBAdmin

Nord Internet: <http://www.nord.com>

T: Zentrierbohrung M20 nach DIN 332 Teil 2 Form D

Technische Änderungen vorbehalten!
Diese Zeichnung wurde mit NORDCAD 9.0.0 DriveExpert erzeugt!